

# Installation Guide

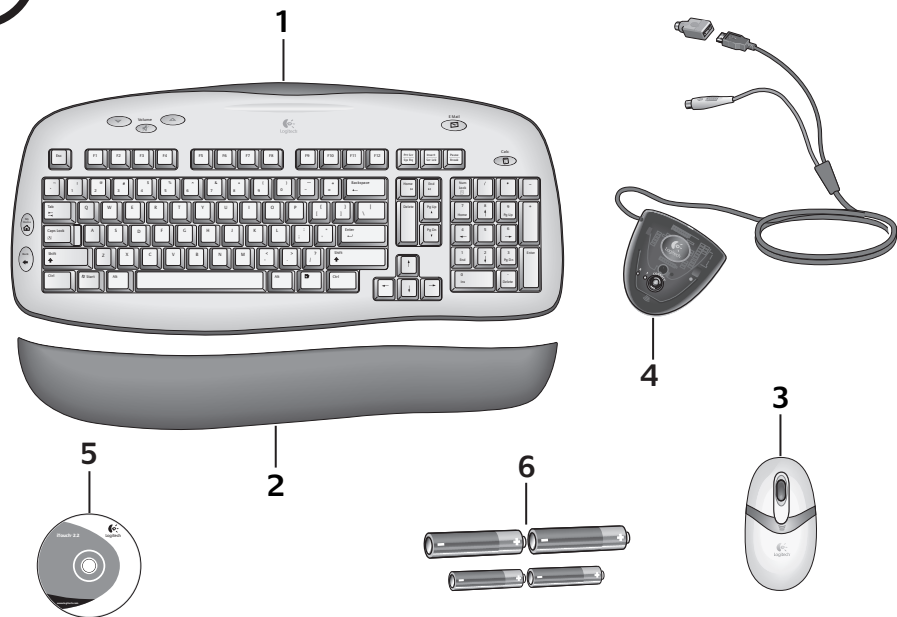

1



**English** Package Contents: 1. Keyboard 2. Palm rest 3. Mouse 4. Receiver 5. Software 6. Four batteries

**Español** Contenido de la caja: 1. Teclado 2. Reposamanos 3. Ratón 4. Receptor 5. Software 6. Cuatro pilas

**Français** Contenu: 1. Clavier 2. Appuie-poignets 3. Souris 4. Récepteur 5. Logiciel 6. Quatre piles

**Português** Conteúdo do pacote: 1. Teclado 2. Descanso para as palmas 3. Rato 4. Receptor 5. Software 6. Quatro pilhas

2



**English** Turn **OFF** computer.

**Español** Apague el ordenador.

**Français** Mettez l'ordinateur **hors tension**.

**Português** Desligue o computador.

3

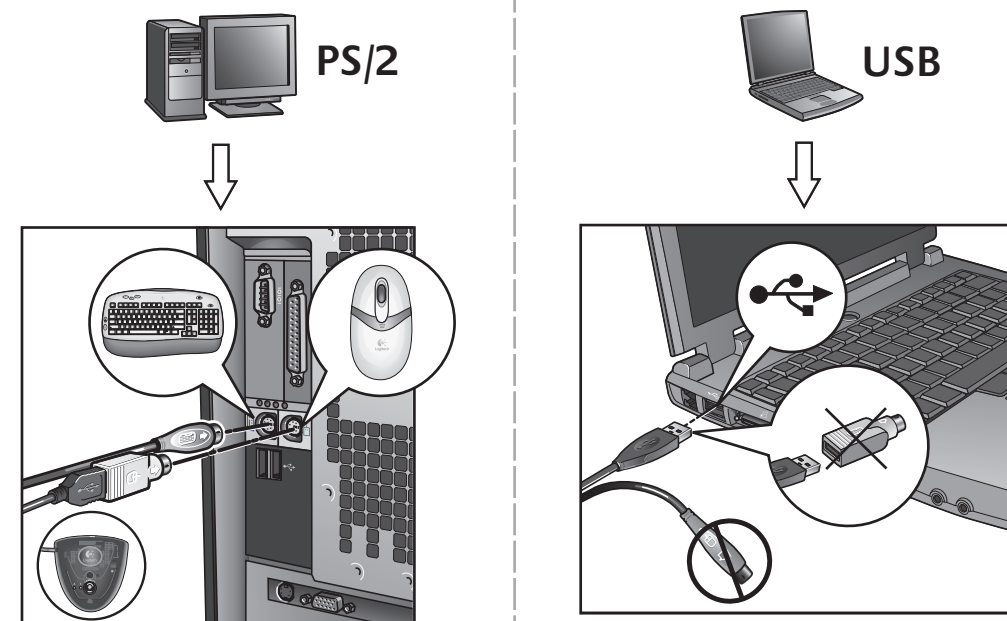

**English** Plug receiver cables into computer: **PC desktops** use keyboard connector (purple) plus mouse connector (green). **PC notebooks** use black USB connector only.

**Español** Conecte al ordenador los cables del receptor: Los **PC de sobremesa** usan el conector de teclado (morado) y el conector de ratón (verde). Los **PC portátiles** usan sólo el conector USB (negro).

**Français** Branchez les câbles du récepteur dans l'ordinateur: **les ordinateurs de bureau** utilisent le connecteur du clavier (violet) et le connecteur de la souris (vert). **Les ordinateurs portables** utilisent un seul connecteur USB noir.

**Português** Ligue os cabos do receptor ao computador: **PCs de secretária** utilizam conector do teclado (roxo) e conector do rato (verde). **PCs notebook** utilizam somente o conector preto USB.

4

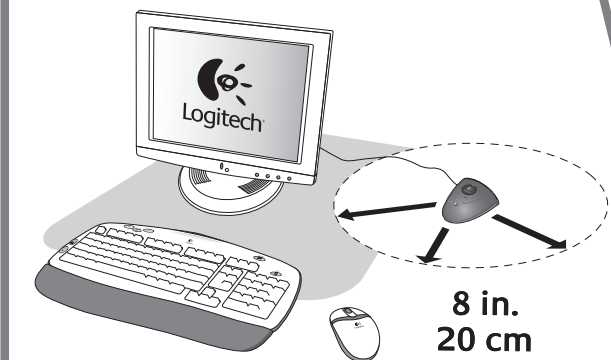

**English** Place receiver away from electrical devices. Avoid metallic surfaces.

**Español** NO coloque el receptor cerca de dispositivos eléctricos. Evite las superficies metálicas.

**Français** Eloignez le récepteur de tout appareil électrique. Évitez tout contact avec une surface métallique.

**Português** Coloque o receptor longe de aparelhos eléctricos. Evite superfícies metálicas.

5

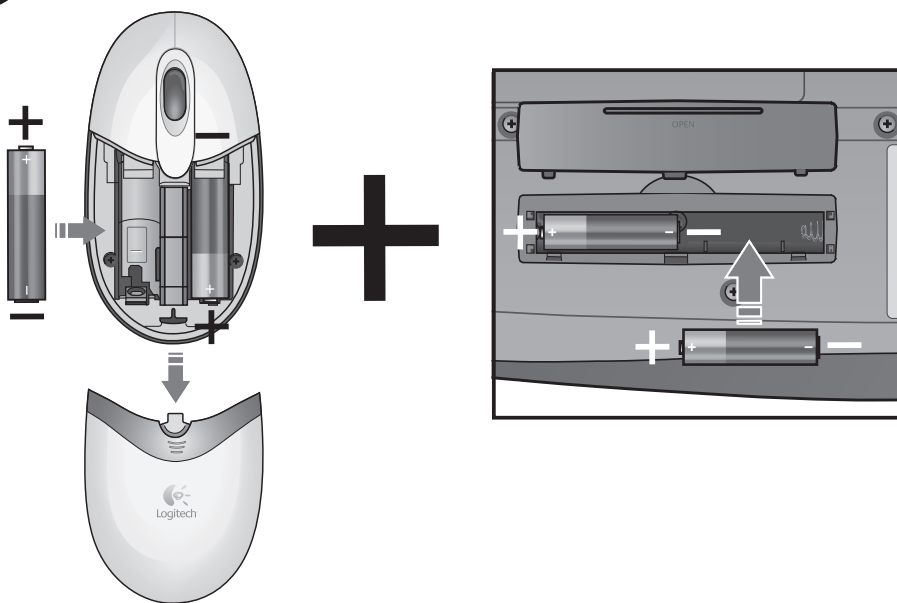

**English** Install the batteries: the mouse uses 2 large AA batteries; the keyboard uses 2 small AAA batteries. Follow the diagram for battery orientation.

**Español** Coloque las pilas: el ratón utiliza dos 2 pilas AA grandes; el teclado utiliza 2 pilas AAA pequeñas. El diagrama muestra la posición correcta.

**Français** Insérez les piles: la souris utilise 2 grosses piles AA, le clavier utilise 2 petites piles AAA. Suivez le schéma pour la disposition des piles.

**Português** Introduza as pilhas: o rato utiliza 2 pilhas AA; o teclado utiliza 2 pilhas AAA. Siga o diagrama para a posição das pilhas.

6



**English** Turn **ON** computer.

**Español** Encienda el ordenador.

**Français** Mettez l'ordinateur **sous tension**.

**Português** Ligue o computador.

7

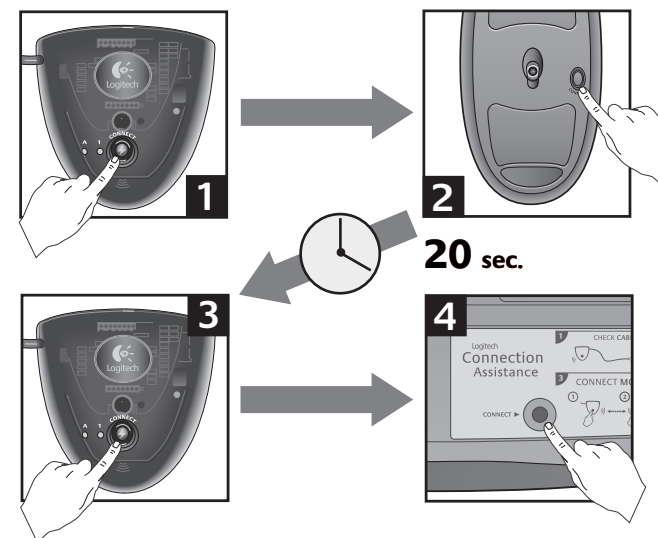

**English** Press Connect button on receiver, and then press Connect button under mouse. **Wait 20 seconds.** Press Connect button on receiver, and then press Connect button under keyboard.

**Español** Pulse el botón Connect del receptor y luego el botón de conexión situado en la parte inferior del ratón. **Espere 20 segundos.** Pulse el botón de conexión del receptor y luego el botón de conexión situado en la parte inferior del teclado.

**Français** Appuyez sur le bouton Connect du récepteur, puis sur le bouton Connect situé sous la souris. **Patiencez 20 secondes.** Appuyez sur le bouton Connect du récepteur, puis sur le bouton Connect situé sous le clavier.

**Português** Prima o botão Connect no receptor e, em seguida, prima o botão Connect em baixo do rato. **Aguarde 20 segundos.** Prima o botão Connect no

8



**English** To enjoy all the features of the keyboard and mouse, you must install the software.

**Español** Para disponer de todas las funciones del teclado y el ratón, debe instalar el software.

**Français** Pour profiter pleinement de toutes les fonctions du clavier et de la souris, vous devez installer le logiciel.

**Português** Para utilizar todos os recursos do teclado e do mouse, é necessário instalar o software.

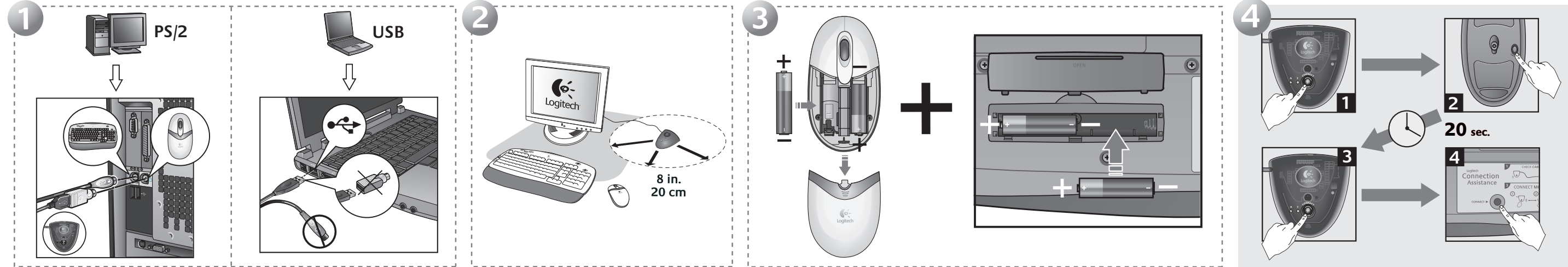

**English Solving Setup Problems.** 1. Check cable connections. 2. Place receiver away from electrical devices, and avoid metallic surfaces. 3. Check battery installation. The mouse uses 2 AA batteries; the keyboard uses 2 AAA batteries. 4. Establish communications. Press Connect button on receiver, and then press Connect button under mouse.  
**Wait 20 seconds.** Press Connect button on receiver, and then press Connect button under keyboard.

**Español Resolución de problemas de instalación.** 1. Compruebe las conexiones de los cables. 2. No coloque el receptor cerca de dispositivos eléctricos o sobre superficies metálicas. 3. Compruebe la colocación de las pilas. El ratón utiliza dos 2 pilas AA; el teclado utiliza 2 pilas AAA. 4. Establezca la comunicación. Pulse el botón Connect del receptor y luego el botón Connect situado en la parte inferior del ratón. Espere 20 segundos. Pulse el botón Connect del receptor y luego el botón Connect situado en la parte inferior del teclado.

**Français Résolutions des problèmes d'installation.** 1. Vérifiez les connexions des câbles. 2. Eloignez le récepteur des autres appareils électriques et évitez les surfaces métalliques. 3. Vérifiez que les piles sont bien installées. La souris utilise 2 piles AA et le clavier 2 piles AAA. 4. Établissez la communication. Appuyez sur le bouton Connect du récepteur, puis sur le bouton Connect situé sous la souris. **Patiencez 20 secondes.** Appuyez sur le bouton Connect du récepteur, puis sur le bouton Connect situé sous le clavier.

**Português Resolvendo problemas de configuração.** 1. Verifique as ligações dos cabos. 2. Coloque o receptor longe de aparelhos elétricos e evite superfícies metálicas. 3. Verifique a instalação das pilhas. O rato utiliza 2 pilhas AA; o teclado utiliza 2 pilhas AAA. 4. Estabeleça comunicações. Prima o botão Connect no receptor e, em seguida, prima o botão Connect em baixo do rato. Aguarde 20 segundos. Prima o botão Connect no receptor e, em seguida, prima o botão Connect em baixo do teclado.

[www.logitech.com/support](http://www.logitech.com/support)



**English** 1. Internet keys. 2. Volume control. 3. Stylus rest. 4. E-mail key. 5. Calculator key. 6. Mouse wheel and buttons. For more information, refer to the online help system located on your hard disk.

**Español** 1. Botones de Internet. 2. Control de volumen. 3. Portalápiz. 4. Botón E-Mail. 5. Botón Calculadora. 6. Botones y botón rueda del ratón. Para más información, consulte el sistema de ayuda en pantalla, ubicado en el disco duro.

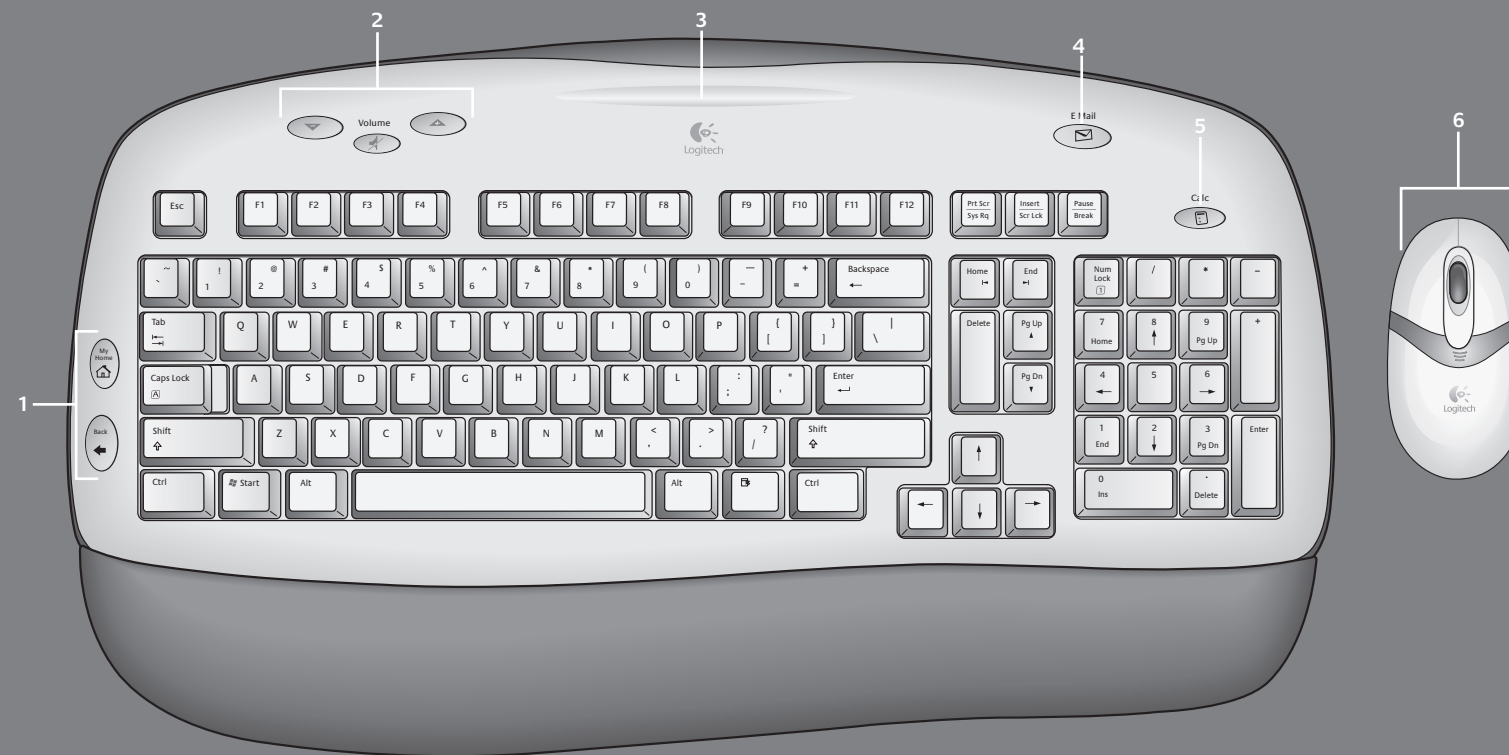

**Français** 1. Touches Internet. 2. Commande du volume. 3. Support du stylet. 4. Touche Email. 5. Touche Calculatrice. 6. Roulette et boutons de la souris. Pour de plus amples informations, consultez l'aide en ligne située sur votre disque dur.

**Português** 1. Teclas da Internet. 2. Controlo do volume. 3. Apoio para caneta. 4. Tecla E-mail. 5. Tecla Calculadora. 6. Roda e botões do rato. Para mais informações, consulte o sistema de ajuda online no seu disco rígido.

**English Important Ergonomic Information.** Read the Comfort Guidelines in the software help system or at <http://www.logitech.com/comfort>.

**Warning!** Read the battery warning in the software help system.

**Warranty.** Your product comes with a limited five-year warranty. For terms and conditions of your product's warranty, please refer to the software help system.

**Español** Información sanitaria importante. Lea las recomendaciones para evitar el cansancio, en el sistema de ayuda del software o en la dirección <http://www.logitech.com/comfort>.

**¡Advertencia!** Lea la advertencia sobre las pilas en el sistema de ayuda del software.

**Garantía.** Este producto tiene cinco años de garantía limitada. Para conocer los términos y condiciones de la garantía del producto, consulte el sistema de ayuda del software.

**Français Informations importantes relatives au confort.** Veuillez lire le guide Logitech et votre confort dans l'Aide du logiciel ou sur le site Web <http://www.logitech.com/comfort>.

**Attention!** Veuillez lire l'avertissement relatif aux piles dans l'Aide du logiciel.

**Garantie.** Une garantie de cinq ans est fournie avec ce produit. Pour connaître les termes et conditions de cette garantie, consultez l'Aide du logiciel.

**Português** Informações importantes sobre ergonomia. Leia as orientações de conforto no sistema de ajuda do software ou no endereço <http://www.logitech.com/comfort>.

**Atenção!** Leia o aviso sobre pilhas no sistema de ajuda do software.

**Garantia.** O produto tem uma garantia limitada de cinco anos. Para saber quais os termos e condições da garantia do produto, consulte o sistema de ajuda do software.

© 2004 Logitech. All rights reserved. Logitech, the Logitech logo, and other Logitech marks are owned by Logitech and may be registered. All other trademarks are the property of their respective owners. Logitech assumes no responsibility for any errors that may appear in this manual. Information contained herein is subject to change without notice.

© 2004 Logitech. Tous droits réservés. Logitech, le logo Logitech et les autres marques Logitech sont la propriété exclusive de Logitech et sont susceptibles d'être des marques déposées. Toutes les autres marques sont la propriété exclusive de leurs détenteurs respectifs. Logitech décline toute responsabilité en cas d'erreurs dans ce manuel. Les informations énoncées dans le présent document peuvent faire l'objet de modifications sans avis préalable.

623646-0403.A