

corega

CG-FPSU2BD セットアップガイド

Macintosh編

このたびは、「CG-FPSU2BD」をお買い上げいただき、誠にありがとうございます。このセットアップガイドをお読みにになり、正しく設置・操作してください。また、お読みになったあと大切に保管してください。

本商品について

本商品は、USB2.0インタフェースを搭載したプリントサーバです。USB2.0インタフェースに対応したプリンタと本商品を接続することで、ネットワーク上でプリンタを共有できます。また、プリンタの双方向通信に対応しており、インク残量、紙切れ、オフラインといったプリンタ情報をリアルタイムで確認できます。

●特長

- ・双方向通信対応により、プリンタ固有のユーティリティが使用可能
- ・高速転送を可能にするUSB2.0インタフェースに対応
- ・100BASE-TX/10BASE-Tネットワークに対応
- ・Mac OS X(10.5/10.4/10.3)に対応
- ・簡単設定ユーティリティ「corega PS Setup II」により、簡単ネットワーク設定
- ・専用ユーティリティ「corega PS Admin IV」により、複数のプリントサーバおよびプリンタを管理可能

●各部の名称

■本体側面

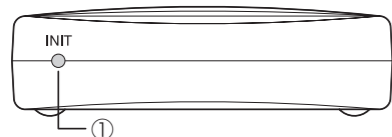

- ①INITスイッチ
本商品の設定内容を工場出荷時の状態に戻す場合に使用します。詳しくは、「工場出荷時に戻すには」(4ページ)をご覧ください。

■本体背面

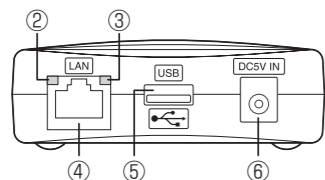

- ②STATUS LED (橙)
通信中は点滅します。また、電源投入時には一瞬点灯します。
- ③LINK LED (緑)
ネットワーク接続が確立されると点灯します。消灯している場合はネットワークとの接続が確立されていません。
- ④LANポート
LANケーブルでスイッチングハブやルータと接続するためのポートです。オートネゴシエーション機能によって、100Mbps/10Mbpsを自動的に切り替えます。
- ⑤USBポート
USBケーブルでプリンタと接続するためのポートです。
- ⑥電源コネクタ
付属の専用ACアダプタを接続するためのコネクタです。

■本体底面

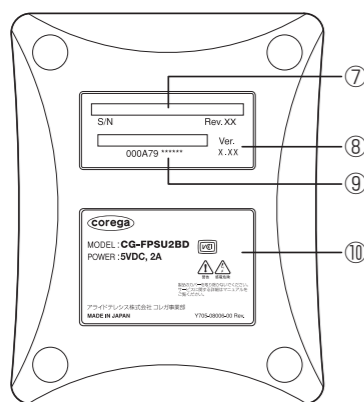

- ⑦シリアル番号
本商品のシリアル番号とリビジョンが記載されています。シリアル番号とリビジョンは、コレガサポートセンターへの問い合わせのときに必要となります。
- ⑧ファームウェア
工場出荷時のファームウェアのバージョンが記載されています。
- ⑨MACアドレス
本商品のMACアドレスが記載されています。
- ⑩製品ラベル
商品名が記載されています。

接続の準備をしよう

① 付属品を確認します

本商品をご使用になる前に、以下のものが付属されていることを確認してください。万が一、欠品・不良などがございましたら、お買い求めいただいた販売店までご連絡ください。

- CG-FPSU2BD本体
- ユーティリティディスク(CD-ROM)
- セットアップガイドーMacintosh編一
- 安全にお使いいただくためにお読みください
- 製品保証書
- ACアダプタ
- マジックテープ(2セット)
- セットアップガイドーWindows編一
- 取扱説明書(ユーティリティディスクに収録)

② 本商品に対応しているOSを確認します

・Mac OS X(10.5/10.4/10.3)

③ お使いのプリンタをパソコンで使用できる状態にします



USBケーブルが必要です

- ・パソコンとプリンタをUSBケーブルで接続
- ・パソコンにプリンタドライバをインストール
- ※2台以上のパソコンをお使いの場合は、すべてのパソコンにプリンタドライバをインストールします。

☞ お使いのプリンタの取扱説明書をご覧ください

④ 本商品を接続します

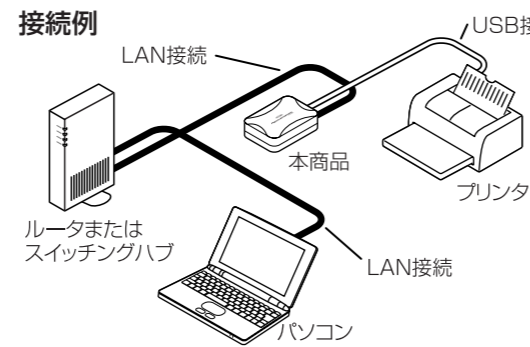

LANケーブルが必要です

- ・100BASE-TX環境でお使いの場合は、カテゴリ5以上のLANケーブルをご用意ください。
- ・本商品とパソコンを直接接続する場合、LANケーブルはクロスケーブルをご用意ください。

☞ 2ページ「STEP1 本商品を接続しよう」

⑤ 本商品を設定をします

簡単設定ユーティリティ「corega PS Setup II」を使用して、本商品にIPアドレスを設定します。

☞ 2ページ「STEP2 本商品を設定しよう」

⑥ 「corega PS Admin IV」をインストールします

プリンタを使用するすべてのパソコンに専用ユーティリティ「corega PS Admin IV」をインストールします。

☞ 2ページ「STEP3 corega PS Admin IVをインストールしよう」

⑦ 「corega PS Admin IV」で印刷します

これで本商品の設定は完了です。

☞ 3ページ「STEP4 corega PS Admin IVで印刷しよう」

STEP 1 本商品を接続しよう

本商品を設定するため次のように接続します。

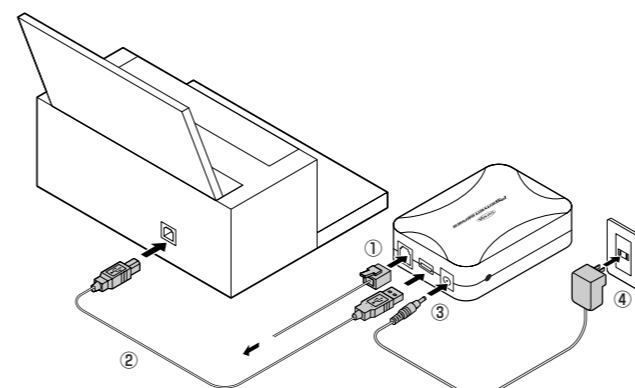

- ☝ 必ず本商品に付属のACアダプタをお使いください。付属のACアダプタ以外は、本商品に接続しないでください。
- ・本商品に付属のACアダプタは、本商品以外に接続しないでください。

- 1 本商品、ルータ(またはスイッチングハブ)、プリンタの電源をすべて切るか、電源コンセントから抜きます。
- 2 本商品背面のLANポートにLANケーブルを接続し(①)、LANケーブルのもう一方をルータ(またはスイッチングハブ)のLANポートに接続します。
- 3 本商品とプリンタをUSBケーブルで接続します(②)。
- 4 ルータ(またはスイッチングハブ)の電源を入れます。
- 5 本商品背面の電源コネクタに専用ACアダプタを接続します(③)。
- 6 専用ACアダプタを電源コンセントに差し込みます(④)。
- 7 本商品背面のLINK LED(緑)が点灯していることを確認します。
- 8 プリンタの電源を入れます。

STEP 2 本商品を設定しよう

本商品をネットワークで使用する前に、簡単設定ユーティリティ「corega PS Setup II」を使用して、本商品のIPアドレスをお使いのネットワークに合わせて設定する必要があります。

- ☝ ウィルス対策ソフトやセキュリティ対策ソフトをお使いになる場合は、「TCP/UDP 19540ポート」を除外リストに登録するなどして開放してください。
- ・ルータに接続されている1台のパソコンで、1回のみ設定します。2台以上のパソコンをお使いの場合でも、すべてのパソコンで設定する必要はありません。
- ・ルータに接続せず、本商品とパソコンを直接接続して設定することもできます。この場合、LANケーブルはクロスケーブルをお使いください。

- 1 ユーティリティディスク(CD-ROM)をパソコンのCD-ROMドライブにセットします。
- 2 CD-ROMのアイコンをダブルクリックします。

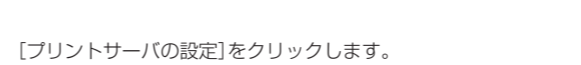

- 3 「DSSetup」アイコンをダブルクリックします。



- 4 「プリントサーバの設定」をクリックします。



- 5 「LAN設定」をクリックします。

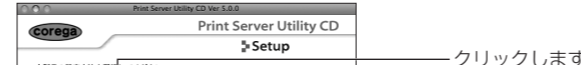

- 6 「[次へ]」をクリックします。

- 7 使用許諾が表示されますので、内容を確認して「はい」をクリックします。
- 8 30秒ほどで本商品が自動で検出されますので、本商品を選択し、「次へ」をクリックします。

- 9 お使いのネットワーク環境によって表示される画面が異なります。
 - DHCPサーバがある場合
IPアドレスを自動で取得するときは、①にチェックを付けて、「次へ」をクリックします。
 - IPアドレスを固定するには、②にチェックを付けて、③を入力して、「次へ」をクリックします。

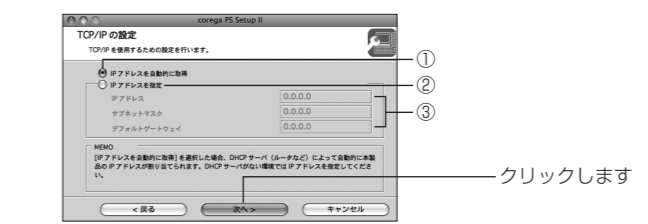

- 10 設定内容を確認し、「[実行]」をクリックします。

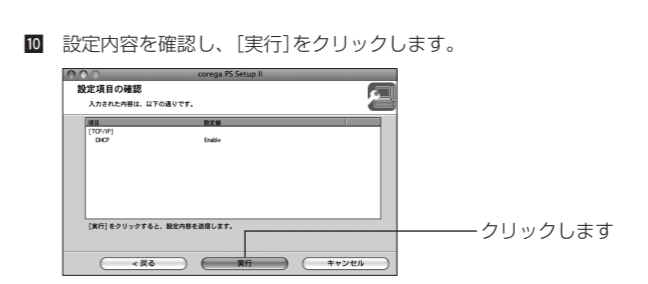

- 11 続けてcorega PS Admin IVをインストールする必要がありますので、「はい」を選択し、「完了」をクリックします。
- 12 設定を有効にするため、本商品を再起動します。

- 本商品を再起動する手順
 - ①ACアダプタを電源コンセントから抜きます。
 - ②LANケーブルをLANポートから抜きます。
 - ③LANケーブルをLANポートに接続します。
 - ④ACアダプタを電源コンセントに差し込みます。

以上で、本商品の設定は完了です。引き続き、「STEP3 corega PS Admin IVをインストールしよう」に進みます。

STEP 3 corega PS Admin IVをインストールしよう

本商品に接続したプリンタを使用するには、corega PS Admin IVを各パソコンにインストールする必要があります。

- 1 「続ける」をクリックします。
- 2 内容を確認して「続ける」をクリックします。
- 3 「同意する」をクリックします。
- 4 インストール先を選択して「続ける」をクリックします。
- 5 「インストール」をクリックします。
- 6 使用しているコンピュータの管理者の名前とパスワードを入力して、「OK」をクリックします。
- 7 「インストールを続ける」をクリックします。
- 8 「再起動」をクリックします。

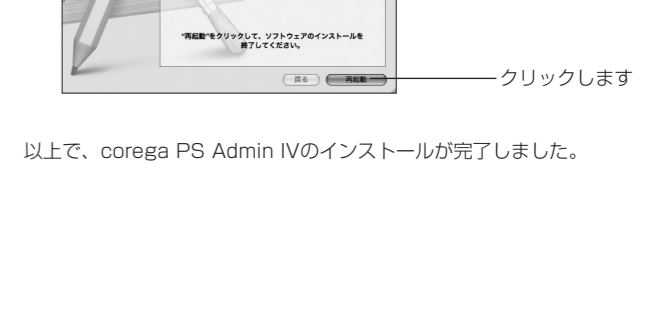
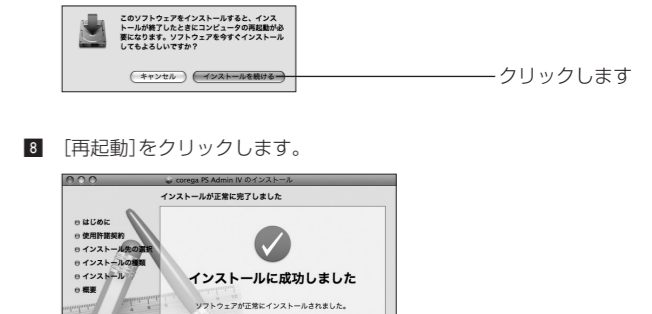
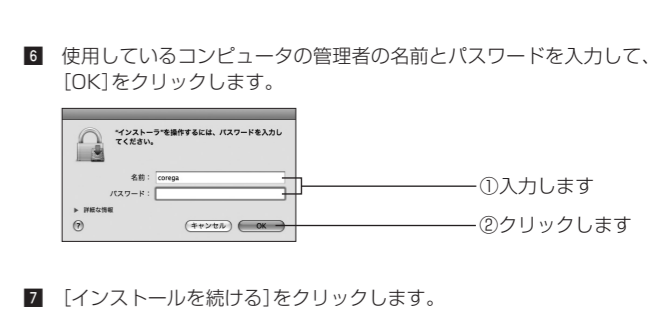
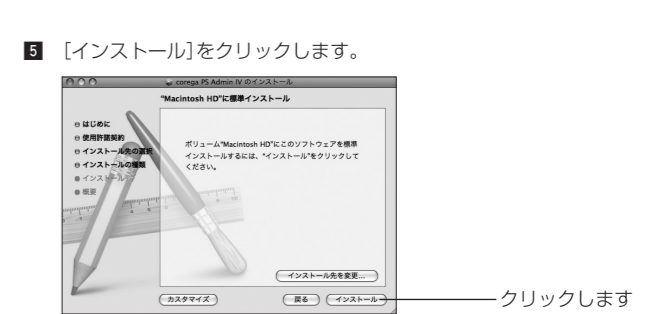
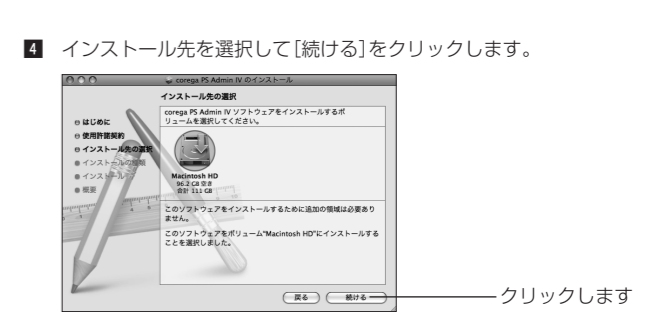
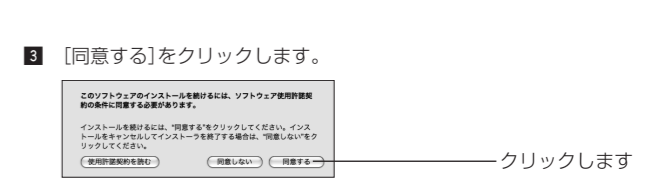

以上で、corega PS Admin IVのインストールが完了しました。

STEP 4 corega PS Admin IVで印刷しよう

corega PS Admin IVを使用することで、ネットワークを経由して接続されたプリンタが使用できるようになります。

本商品に接続したプリンタをはじめてご使用になる場合、プリンタドライバのインストールが必要になります。

- 1 インストール先ボリュームの「アプリケーション」フォルダをダブルクリックします。



ダブルクリックします
※画面は「Macintosh HD」ボリュームにインストールした例です。

- 2 「corega」フォルダをダブルクリックします。



ダブルクリックします

- 3 「PS Admin IV」フォルダをダブルクリックします。



ダブルクリックします

- 4 「corega PS Admin IV」アイコンをダブルクリックします。



ダブルクリックします

- 5 corega PS Admin IVが起動します。▶をクリックします。



クリックします

- 6 接続するプリンタを選択し、[接続]をクリックします。



①プリンタを選択します

②クリックします

接続したいプリンタの横にあるアイコンが (未接続)のときに接続できます。

- 7 プリンタの横にあるアイコンが (接続)に変わると接続完了です。プリンタで印刷できます。

・プリンタを使用しないときは、プリンタを選択して[切断]をクリックします。
・2台以上のパソコンで同時にプリンタを使用することはできません。プリンタに接続しているパソコンで[切断]をクリックしたあとで、印刷を実行するパソコンでcorega PS Admin IVを起動し、プリンタに接続して印刷を実行してください。

これで作業は完了です。「corega PS Admin IVの便利な使い方」をご覧ください。

これで本商品をお使いいただけます

corega PS Admin IVの便利な使い方

corega PS Admin IVの便利な使い方をご紹介します。

●お気に入り機能

corega PS Admin IVに、よく使うプリンタを登録できます。

- 1 プリンタを選択し、[お気に入りに追加]をクリックします。



①プリンタを選択します

②クリックします

- 2 次の画面が表示されますので、[OK]をクリックします。



クリックします

以上で、登録が完了しました。手順 1 の「お気に入り」をクリックし、プリンタが登録されていることを確認してください。

●自動プリンタ接続機能

お気に入りに登録したプリンタを使用して印刷する場合、corega PS Admin IVで接続操作をしなくても、自動的に「接続」→「印刷」→「切断」を実行するように設定できます。

- 1 「お気に入り」をクリックします。



クリックします

- 2 「お気に入りリスト」から設定するプリンタを選択して、[接続]をクリックします。



①プリンタを選択します

②クリックします

- 3 「お気に入りリスト」から設定するプリンタを選択して、[プロパティ]をクリックします。



①プリンタを選択します

②クリックします

- 4 選択したプリンタのプロパティ画面が表示されます。「プリンタオプション」をクリックし、次のように設定して、[OK]をクリックします。

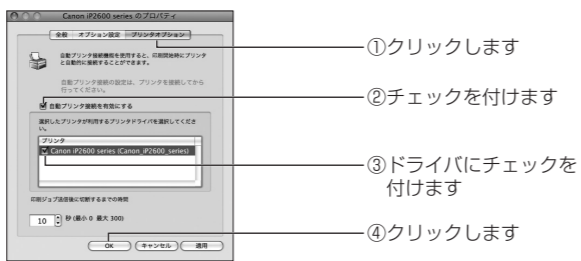

①クリックします

②チェックを付けます

③ドライバにチェックを付けます

④クリックします

未接続のプリンタは、プリンタオプションを変更できません。

- 5 お気に入り画面に戻りますので、設定したプリンタを選択し、[切断]をクリックします。



①プリンタを選択します

②クリックします

- 6 プリンタの接続を切断すると次の画面が表示されます。プリンタが動作していないことを確認して、[はい]をクリックします。



クリックします

以上で、設定が完了しました。次回の印刷時から、設定したプリンタで印刷すると自動的に「接続」→「印刷」→「切断」を実行します。

プリンタの機種によっては、この機能を使用できない場合があります。

工場出荷時に戻すには

設定をやり直したい場合など、本商品の設定を工場出荷時の状態に戻すことができます。本商品を工場出荷時の状態に戻すには、次の2つの方法があります。

本商品を工場出荷時の状態に戻すと、今まで設定していた情報が消去されます。重要な設定をしている場合は、設定内容をメモに控えるなどして再設定できるようにしておいてください。

●INITスイッチで工場出荷時の状態に戻す

- 1 USBケーブルおよびLANケーブルを本商品から抜きます。
- 2 ACアダプタを電源コンセントから抜いて、本商品の電源をオフにします。
- 3 本商品のINITスイッチを押したまま、ACアダプタを電源コンセントに差し込み、本商品の電源を入れます。
- 4 STATUS LED (燈)が点灯したら、INITスイッチから指を離します。

●Webブラウザを使って工場出荷時の状態に戻す

- 1 corega PS Admin IVで本商品のIPアドレスを確認します。



- 2 Safariを起動し、本商品のIPアドレスを入力して、returnキーを押します。

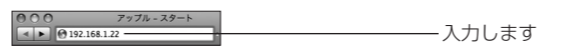

入力します

- 3 本商品の設定画面が表示されます。画面左の「メンテナンス情報」をクリックし、画面内の「リセット」をクリックします。



①クリックします

②クリックします

- 4 ログイン画面が表示されますので、ユーザー名に「root」と入力し、パスワードは空欄にしたまま、[OK]をクリックします。

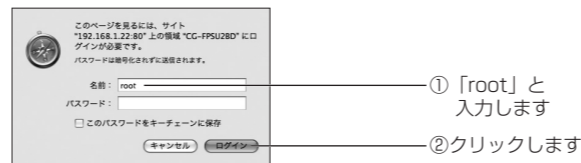

①「root」と入力します

②クリックします

- 5 「工場出荷時設定」の右にある[実行]をクリックします。



クリックします

- 6 [OK]をクリックします。



クリックします

以上で、本商品が工場出荷時の状態に戻りました。

そのほかの便利な機能については、ユーティリティディスク (CD-ROM) に収録されている「取扱説明書」(HTMLマニュアル) をご覧ください。

Q&A

① 本書を再確認してください

本書の手順に従って、正しく接続、インストール、設定されたことを再確認してください。

② CD-ROMに収録されている「取扱説明書」をご覧ください

本書に記載されていない内容は、付属のユーティリティディスク (CD-ROM) に収録されている「取扱説明書」(HTMLマニュアル) をご覧ください。

●「取扱説明書」を見るには

- 1 CD-ROMをセットすると次のメニュー画面が表示されますので、[マニュアル]をクリックします。

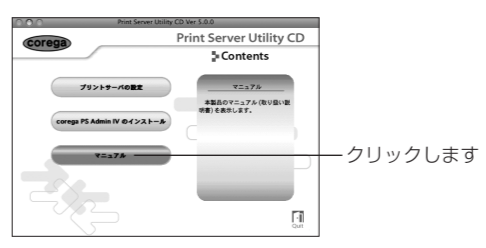

クリックします

- 2 「CG-FPSU2B0」をクリックします。

<http://corega.jp/faq/>

保証と修理について

■保証について

「製品保証書」に記載されている「製品保証規定」を必ずお読みになり、本商品を正しくご使用ください。無条件で本商品を保証するというものではありません。正しい使用方法で使用した場合のみ、保証の対象となります。本商品の保証期間については、「製品保証書」に記載されている保証期間をご覧ください。

■修理について

故障と思われる現象が生じた場合は、まず取扱説明書をご覧ください。正しく設定・接続できていることを確認してください。現象が改善されない場合は、コレガホームページに掲載されている「修理依頼用紙」をプリントアウトのうえ、必要事項を記入したものと「製品保証書」および購入日の証明できるものコピー（領収書、レシートなど）を添付し、商品（付属品一式とともに）をご購入された販売店へお持ちください。
修理をご依頼される場合は、次の点にご注意ください。
・弊社へのお持ち込みによる修理は受け付けておりません。
・修理期間中の代替機などは弊社では用意しておりませんので、あらかじめご了承ください。
・「製品保証書」に販売店の押印がない場合は、保証期間内であっても有償修理になる場合があります。
・商品購入日の証明ができない場合、無償修理の対象となりませんのでご注意ください。
・修理依頼時の運送中の故障や事故に関しては、弊社はいかなる責任も負いかねますので、あらかじめご了承ください。
・修理完了後、本商品の設定は初期化状態（工場出荷時の状態）に戻りますので、あらかじめご了承ください。

■有償修理について

有償修理の場合は、ご購入された販売店へお持ちください。下記URLに有償修理価格が記載されていますのでご覧ください。

<http://corega.jp/repair/>

商品に関するご質問は・・・

商品のご質問はコレガサポートセンターまでお問い合わせください。お問い合わせの際にはコレガホームページ掲載の「お問い合わせ用紙」または下記の必要事項をご記入いただいた書面を用意して、メール、FAX、電話でのいずれかの方法でお問い合わせください。

●お問い合わせ先

【コレガサポートセンター】

メールサポート：下記URLをご覧ください。

<http://corega.jp/faq/>

FAX 045-476-6294

電話 045-476-6268

〈受付時間〉

10:00 ~ 12:00, 13:00 ~ 18:00 月～金（祝・祭日を除く）

※サポート内容、電話番号など、予告なく変更する場合があります。最新情報はコレガホームページ（<http://corega.jp/>）をご覧ください。

※本商品（ソフトウェアを含む）は日本語版OSのため、日本語版OSの動作を保証しています。そのため、日本語版OS以外のお問い合わせはお受けできませんのでご了承ください。

※サポートセンターへのお問い合わせは日本語に限らせていただきます。

This product is supported only in Japanese.

※電話が混み合っている場合は、メールサポートおよびFAXサポートをご利用ください。

●必要事項

あらかじめ下記の必要事項を控えておいてください。

商品名 シリアル番号 (S/N)、リビジョンコード (Rev.)

お名前、フリガナ 連絡先電話番号、FAX 番号 購入店

購入日付 お使いのパソコンの機種 OS

接続構成 お問い合わせ内容（できる限り詳しくお知らせください）

コレガホームページのご案内

コレガホームページでは、各種商品の最新情報、最新ファームウェア、よくあるお問い合わせなどを提供しています。本商品を最適にご利用いただくために、定期的にご覧いただくことをお勧めします。

<http://corega.jp/>

おことわり

本書に関する著作権等の知的財産権は、アライドテレシス株式会社（弊社）の親会社であるアライドテレシスホールディングス株式会社が所有しています。アライドテレシスホールディングス株式会社の同意を得ることなく、本書の全体または一部をコピーまたは転載しないでください。

弊社は、予告なく本書の全体または一部を修正、改訂することがあります。

また、弊社は改良のため製品の仕様を予告なく変更することがあります。

本商品は国内仕様となっており、外国の規格などには準拠しておりません。日本国外で使用された場合、弊社ではいかなる責任も負いかねます。

この装置は、クラスB情報技術装置です。この装置は、家庭環境で使用することを目的としています。この装置がラジオやテレビジョン受信機に近接して使用されると、受信障害を引き起こすことがあります。取扱説明書に従って正しい取り扱いをしてください。

VCCI-B

Copyright©2009 アライドテレシスホールディングス株式会社

coregalは、アライドテレシスホールディングス株式会社の登録商標です。

Microsoft、Windows、Windows Vistaは、米国Microsoft Corporationの米国およびその他の国における登録商標です。

Macintosh、Mac OS、Safariは、Apple, Inc.の登録商標です。

その他、この文書に掲載しているソフトウェアおよび周辺機器の名称は、各メーカーの登録商標または商標です。

2009年 3月 初版

2009年 7月 第二版

本書は再生紙を使用しています