

Canon

PIXUS MX923

PIXUS 早わかり



本書では、一部の機能や操作のポイントを紹介しています。
操作方法については、『オンラインマニュアル』を参照してください。
(本書で紹介している検索番号を使うと、かんたんに検索できます)



QT56236V01

はじめにお読みください

本書では、一部の機能や操作のポイントを紹介しています。本書の内容について、詳しくは『オンラインマニュアル』を参照してください。(画面は Windows の例です。実際と異なる場合があります。)

『オンラインマニュアル』の開きかた

デスクトップに表示される Quick Menu (クイック・メニュー) のアイコンをクリックすると、『オンラインマニュアル』が開きます。



本書で気になる機能を見つけたら…

本書で紹介している機能の検索番号を入力すると、『オンラインマニュアル』の関連記載をかたんに検索できます。

① 本書で検索番号を確認

検索番号の末尾に「W」(Windows の場合) または「M」(Mac の場合) を付けて検索してください。

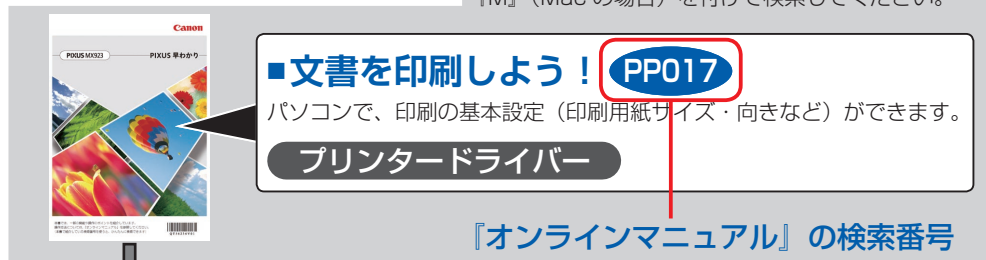

② 『オンラインマニュアル』で検索番号を入力

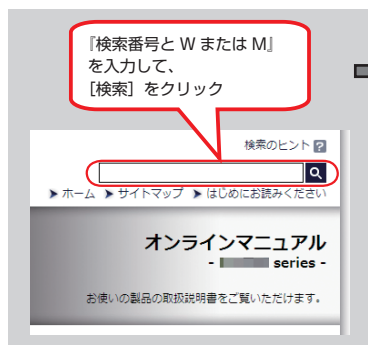

③ 検索結果からリンクをクリック



④ 該当のページが表示される

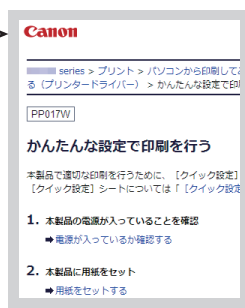

- Windows は、米国 Microsoft Corporation の米国およびその他の国における登録商標または商標です。
- Windows Vista は、米国 Microsoft Corporation の米国およびその他の国における登録商標または商標です。
- Internet Explorer は、米国 Microsoft Corporation の米国およびその他の国における登録商標または商標です。
- Mac、Mac OS、AirMac および Bonjour は、米国および他の国々で登録された Apple Inc. の商標です。
- その他、本文中の社名や商品名は、各社の登録商標または商標です。

本書で記載している部位の名称

本書で説明していない部位は『オンラインマニュアル』を参照してください。

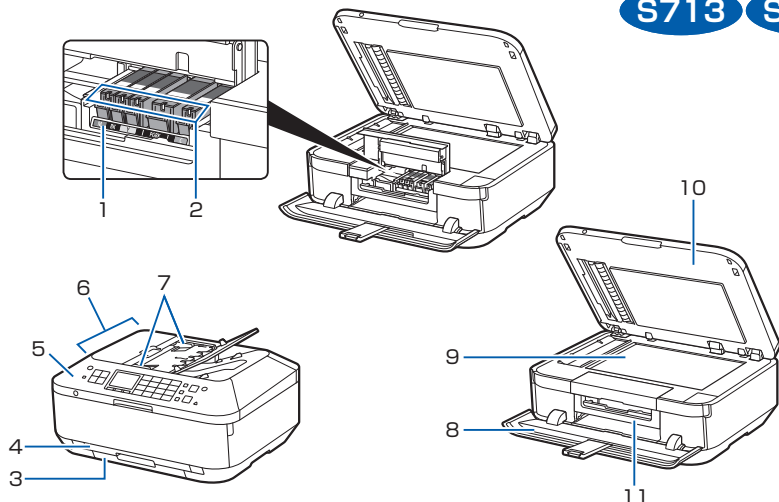

- 1 プリントヘッドホルダー**
プリントヘッドが取り付けられています。
- 2 インクランプ**
赤色に点灯／点滅し、インクタンクの状態を知らせます。
- 3 カセット（下段）**
A4、B5、A5、レターサイズなどの普通紙や本製品で使用できる写真用紙、封筒をセットして、本体へ差し込みます。
- 4 カセット（上段）**
L判、2L判、KGサイズなどの本製品で使用できる写真用紙やはがきをセットして、本体へ差し込みます。
- 5 操作パネル**
本製品の設定や操作をするときに使用します。
- 6 ADF（自動原稿給紙装置）**
コピー、スキャン、ファクス送信を行う原稿をセットします。原稿トレイにセットした原稿を、1枚ずつ自動的に読み取ります。
- 7 原稿ガイド**
ADF（自動原稿給紙装置）にセットした原稿の幅に合わせて、このガイドを調整します。
- 8 排紙トレイ**
印刷された用紙が排出されます。
- 9 原稿台ガラス**
コピー、スキャン、ファクス送信を行う原稿をセットします。
- 10 原稿台カバー**
原稿を原稿台ガラスにセットするときに開きます。
- 11 内部カバー**
ディスクトレイをセットします。プリンタブルディスクに印刷するときだけ手前に開いて使用します。通常は閉じておきます。

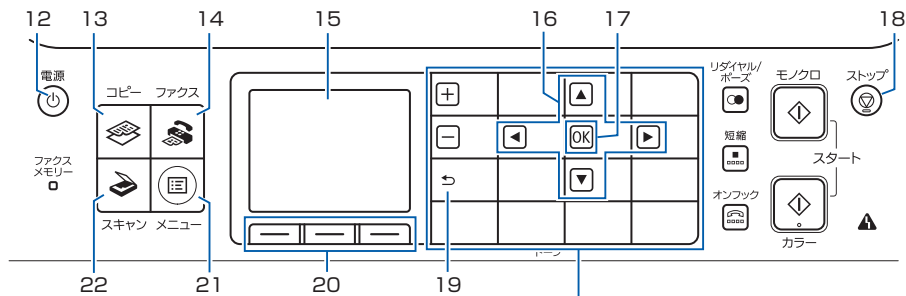

用途に合わせて自動で表示が切り替わります。

12 電源ボタン

電源を入れる／切るときに押します。
電源を入れるときは、原稿台カバーを閉じてください。

13 コピーボタン

コピーモードに切り替えます。

14 ファクスボタン

ファクスモードに切り替えます。

15 液晶モニター

メッセージやメニュー項目、動作状況などが表示されます。

16 ▲▼◀▶ ボタン

メニュー項目や設定項目を選ぶとき、文字を入力するときに使用します。

17 OK ボタン

メニュー項目や設定項目を確定するとき、文字を入力するときに押します。

18 ストップボタン

コピー中、印刷中、スキャン中、またはファクス送受信中に押すと、それぞれの動作を中止します。

19 戻るボタン

前の画面に戻ります。

20 ファンクションボタン

液晶モニターの下部に表示されているファンクションメニューを選ぶときに押します。

21 メニューボタン

メニューを表示します。

22 スキャンボタン

スキャンモードに切り替えます。

ヒント

電源プラグを抜くときは

- 電源ボタンを押して操作パネルのランプがすべて消えたことを確認してから抜いてください。操作パネルのランプがすべて消える前に電源プラグを抜くと、プリントヘッドの乾燥や目づまりの原因となり、きれいに印刷できなくなる場合があります。
- 電源プラグを抜くと、日付・時刻情報はリセットされ、本製品のメモリーに保存されているファクスはすべて削除されます。電源プラグを抜くときは、必要なファクスを送信または印刷するか、USB フラッシュメモリーに保存してください。

ヒント

約 5 分間操作をしないと画面の表示が消えます。そのときは、操作パネルで電源ボタン以外のボタンを押すか、印刷の操作をすると復帰します。また、ファクスの受信でも復帰します。液晶モニターが消えるまでの時間は変更できません。

原稿のセットのしかた S207

■原稿台ガラスにセットする S210

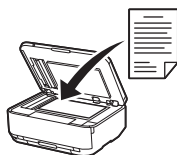

原稿が1枚の場合

原稿位置合わせマークに合わせてセットする

- コピーまたはファクスする原稿をセットする場合
- 文書/雑誌/新聞をスキャンする場合
- 定型サイズを指定してスキャンする場合



原稿台ガラスの中央にセットする

プリント写真/はがき/名刺/ディスク

- スキャンボタンを押して、[読取設定] で、[読取サイズ] を [自動読取] に設定してスキャンする場合 (プリント写真のみ)
- [おまかせスキャン] でスキャンする場合
- アプリケーションソフトを使用してスキャンする場合
- メニューボタンを押して、[フォト] の [写真コピー] からスキャンする場合 (プリント写真のみ)
- メニューボタンを押して、[いろいろプリント] の [レーベル面をディスクにコピー] でスキャンする場合 (ディスクのみ)

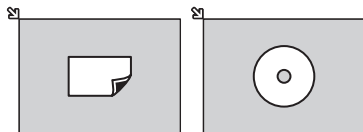

原稿が複数枚の場合

原稿台ガラスに並べてセットする

プリント写真/はがき/名刺

- [おまかせスキャン] でスキャンする場合
- アプリケーションソフトを使用してスキャンする場合
- メニューボタンを押して、[フォト] の [写真コピー] からスキャンする場合 (プリント写真のみ)
- スキャンボタンを押して、[読取設定] で、[読取サイズ] を [自動読取 (複数)] に設定してスキャンする場合 (プリント写真のみ)

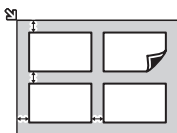

■ADF (自動原稿給紙装置) にセットする S209

複数枚の原稿を一度に読み取ります。

原稿が1枚の場合

A4 / レターサイズ / リーガルサイズ以外の普通紙原稿

- コピーする場合
- スキャンする場合
- ファクスする場合

原稿が複数枚の場合

A4 / レターサイズ / リーガルサイズの普通紙原稿

- サイズ、厚さ、および重さが同じ原稿をコピーする場合
- サイズ、厚さ、および重さが同じ原稿をスキャンする場合
- サイズ、厚さ、および重さが同じ原稿をファクスする場合

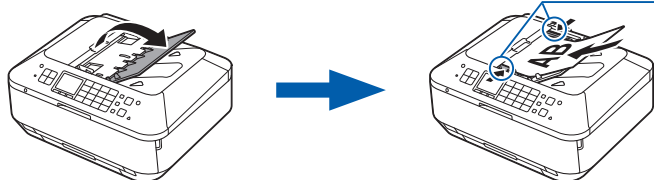

原稿ガイドを用紙の端に
ぴったり合わせる

ピッという音が鳴るまで
差し込む

用紙のセットのしかた

用紙のサイズによって、給紙位置が異なります

S006

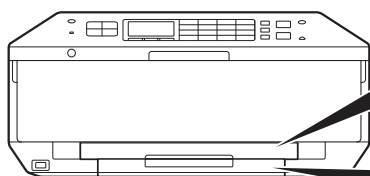

カセット（上段）

- ・ L判 / 2L判 / KGサイズなど、小さいサイズの写真用紙
- ・ はがき

カセット（下段）

- ・ A4 / B5 / A5 / 六切 / レターサイズ / リーガルサイズなど、大きいサイズの普通紙や写真用紙
- ・ 封筒

用紙の裏表 / 向き

S008

S013

カセット（上段）

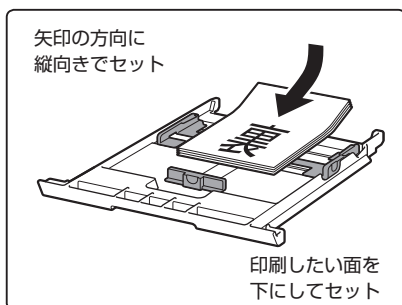

カセット（下段）

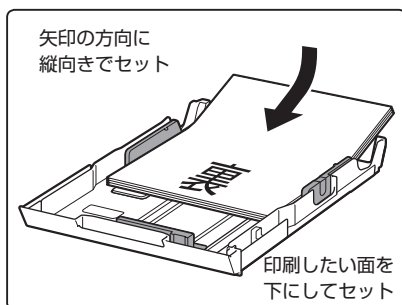

* 用紙別のセット方法は『オンラインマニュアル』を参照してください。

ヒント

A4 サイズよりも大きいサイズの用紙の場合

カセット（下段）を引き延ばしてセットしてください。

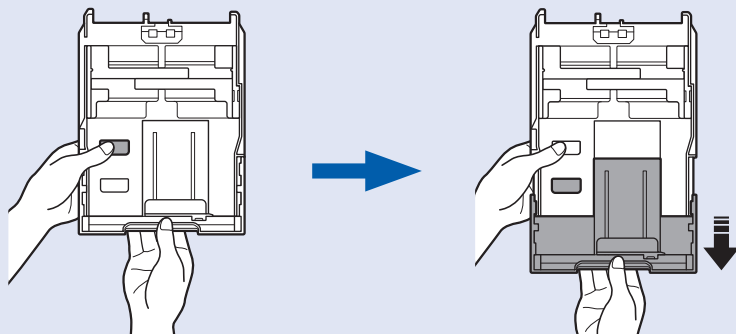

カセット (上段)

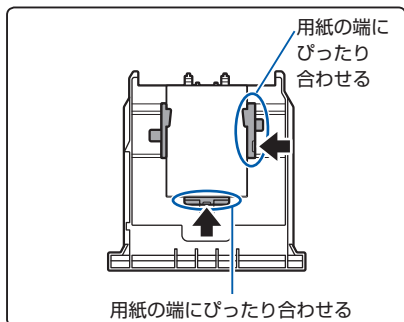

カセット (下段)

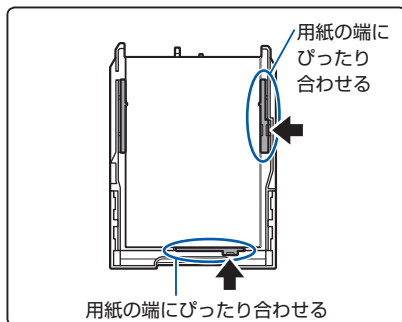

* 定型サイズの場合、カセットに書いてある用紙サイズの溝にはまります。

ヒント

用紙がカセットのふちからはみ出さないようにセットしてください。

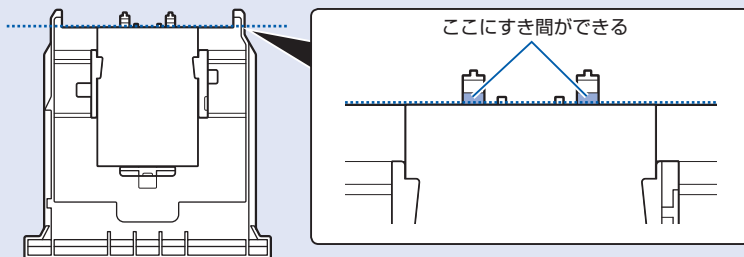

用紙のサイズを変更したとき

操作パネル **UG103**

プリンタードライバー Windows **PP017** / Mac **PP018**

かならず、操作パネルまたはプリンタードライバーの用紙設定を変更してください。
コピーの場合は、コピーボタンを押して、[印刷設定] から、用紙サイズと用紙種類を変更してください。

(用紙のサイズに応じて、正しい給紙位置に用紙をセットしてください。)

(例) 2L 判の写真用紙にコピーしたい



給紙位置：カセット (上段)

(例) A4 サイズの普通紙にコピーしたい



給紙位置：カセット (下段)

液晶モニター画面の基本操作

S719

■画面の表示

モードボタンで、モードを切り替えます。
 (コピー、スキャン、ファクスの3つのモードを選択できます。)
 メニューボタンで、そのほかの機能を表示します。

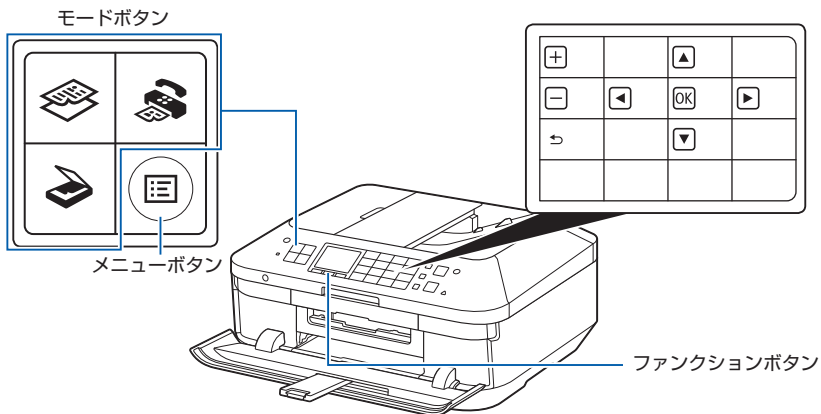

■画面の戻りかた

戻るボタン (◀ ボタン) を押すと、前の画面に戻ります。

■メニュー画面 メニューの選択と決定

メニューボタン (☰ ボタン) を押して、メニューを選択し、決定します。

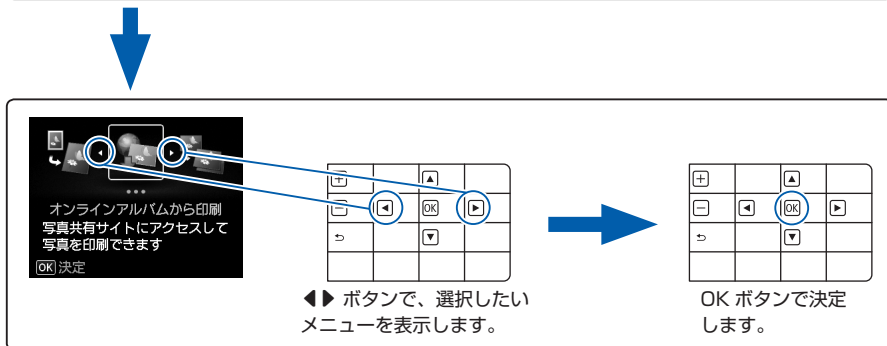
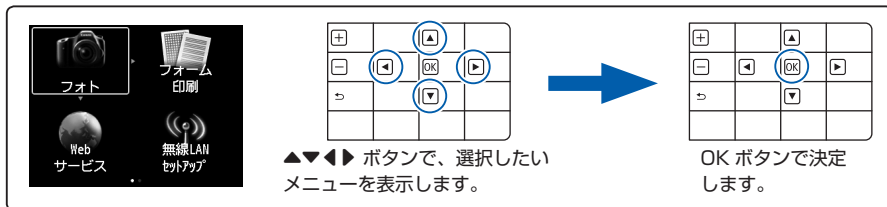

ヒント

画面の表示内容とボタンが対応しています。

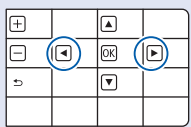
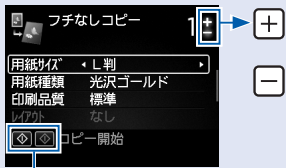
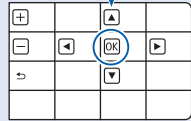
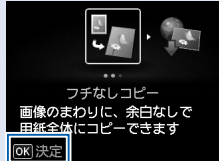

■ファンクションメニューの選択

選択したいファンクションメニューに対応しているファンクションボタンを押します。

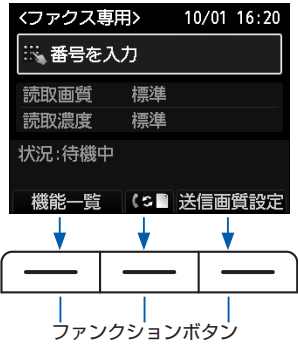

■文字や数字の入力のしかた S720

文字入力モードの切り替え

中央のファンクションボタンを押すたびに、入力モードが切り替わります。

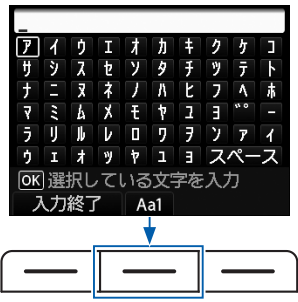

文字や数字の選択と決定

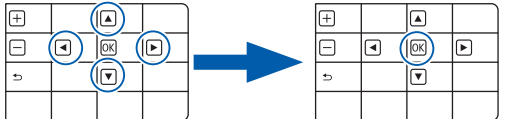

▲▼▶▶ ボタンで、文字を選択します。 OK ボタンで決定します。

1文字前の文字を削除する

右のファンクションボタンで、削除します。

入力を終了する

左のファンクションボタンで、終了します。

USB フラッシュメモリーのセットのしかた **S307**

端子の向きに注意して、図のように差し込み口にセットします。

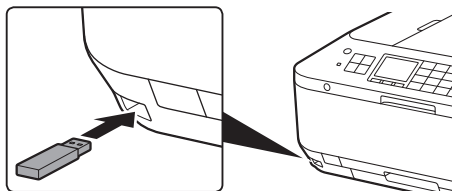

USB フラッシュメモリーを取り外すとき

液晶モニターに、データの読み込み／書き込み中のメッセージが表示されていないことを確認してから、USB フラッシュメモリーを取り外してください。

ヒント

インクはこんなふうに使われています

印刷以外にもインクが使われる？

意外かもしれませんが、インクは印刷以外にも使われることがあります。

付属のセットアップ用インクタンクを取り付けて初めてプリンターをご使用になる際には、プリントヘッドにインクを満たして印刷可能な状態にするためインクを消費します。このため、セットアップ用インクタンクで印刷できる枚数が、2回目以降に取り付けるインクタンクが印刷できる枚数より少なくなります。

カタログなどに記載されている印刷コストは、プリンターの初期セットアップに使用したインクタンクまたはインクカートリッジではなく、2回目以降に取り付けたインクタンクまたはインクカートリッジを使用して算出しています。

きれいな印刷を保つためにインクが使われることもあります。本製品には、インクがふき出されるノズルを自動的にクリーニングし、目づまりを防ぐ機能が付いています。クリーニングでは、ノズルからインクを吸い出すため、わずかな量のインクが使用されます。

重要

吸い出されたインクは、製品内部の「インク吸収体」に吸収されます。インク吸収体は満杯になると交換が必要です。お客様ご自身での交換はできませんので、エラーメッセージが表示されたら、お早めにパーソナル機器修理受付センターまたはお近くの修理受付窓口へ交換をご依頼ください。

⇒「液晶モニターにサポート番号やエラーメッセージが表示されている」(P.18)

モノクロ印刷でもカラーインクが使われる？

モノクロ印刷でも、印刷する用紙の種類やプリンタードライバーの設定によってブラック以外のインクが使われることがあります。モノクロでしか印刷していなくてもカラーインクが減るのはそのためです。

ブラックインクが2つあるのはなぜ？

本製品のブラックインクには、染料インク（BCI-351<BK> または BCI-351XL<BK>）と顔料インク（BCI-350<PGBK>、BCI-350XL<PGBK> または BCI-355XXL<PGBK>）の2種類あります。

染料インクはおもに写真やイラストなどの印刷に使われ、顔料インクは文字などの印刷に使われます。それぞれの用途が異なるため、どちらかのインクがなくなっても、もう一方のインクが代わりに使われることはありません。どちらか一方でもインクがなくなった場合には、インクタンクの交換が必要になります。

また、2つのブラックインクは、印刷する用紙の種類やプリンタードライバーの設定に応じて自動的に使い分けられます。お客様によるインクの使い分けはできません。

インクが少なくなったらランプでお知らせします

インクタンク内部は、液体のインクをためている部分 ①とそのインクが染み込んだスポンジ部分 ②とでできています。

まず①がなくなると、インクランプがゆっくり点滅し、インクが少なくなったことをお知らせします。次に②がなくなると、インクランプの点滅がはやくなり、新しいインクタンクへの交換をお知らせします。

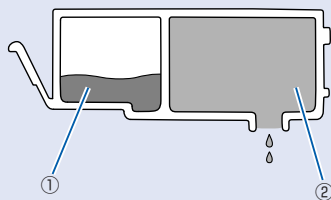

『オンラインマニュアル』を参照してください。

S402

各機能でできること

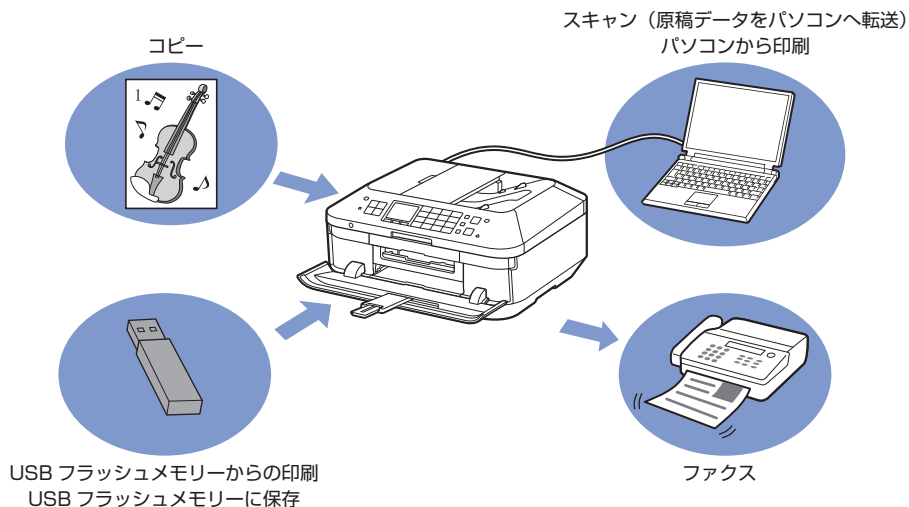

■ コピー UG101

■ ファクス FA007

■ スキャン

プリンター本体を操作してスキャン **UG121**

パソコンを操作してスキャン **MG052**

原稿データを USB フラッシュメモリーに保存する **UG124**

■ パソコンから印刷

アプリケーションソフトを使用して印刷 **MG014**

プリンタードライバーを使用して印刷 Windows **PP017** / Mac **PP018**

■ USB フラッシュメモリーからの印刷 UG074

USB フラッシュメモリーのセットのしかた → P.8

用紙のセットのしかた → P.4

原稿のセットのしかた → P.3

スキャンでできること

■パソコンを操作して原稿を読み取る

読み取ったデータをパソコンに転送

My Image Garden (マイ・イメージ・ガーデン)

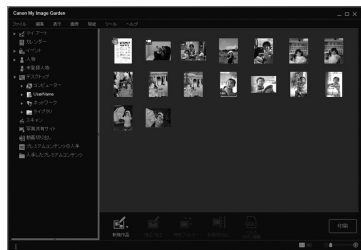

かんたんにいろいろスキャン。初心者の方にお勧めです。

スキャンから保存までを一括して行う **MG052**

ヒント

My Image Garden の設定は、[環境設定] ダイアログボックスで変更できます。

MG505

■操作パネルを操作して原稿を読み取る

読み取ったデータをいろいろな場所に保存・転送

本製品の操作パネル

スキャンボタンを押して

パソコンに転送 **UG121**

USB フラッシュメモリーに保存 **UG124**

パソコンで設定したメールに添付 **UG122**

本製品の操作パネルからできること

■2枚の原稿を1枚に縮小してコピー

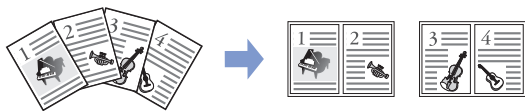

コピーボタンを押して、[印刷設定] の [レイアウト] から **2in1 コピー** **UG111**

■4枚の原稿を1枚に縮小してコピー



コピーボタンを押して、[印刷設定] の [レイアウト] から **4in1 コピー** **UG112**

■用紙のサイズに合わせてコピー

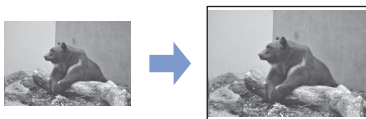

コピーボタンを押して、[印刷設定] から [倍率] で **自動変倍** を選択 **UG104**

■ふちなしで用紙いっぱいにコピー

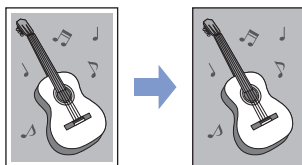

メニューボタンを押して、[フォト] から **フチなしコピー** **UG114**

■定型倍率／お好みの倍率で拡大・縮小コピー



コピーボタンを押して、[印刷設定] から [倍率] で倍率 (25 ~ 400%) を選択 **UG104**

■影を消してコピー

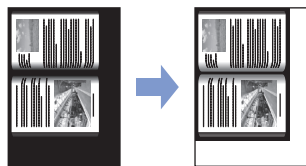

メニューボタンを押して、[いろいろプリント] から

枠消しコピー **UG113**

■方眼用紙やレポート用紙などを印刷

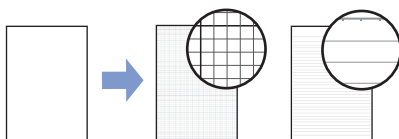

メニューボタンを押して、[フォーム印刷] から

定型フォーム印刷 **UG084**

■ディスクレーベルをコピー



メニューボタンを押して、[いろいろプリント] から

レーベル面をディスクにコピー **UG087**

パソコンからの操作でできること

ここでは、Windows 7 operating system Home Premium(以降、Windows 7)、Internet Explorer 8 をご使用の場合に表示される画面で説明します。

■アプリケーションソフトを起動しよう！

My Image Garden (マイ・イメージ・ガーデン)

MG011

My Image Garden は、パソコンに保存されているデジタルカメラで撮影した写真などの画像を、さまざまな用途で幅広く活用するためのアプリケーションソフトです。膨大な画像をかんたんに整理したり、お気に入りの写真からコラージュやカードなどを作成して印刷したりできます。さらに、ワンクリックでいろいろなスキャンができます。



My Image Garden を起動するには、デスクトップ上 Quick Menu (クイック・メニュー) 内のアイコンをクリックしてください。

ヒント

いろいろな素材をダウンロードしよう！

クリエイティブパーク プレミアム

プレミアムコンテンツ対応の機種を使用しているお客様が、専用の印刷用素材をダウンロードできるサービスです。

My Image Garden から、かんたんにプレミアムコンテンツをダウンロードできます。ダウンロードしたプレミアムコンテンツは、そのまま My Image Garden で印刷できます。ダウンロードしたプレミアムコンテンツを印刷するには、対応プリンターの全色にキヤノン純正インクタンク/インクカートリッジが取り付けられている必要があります。

■ Windows ウェブページを印刷しよう！ TA004

Easy-WebPrint EX (イージー・ウェブプリント・イーエックス)

ページの端が切れないように印刷

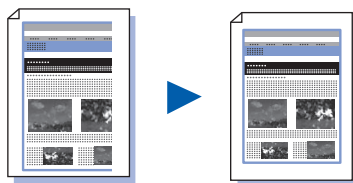
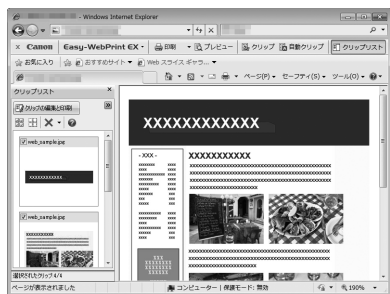

自由にレイアウトして印刷

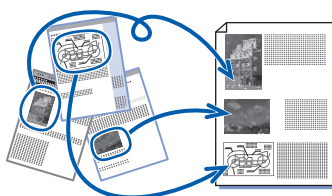

■ 写真を加工／印刷しよう！

・ 写真の補正・加工 MG070

・ 動画を切り出して、静止画を作成 MG035

My Image Garden (マイ・イメージ・ガーデン)

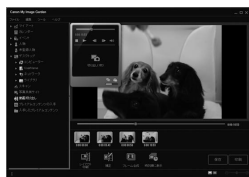
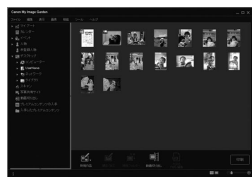

■ 文書を印刷しよう！ Windows PP017 / Mac PP018

パソコンで、印刷の基本設定（印刷用紙サイズ・向きなど）ができます。

プリンタードライバー



レイアウトの設定も変更できます。

次のページへ

プリンタードライバーでできること

■用紙のサイズに合わせて印刷

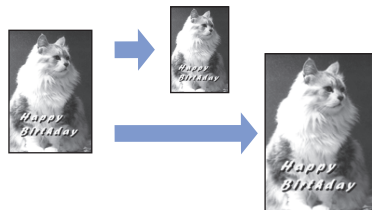

Windows

[ページ設定] シートの [ページレイアウト] から

フィットページ印刷

PP024

Mac

プリントダイアログのポップアップメニューから
[用紙処理] を選択

用紙のサイズに合わせて印刷

PP023

■原稿を拡大・縮小して印刷



Windows

[ページ設定] シートの [ページレイアウト] から

拡大／縮小印刷

PP025

Mac

ページ設定ダイアログの [拡大縮小] から

拡大／縮小印刷

PP024

■一枚の用紙に複数ページを印刷



Windows

[ページ設定] シートの [ページレイアウト] から

割り付け印刷

PP026

Mac

プリントダイアログのポップアップメニューから
[レイアウト] を選択

割り付け印刷

PP025

■用紙の両面に印刷



Windows

[ページ設定] シートの
[両面印刷] にチェック

両面印刷

PP029

Mac

プリントダイアログの [両面]
にチェック

両面印刷

PP026

本書で説明していないトラブルが発生したときは、『オンラインマニュアル』の「困ったときには」を参照してください。

エラーが発生したときは

印刷中に用紙がなくなる、または紙づまりなどのトラブルが発生すると、自動的にトラブルの対処方法を示すメッセージが表示されます。この場合は、表示された対処方法に従って操作してください。

トラブルが発生すると、メッセージがパソコンまたは液晶モニターに表示されます。内容によっては以下のように、サポート番号（エラー識別番号）も表示されます。

パソコンにサポート番号とメッセージが表示される例：

Windows



Mac



* ご使用の OS によって、画面が異なります。

液晶モニターにサポート番号とメッセージが表示される例：

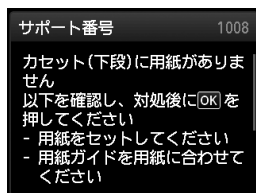

サポート番号が表示されるトラブルの対処方法については「液晶モニターにサポート番号やエラーメッセージが表示されている」(P.18)を参照してください。

電源が入らない

チェック 1 電源ボタンを押してみてください

チェック 2 本製品と電源コードがしっかりと接続されているかを確認し、電源を入れ直してください

チェック 3 電源プラグをコンセントから抜き、3分以上たってから、電源プラグをコンセントにつないで本製品の電源を入れ直してください

それでも回復しない場合は、お客様相談センターまたは修理受付窓口にて修理をご依頼ください。⇒「お問い合わせの前に」(P.29)

液晶モニターにサポート番号やエラーメッセージが表示されている

エラーが発生したときに、サポート番号が表示されます。「サポート番号」とはエラー識別番号です。エラーが発生したときはサポート番号を確認し、それぞれの対処方法に従って操作してください。

サポート番号	原因／対処方法
1600	<p>原因 インクがなくなった可能性があります（インクランプが点滅しています）。</p> <p>対処方法 インクタンクを交換することをお勧めします。 印刷が終了していない場合は、インクタンクを取り付けたまま本製品の OK ボタンを押すと、印刷を続けることができます。印刷が終了したらインクタンクを交換することをお勧めします。インク切れの状態です印刷を続けると、故障の原因となるおそれがあります。⇒インクタンクを交換する S309</p> <p>参考</p> <ul style="list-style-type: none"> 複数のインクランプが点滅している場合は、それぞれのインクタンクの状態を確認してください。 ⇒インクの状態をインクランプで確認する S402 この状態で印刷するとファクスの内容が失われる可能性があるため、インクを交換するまでは、受信したファクスを印刷しないで本製品のメモリーに保存します。メモリーに保存したファクスは手動で印刷する必要があります。メモリーに保存しないで、強制的に印刷するようにも設定できますが、インク切れにより、ファクスの内容が部分的に、もしくはすべて印刷されないことがあります。
1401 1403 1405	<p>原因 プリントヘッドが故障している可能性があります。</p> <p>対処方法 お客様相談センターまたは修理受付窓口にて修理をご依頼ください。 ⇒「お問い合わせの前に」(P.29)</p>
1680	<p>原因 正しい位置にセットされていないインクタンクがあります（インクランプが点滅しています）。</p> <p>対処方法 各色のインクタンクの取り付け位置に、正しいインクタンクがセットされていることを確認してください。⇒インクタンクを交換する S309</p>
1681	<p>原因 同じ色のインクタンクが複数セットされています（インクランプが点滅しています）。</p> <p>対処方法 各色のインクタンクの取り付け位置に、正しいインクタンクがセットされていることを確認してください。⇒インクタンクを交換する S309</p>

サポート番号	原因／対処方法
1683	<p>原因 インクの残量を正しく検知できません（インクランプが点滅しています）。</p> <p>対処方法 インクタンクを交換して、インクカバーを閉じてください。 ⇒インクタンクを交換する S309</p> <p>一度空になったインクタンクで印刷を続けると、本製品に損傷を与えるおそれがあります。 印刷を続けるには、インク残量検知機能を無効にする必要があります。本製品のストップボタンを5秒以上押してから離してください。 この操作を行うと、インク残量検知機能を無効にしたことを履歴に残します。 インクを補充したことが原因の故障についてはキヤノンは責任を負いかねます。</p> <p>参 考</p> <ul style="list-style-type: none"> インク残量検知機能を無効にすると、液晶モニターのインク残量画面でインクタンクがグレー色に表示されます。 ⇒インクの状態を液晶モニターで確認する S401 この状態で印刷するとファクスの内容が失われる可能性があるため、インクを交換するまでは、受信したファクスを印刷しないで本製品のメモリーに保存します。メモリーに保存したファクスは手動で印刷する必要があります。 メモリーに保存しないで、強制的に印刷するようにも設定できますが、インク切れにより、ファクスの内容が部分的に、もしくはすべて印刷されないことがあります。
1660	<p>原因 インクタンクが取り付けられていません。</p> <p>対処方法 インクタンクを取り付けてください。 ⇒インクタンクを交換する S309</p>
1684	<p>原因 インクタンクが認識できません。</p> <p>対処方法 インクタンクが正しく取り付けられていないか、本製品がサポートできないインクタンクが取り付けられているため、印刷できません。 正しいインクタンクを取り付けてください。 印刷を中止する場合は、本製品のストップボタンを押してください。 ⇒インクタンクを交換する S309</p>
1410 1411 1412 1413 1414	<p>原因 インクタンクが認識できません</p> <p>対処方法 インクカバーを開け、インクランプが消灯しているインクタンクを交換してください。 ⇒インクタンクを交換する S309</p>



サポート番号	原因／対処方法
1688	<p>原因 インクがなくなりました（インクランプが点滅しています）。</p> <p>対処方法 インクタンクを交換して、インクカバーを閉じてください。 ⇒インクタンクを交換する S309</p> <p>このまま印刷を続けると本製品に損傷を与えるおそれがあります。 印刷を続けるには、インク残量検知機能を無効にする必要があります。本製品のストップボタンを5秒以上押してから離してください。 この操作を行うと、インク残量検知機能を無効にしたことを履歴に残します。 インク切れの状態での印刷が続けたことが原因の故障については、キヤノンは責任を負えない場合があります。</p> <p>参 考</p> <ul style="list-style-type: none"> インク残量検知機能を無効にすると、液晶モニターのインク残量画面でインクタンクがグレー色に表示されます。 ⇒インクの状態を液晶モニターで確認する S401 この状態で印刷するとファクスの内容が失われる可能性があるため、インクを交換するまでは、受信したファクスを印刷しないで本製品のメモリーに保存します。メモリーに保存したファクスは手動で印刷する必要があります。メモリーに保存しないで、強制的に印刷するようにも設定できますが、インク切れにより、ファクスの内容が部分的に、もしくはすべて印刷されないことがあります。
1850	<p>原因 内部カバー（ディスクトレイのカバー）が閉じられています。</p> <p>対処方法 内部カバーを開いて、ディスクトレイを正しくセットし、本製品のOK ボタンを押してください。</p>
1855	<p>原因 内部カバー（ディスクトレイのカバー）が閉じられました。</p> <p>対処方法 内部カバーを開いて、本製品のOK ボタンを押してください。 印刷中に内部カバーを開閉しないでください。破損の原因になります。</p>
1701 1711	<p>原因 インク吸収体が満杯に近づいています。</p> <p>対処方法 本製品は、クリーニングなどで使用したインクが、インク吸収体に吸収されません。 この状態になった場合、本製品のOK ボタンを押すと、エラーを解除して印刷が再開できます。満杯になると、印刷できなくなり、インク吸収体の交換が必要になります。お早めに修理受付窓口へ交換をご依頼ください。お客様ご自身によるインク吸収体の交換はできません。⇒「お問い合わせの前に」(P.29)</p>

サポート番号	原因／対処方法
5B01 5B11	<p>原因 インク吸収体が満杯になりました。</p> <p>対処方法 本製品は、クリーニングなどで使用したインクが、インク吸収体に吸収されま す。 この状態になった場合、交換が必要です。お早めにパーソナル機器修理受付セ ンターまたはお近くの修理受付窓口へ交換をご依頼ください。お客様ご自身に よるインク吸収体の交換はできません。⇒「お問い合わせの前に」(P.29)</p>
2500	<p>原因 以下の原因によって、自動プリントヘッド位置調整に失敗した可能性があります。 ・ノズルが目づまりしている ・A4 サイズ以外の用紙がセットされていた ・本製品の排紙口内に強い光が当たっている</p> <p>対処方法 本製品の OK ボタンを押してエラーを解除した後、以下の対処を行ってみてく ださい。 ・ノズルチェックパターンを印刷してプリントヘッドの状態を確認してくださ い。 ⇒ノズルチェックパターンを印刷する S406</p> <p>・キヤノン純正の A4 サイズの用紙 (マットフォトペーパー MP-101) を 1 枚セットして、再度自動プリントヘッド位置調整を行ってください。 ・排紙口内に光が当たらないように調整してください。 上記の対処を行ったあと、再度ヘッド位置調整を行ってもエラーが解決されな いときには、本製品の OK ボタンを押してエラーを解除したあと、手でヘッ ド位置調整を行ってください。 ⇒手でプリントヘッド位置を調整する S504</p>
B200	<p>原因 修理の依頼が必要なエラーが発生しました。</p> <p>対処方法 本製品の電源を切ってから、電源プラグをコンセントから抜いてください。 パーソナル機器修理受付センターまたはお近くの修理受付窓口へ修理をご依頼 ください。⇒「お問い合わせの前に」(P.29)</p> <p>重 要</p> <p>・電源プラグを抜くと、本製品のメモリーに保存されているファクスはすべて 削除されます。</p>



サポート番号	原因／対処方法
5100	<p>原因 プリンタートラブルが発生しました。</p> <p>対処方法 印刷を中止して、本製品の電源を切ってください。それから、プリントヘッドホルダーの固定部材やつまった用紙など、プリントヘッドホルダーの動きを妨げているものを取り除き、本製品の電源を入れ直してください。</p> <p>重要</p> <ul style="list-style-type: none"> このとき内部の部品には触れないよう、十分注意してください。印刷結果不具合などの原因となります。 それでも回復しない場合は、パーソナル機器修理受付センターまたはお近くの修理受付窓口に修理をご依頼ください。 ⇒「お問い合わせの前に」(P.29)
6001 6002	<p>原因 プリンタートラブルが発生しました。</p> <p>対処方法 排紙トレイが閉まっている場合は開いてください。 本製品の電源を切ってから、電源プラグをコンセントから抜いてください。 本製品の電源を入れ直してみてください。 それでも回復しない場合は、パーソナル機器修理受付センターまたはお近くの修理受付窓口に修理をご依頼ください。⇒「お問い合わせの前に」(P.29)</p> <p>重要</p> <ul style="list-style-type: none"> 本製品が動作しているときに排紙トレイを閉めないでください。エラーが発生する場合があります。 電源プラグを抜くと、本製品のメモリーに保存されているファクスはすべて削除されます。

サポート番号

5011、5012、5200、5400、5C00、5C20、6000、6500、6502、6800、6801、6900、6901、6902、6910、6911、6920、6921、6930、6931、6932、6933、6936、6937、6938、6939、693A、6940、6941、6942、6943、6944、6945、6946、6A81、6B10、6B20、C000、9000、9500

原因

プリンタートラブルが発生しました。

対処方法

本製品の電源を切ってから、電源プラグをコンセントから抜いてください。

本製品の電源を入れ直してみてください。

それでも回復しない場合は、パーソナル機器修理受付センターまたはお近くの修理受付窓口に修理をご依頼ください。⇒「お問い合わせの前に」(P.29)

重要

- 電源プラグを抜くと、本製品のメモリーに保存されているファクスはすべて削除されます。

MP ドライバーがインストールできない

Windows

セットアップ CD-ROM を DVD/CD-ROM ドライブに入れてもセットアップが始まらないとき：
次の手順に従ってインストールを開始してください。

1 【スタート】メニューから以下のように選ぶ

- Windows 7 をご使用の場合は、[スタート] メニューから [コンピューター] を選びます。
- Windows Vista をご使用の場合は、[スタート] メニューから [コンピュータ] を選びます。
- Windows XP をご使用の場合は、[スタート] メニューから [マイ コンピュータ] を選びます。

2 開いたウィンドウにある 【CD-ROM】アイコンをダブルクリックする

CD-ROM の内容が表示された場合は、[MSETUP4.EXE] をダブルクリックしてください。

参考

- CD-ROM のアイコンが表示されない場合は、次のことを試してください。
 - CD-ROM をパソコンから取り出して、再度セットする
 - パソコンを再起動する

それでも [CD-ROM] アイコンが表示されない場合は、パソコンでほかの CD-ROM を表示できるか確認してください。ほかの CD-ROM が表示できる場合は、セットアップ CD-ROM に異常があります。キヤノンお客様相談センターにお問い合わせください。
⇒「お問い合わせの前に」(P.29)

[プリンターの接続] 画面で止まってしまうとき：



参考

- ご使用のパソコンによっては、「[プリンターを認識していません。接続を確認してください。] というメッセージが表示されることがあります。

チェック 1 本製品とパソコンが USB ケーブルでしっかり接続されているか確認してください

チェック 2 以下の手順に従って本製品とパソコンの接続をやり直してください

- 1 本製品の電源を切る
- 2 本製品とパソコンから USB ケーブルを抜き、接続し直す
- 3 本製品の電源を入れる

チェック 3 上記の対処を行っても解決しない場合は、以下の手順に従ってインストールをやり直してください

- 1 [キャンセル] ボタンをクリックする
- 2 [インストール失敗] 画面で [もう一度] ボタンをクリックする
- 3 [PIXUS XXX] 画面 ([XXX] は機種名) で [終了] ボタンをクリックし、セットアップ CD-ROM を取り出す
- 4 本製品の電源を切る
- 5 パソコンを再起動する
- 6 ほかに起動しているアプリケーションソフトがあれば終了する
- 7 再度セットアップ CD-ROM をセットして、MP ドライバーをインストールする

それ以外のとき：

MP ドライバーをインストールし直してください。

MP ドライバーが正しくインストールされなかった場合は、MP ドライバーを削除し、パソコンを再起動します。そのあとに、MP ドライバーを再インストールしてください。

⇒不要になった MP ドライバーを削除する **PP068**

MP ドライバーを再インストールする場合は、セットアップ CD-ROM で MP ドライバーをインストールしてください。

参 考

- Windows のエラーが原因でインストーラーが強制終了した場合は、Windows が不安定になっている可能性があり、MP ドライバーがインストールできなくなることがあります。パソコンを再起動して再インストールしてください。

Mac

MP ドライバーをインストールし直してください。

MP ドライバーを再インストールする場合は、セットアップ CD-ROM で MP ドライバーをインストールしてください。

参 考

- CD-ROM のアイコンが表示されない場合は、次のことを試してください。

- CD-ROM をパソコンから取り出して、再度セットする
- パソコンを再起動する

それでも [CD-ROM] アイコンが表示されない場合は、パソコンでほかの CD-ROM を表示できるか確認してください。ほかの CD-ROM が表示できる場合は、セットアップ CD-ROM に異常があります。キヤノンお客様相談センターにお問い合わせください。

⇒「お問い合わせの前に」(P.29)

白紙のまま排紙される／印刷がかすれる／違う色になる／白いすじ（線）が入る

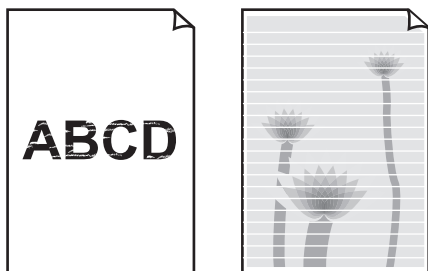

チェック 1 用紙や印刷品質を確認しましたか

⇒コピー／印刷結果に満足できない **UG011**

チェック 2 インクタンクの状態を確認し、インクがなくなっている場合は、インクタンクを交換してください

⇒インクタンクを交換する **S309**

チェック 3 インクタンクにオレンジ色のテープや保護フィルムが残っていませんか

(A) のように、オレンジ色のテープが Y 字の空気溝からきれいにはがされていることを確認してください。

(B) のようにテープが残って Y 字の空気溝をふさいでいる場合は、テープをきれいに取り除いてください。

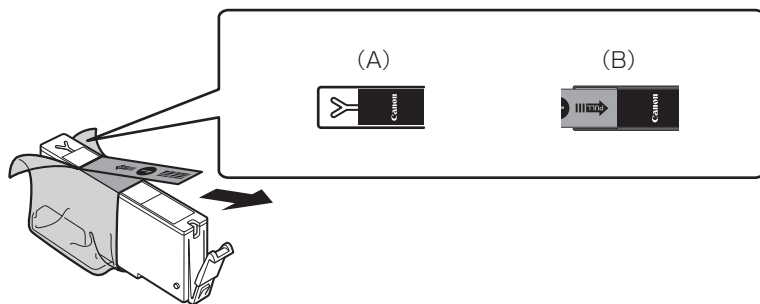

チェック 4 ノズルチェックパターンを印刷し、必要に応じてプリントヘッドのクリーニングなどを行ってください

ノズルチェックパターンを印刷して、インクが正常に出ているか確認してください。

⇒お手入れの手順について **S403**

チェック 5 片面にのみ印刷可能な用紙を使用している場合は、用紙の表と裏を間違えてセットしていないか確認してください

用紙は印刷面を下にしてセットしてください。

用紙の印刷面については、ご使用の用紙に付属の取扱説明書を参照してください。

コピーしているときは以下の項目もチェックしてみてください：

チェック 6 原稿台ガラスや、ADF（自動原稿給紙装置）のガラスが汚れていませんか

原稿台ガラスや ADF（自動原稿給紙装置）のガラスを清掃してください。

⇒原稿台の周辺部分を清掃する **S506**

参考

- ADF（自動原稿給紙装置）のガラスが汚れていると、以下の図のように黒いすじが入る場合があります。



チェック 7 原稿が原稿台ガラスまたは ADF（自動原稿給紙装置）に正しくセットされていることを確認してください

⇒機能ごとの原稿のセット方法 **S210**

⇒ ADF（自動原稿給紙装置）に原稿をセットする **S209**

チェック 8 原稿の裏表の向きが正しくセットされていますか

原稿台ガラスにセットするときは、コピーする面を下にしてください。ADF（自動原稿給紙装置）にセットするときは、コピーする面を上にご覧ください。

チェック 9 本製品で印刷したものをコピーしていませんか

本製品から印刷したものを原稿としてコピーする場合、元の写真や文書によっては、きれいに印刷されないことがあります。

本製品から直接印刷するか、パソコンから印刷し直してください。

罫線がずれる

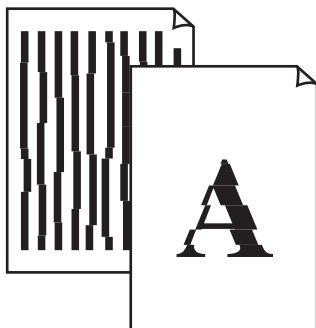

チェック 1 用紙や印刷品質を確認しましたか

⇒コピー／印刷結果に満足できない **UG011**

チェック 2 プリントヘッドの位置調整を行ってください

罫線がずれるなど、印刷結果に均一感が見られないときには、プリントヘッド位置を調整してください。

⇒プリントヘッド位置を調整する **S503**

参考

- ヘッド位置調整を行ってもなお、印刷結果が思わしくない場合は、手動ヘッド位置調整を行ってください。⇒手動でプリントヘッド位置を調整する **S504**

チェック 3 印刷品質を上げて印刷してみてください

本製品の操作パネルまたはプリンタードライバーで印刷品質を上げると、印刷結果が改善される場合があります。

色むらや色すじがある



チェック 1 用紙や印刷品質を確認しましたか

⇒コピー／印刷結果に満足できない **UG011**

チェック 2 ノズルチェックパターンを印刷し、必要に応じてプリントヘッドのクリーニングなどを行ってください

ノズルチェックパターンを印刷して、インクが正常に出ているか確認してください。

⇒お手入れの手順について **S403**

チェック 3 プリントヘッドの位置調整を行ってください

⇒プリントヘッド位置を調整する **S503**

参 考

- ヘッド位置調整を行ってもなお、印刷結果が思わしくない場合は、手動ヘッド位置調整を行ってください。⇒手動でプリントヘッド位置を調整する **S504**

Windows プリンター診断（マイ プリンタ）のご紹介

パソコンからの印刷がうまくできない場合、マイ プリンタの「プリンターの診断・修復」を試してみることをお勧めします。

プリンターのドライバーが正しく設定されているかを診断し、問題があった場合には修復します（ネットワーク接続のプリンターは、診断・修復できません）。

ヒント

マイ プリンタを起動するには

[スタート]メニューから[すべてのプログラム]→[Canon Utilities]→[マイ プリンタ]の順に選び、[マイ プリンタ] をクリックします **TA004**

お問い合わせの前に

本書または「電子マニュアル」または「オンラインマニュアル」の「困ったときには」の章を読んでもトラブルの原因がはっきりしない、また解決しない場合には、次の要領でお問い合わせください。

パソコンなどのシステムの問題は？

本製品が正常に動作し、MPドライバーのインストールも問題なければ、接続ケーブルやパソコンシステム（OS、メモリー、ハードディスク、インターフェースなど）に原因があると考えられます。



パソコンを購入された販売店もしくは、パソコンメーカーにご相談ください。

特定のアプリケーションソフトで起こる場合は？

特定のアプリケーションソフトで起きるトラブルは、MPドライバーを最新のバージョンにバージョンアップすると問題が解決する場合があります。また、アプリケーションソフト固有の問題が考えられます。



アプリケーションソフトメーカーの相談窓口にご相談ください。

MPドライバーのバージョンアップについては、以下のキヤノンサポートホームページまたはお客様相談センターにてご確認ください。

本製品の故障の場合は？

どのような対処をしても本製品が動かなかったり、深刻なエラーが発生して回復しない場合は、本製品の故障と判断されます。パーソナル機器修理受付センターに修理を依頼してください。



パーソナル機器修理受付センター

050-555-99088

【受付時間】<平日>9:00～18:00(日祝、年末年始を除く)

その他のお困り事は？

どこに問題があるか判断できない場合やその他のお困り事は、キヤノンお客様相談センターまでご相談ください。もしくは、キヤノンサポートホームページをご利用ください。



キヤノンお客様相談センター
050-555-90015

【受付時間】 <平日>9:00～20:00
<土日祝>10:00～17:00 (1/1～1/3を除く)

キヤノンサポートホームページ canon.jp/support

デジタルカメラや携帯電話の操作については、各機器の説明書をご覧ください。各機器の説明書をご覧ください。各機器の説明書に記載されている相談窓口へお問い合わせ下さい。

●弊社修理受付窓口につきましては、別紙の「サポートガイド」をご覧ください。

重要：

※本製品を修理にお出しいただく場合

- ・丈夫な箱に製品の底面が下になるように梱包し、保護材を十分につめ、本製品が安全に移送されるようにしてください。
- ・プリントヘッド、インクタンクは取り付けられた状態で本製品の電源ボタンを押して電源をお切りください。プリントヘッドの乾燥を防ぐため自動的にキャップをして保護します。
- ・梱包後は、箱を傾けたり、立てたり、逆さにしないでください。輸送中にインクが漏れる恐れがあります。
- ・運送業者に輸送を依頼するときには、本製品を使用時と同じ向きに置いた状態で、「精密機器」および、「天地無用」を指定してください。

●PIXUS（ピクサス）のアフターサービス期間は、製造打ち切り後5年間です。

アフターサービス期間とは、修理対応が可能な期間です。一部の機種では弊社の判断により、アフターサービスとして同一機種または同程度の仕様製品への本体交換を実施させて頂く場合があります。同程度の機種との交換の場合、ご使用の消耗品や付属品をご使用頂けないことや、対応OSが変更になることがあります。アフターサービス期間の終了予定時期などの詳細は、キヤノンホームページ(canon.jp/support)にてご確認ください。

※アフターサービス期間終了後は、消耗品（インクタンク）の販売を終了させていただいております。あらかじめご了承ください。

原稿をスキャンするときの注意事項

以下を原稿としてスキャンするか、あるいは複製し加工すると、法律により罰せられる場合がありますのでご注意ください。

著作物など

他人の著作物を権利者に無断で複製などすることは、個人的または家庭内その他これに準ずる限られた範囲においての使用を目的とする場合をのぞき違法となります。また、人物の写真などを複製などする場合には肖像権が問題になることがあります。

通貨、有価証券など

以下のものを本物と偽って使用する目的で複製すること、またはその本物と紛らわしい物を作成することは法律により罰せられます。

- 紙幣、貨幣、銀行券（外国のものを含む）
- 郵便為替証書
- 株券、社債券
- 定期券、回数券、乗車券
- 国債証券、地方債証券
- 郵便切手、印紙
- 手形、小切手
- その他の有価証券

公文書など

以下のものを本物と偽って使用する目的で偽造することは法律により罰せられます。

- 公務員または役所が作成した免許書、登記簿謄本その他の証明書や文書
- 私人が作成した契約書その他権利義務や事実証明に関する文書
- 役所または公務員の印影、署名または記号
- 私人の印影または署名

[関係法律]

- 刑法
- 著作権法
- 通貨及証券模造取締法
- 外国ニ於テ流通スル貨幣紙幣銀行券証券偽造変造及模造ニ関スル法律
- 郵便法
- 郵便切手類模造等取締法
- 印紙犯罪処罰法
- 印紙等模造取締法

使用済みインクカートリッジ回収のお願い

キヤノンでは、資源の再利用のために、使用済みインクカートリッジの回収を推進しています。この回収活動は、お客様のご協力によって成り立っております。“キヤノンによる環境保全と資源の有効活用”の取り組みの主旨にご賛同いただける場合は、下記のいずれかのルートにて、ご使用済みとなったインクカートリッジの回収にご協力いただけますよう、お願いいたします。



ベルマーク運動による回収

キヤノンでは、環境保護と教育支援活動の推進を図るために、使用済みカートリッジの回収を通じてベルマーク運動に協賛しています。

ご使用済みのカートリッジを学校単位で集めていただき、これをキヤノンへ送付することによりベルマーク点数(インクカートリッジ一律1個5ポイント、トナーカートリッジ一律1個50ポイント)が付与されます。この運動はベルマーク教育助成財団に登録されている団体のみが対象となります。詳細は下記のURLでご確認ください。

<http://cweb.canon.jp/ecology/bellmark/>



インクカートリッジリサイクルプロジェクト

インクカートリッジの回収から再資源化までのリサイクル活動を推進するプリンターメーカー6社共同プロジェクトです。使用済みインクカートリッジは回収箱設置郵便局へお持ちください。また、当プロジェクトの主旨・指針に賛同いただいた全国自治体にも協力していただいております。役所などの自治体施設でも回収を行っています。

回収箱設置場所については、下記のURLでご確認ください。

<http://www.inksatogaeri.jp>

キヤノンマーケティングジャパン株式会社

〒108-8011 東京都港区港南2-16-6

付属のソフトウェアに関するお問い合わせ窓口

ソフトウェアについては、『オンラインマニュアル』、またはソフトウェアのREAD ME ファイル、HELPなどをあわせてご覧ください。

- ・読取革命 Lite
パナソニック ソリューションテクノロジー (株)
0570-00-8700
パナソニック ソリューションテクノロジー ソフトサポートセンター
http://panasonic.co.jp/sn/psn/pstc/products/yomikaku_l/
- ・上記以外のソフトウェア
キヤノンお客様相談センター 050-555-90015
canon.jp/support

※ご使用の製品によって付属されるソフトウェアは異なります。

MEMO

ノズルチェックパターンでノズルのつまりを確認しよう

プリントヘッドのノズル（インクのふき出し口）が目づまりすると、色味がおかしかったり、印刷がすすることがあります。

この写真が



こんなことに



ノズルチェックパターンを印刷

印刷したチェックパターンを確認すると、ノズルが目づまりしているかどうかわかります。

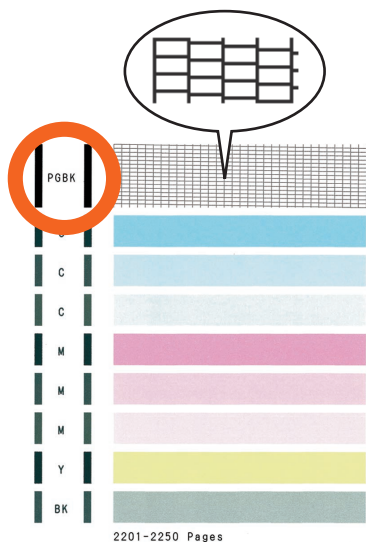

ノズルに目づまりはありません。

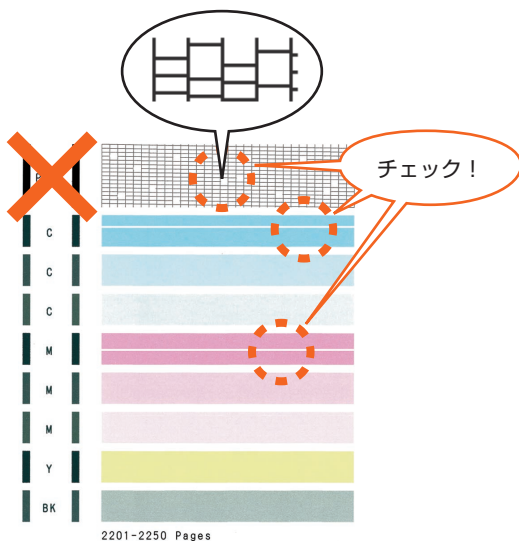

こんなふうになっていたら、ノズルが目づまりしているサイン。今すぐお手入れして、写真を元どおりのきれいな色で印刷しましょう。

『オンラインマニュアル』を参照してください

● キヤノン PIXUS ホームページ

canon.jp/pixus

新製品情報、Q&A、各種ドライバーのバージョンアップなど製品に関する情報を提供しております。
※ 通信料はお客様のご負担になります。

● キヤノンお客様相談センター

050-555-90015

PIXUS・インクジェット複合機に関するご質問・ご相談は、上記の窓口をお願いいたします。

【受付時間】〈平日〉 9:00 ～ 20:00、〈土日祝日〉 10:00 ～ 17:00

(1/1 ～ 1/3 は休ませていただきます)

※ 上記番号をご利用いただけない方は **043-211-9631** をご利用ください。

※ I P電話をご利用の場合、プロバイダーのサービスによってつながらない場合があります。

※ 受付時間は予告なく変更する場合があります。あらかじめご了承ください。

(2012年8月現在)

本製品で使用できるインクタンク番号は、以下のものです。



BCI-351XL<M>



BCI-351XL<BK>



BCI-351XL<Y>



BCI-355XXL<PGBK>



BCI-350XL<PGBK>



BCI-351XL<C>



BCI-351<M>



BCI-351<BK>



BCI-351<Y>



BCI-350<PGBK>



BCI-351<C>

インクタンクについてのご注意

- ・インクタンクに穴を開けるなどの改造や分解をすると、インクが漏れ、本製品の故障の原因となることがあります。改造・分解はお勧めしません。
- ・インクの詰め替えなどによる非純正インクのご使用は、印刷品質の低下やプリントヘッドの故障の原因となることがあります。安全上問題はありませんが、まれに、純正品にないインク成分によるとみられるプリントヘッド部分の発熱・発煙事例*も報告されています。キヤノン純正インクのご使用をお勧めします。
(*すべての非純正インクについて上記事例が報告されているものではありません。)
- ・非純正インクタンクまたは非純正インクのご使用に起因する不具合への対応については、保守契約期間内または保証期間内であっても有償となります。

※インクタンクの交換については、『オンラインマニュアル』の「インクタンクを交換する」を参照してください。

紙幣、有価証券などを本製品で印刷すると、その印刷物の使用如何に拘わらず、法律に違反し、罰せられます。

関連法律：刑法第148条、第149条、第162条／通貨及証券模造取締法第1条、第2条 等