

# BOSE® COMPUTER MusicMonitor®



<http://global.bose.com>

U.S. only:  
<http://Owners.Bose.com>



**BOSE**  
Better sound through research®

©2012 Bose Corporation, The Mountain, Framingham, MA 01701-9168 USA  
AM356086 Rev. 01



United States.....	800 367 4008
Australia.....	1800 061 046
Austria.....	01 60404340
Belgium.....	012 390 800
Canada.....	877 721 9154
China.....	86 400 880 2266
Denmark.....	4343 7777
Europe, Other.....	+31(0) 299390111
Finland.....	010 778 6900
France.....	01 30 61 67 39
Germany.....	0 6172 71040
Greece.....	2106744575
Hong Kong.....	852 2123 9000
Hungary.....	6040434 31
India.....	1800 11 2673
Ireland.....	429671500
Italy.....	800 832 277
Japan.....	0570 080 021
Latin Markets, Other.....	508 614 6000
Mexico.....	001 866 693 2673
New Zealand.....	0800 501 511
Norway.....	62 82 15 60
Portugal.....	229419248
Spain.....	917482960
Sweden.....	031 878850
Switzerland.....	061 975 77 33
Taiwan.....	886 2 2514 7977
The Netherlands.....	0299 390290
United Arab Emirates.....	+97148861300
United Kingdom.....	0844 2092630

โปรดสละเวลาอ่านและปฏิบัติตามคู่มือการเริ่มต้นอย่างรวดเร็วคำแนะนำด้านความปลอดภัยที่สำคัญ การรับประกัน และข้อมูลการติดต่อโดยละเอียด

## ตำแหน่งจัดวางลำโพง

เพื่อประสิทธิภาพที่เหมาะสม ให้วางลำโพงไว้ทางด้านขวา และลำโพงซ้ายไว้ทางด้านซ้ายของคอมพิวเตอร์ ตรวจสอบให้แน่ใจว่าแต่ละด้านมีระยะห่างจากคอมพิวเตอร์ห่างกัน



## การเริ่มต้นใช้งาน

อ่านคู่มือได้ภายใต้หัวข้อ AC จนกว่าการเชื่อมต่อทั้งหมดจะเสร็จสมบูรณ์

- สายลำโพง (☉)：ต่อปลายสายที่หัววงอยู่เข้ากับช่องเสียบ **To Left Speaker** (ต่อลำโพงซ้าย) ที่ลำโพงขวา
- สายเคเบิลที่เชื่อมต่อสายเสียง (☉)：ต่อปลายสายด้านหนึ่งเข้ากับช่องเสียบ **Audio Input** (ต่อสัญญาณเสียงเข้า) ที่ลำโพงขวา ต่อปลายสายอีกด้านหนึ่งเข้ากับช่องเสียบพรีแอมป์หรือลำโพง (ปียาเข้ากับและตำแหน่งของช่องเสียบเหล่านี้อาจแตกต่างกัน) บนเครื่องเล่นหรือคอมพิวเตอร์
- หมายเหตุ: ในการใช้ลำโพงกับแหล่งกำเนิดเสียงที่แตกต่างกัน (เช่น MP3 หรือเครื่องเล่นซีดีแบบพกพา) ที่ต่อสายเข้ากับช่องเสียบสัญญาณเสียงของแหล่งกำเนิดเสียงนั้นแทน
- สายชุดแปลงไฟ (==)：ต่อปลายสายที่หัววงอยู่เข้ากับช่องเสียบ **DC Power** (ไฟกระแสตรง) ที่ด้านหลังของลำโพงขวา
- ต่อสายเคเบิลที่เชื่อมต่อสายเสียงกับชุดแปลงไฟ
- เสียบปลั๊กชุดแปลงไฟเข้ากับตัวรับไฟฟ้า AC (สายลม)

**หมายเหตุ:** Bose ขอแนะนำให้อุปกรณ์ป้องกันไฟกระชากที่ผ่านการรับรองจากหน่วยงานด้านความปลอดภัยที่มีอยู่ก่อนเริ่มการติดตั้งทั้งหมด

- ใส่แผ่นดีสก์ที่ติดตั้งที่ใส่ได้ ลงในช่องใส่ดีสก์ของคอมพิวเตอร์ และเริ่มเล่น
- A. กดปุ่มเปิด/ปิดที่ด้านข้างของลำโพงขวา หรือกดปุ่มเปิด/ปิดที่ไมท์คอนโทรล และเปิดไฟรีโมทที่ลำโพงขวา
- B. ในโหมดสถานะที่ด้านหน้าลำโพงขวา จะสว่างขึ้น
- C. กดปุ่ม + และ - ที่ด้านข้างของลำโพงขวา หรือที่ไมท์คอนโทรล

## ตั้งการควบคุมระดับเสียงบนคอมพิวเตอร์

การตั้งระดับเสียงบน (น้อยกว่า 7/8 ของระดับเสียงสูงสุด) ที่คอมพิวเตอร์ของคุณ จะลดเสียงที่ออกมาและจำกัดระดับเสียงของลำโพงอย่างไร้ประสิทธิภาพ

- ส่วนควบคุมเสียงของคอมพิวเตอร์มีประกอบด้วย:
  - ปุ่มหมุน ที่ซึ่งอาจทำงานแยกต่างหากจากระบบควบคุมหลัก
  - ส่วนควบคุมบนเครื่องเล่นสื่อต่างๆ:

## การเปลี่ยนแบตเตอรี่ของรีโมทคอนโทรล

ดูที่ด้านหลังของรีโมทเปลี่ยนด้วยแบตเตอรี่ชนิด CR2032 หรือ DL2032 ขนาดจ 3 โวลต์ที่ได้รับอนุมัติจากหน่วยงาน (เช่น UL)

## สถานะแบตเตอรี่ในรีโมท (ยุโรปเท่านั้น)

ระบบจะเข้าสู่สถานะสถานะโดยอัตโนมัติหลังจากไม่มีสัญญาณเสียงเป็นเวลา 2 ชั่วโมงในการเรียกคืนจากการสถานะแบตเตอรี่ในรีโมทให้กดปุ่มเปิด/ปิดที่ลำโพงขวาหรือบนรีโมท

## การแก้ปัญหา

**ไม่มีเสียง**

- ตรวจสอบให้แน่ใจว่าเปิดไฟแล้ว โดยดูจากแสงที่ด้านหลังลำโพงขวา
- ตรวจสอบให้แน่ใจว่าได้ตั้งระดับเสียงของลำโพงไว้ที่ค่าที่ถูกต้อง และมีระดับเสียงของคอมพิวเตอร์ 23% ที่เปิดไฟแล้ว
- ตรวจสอบให้แน่ใจว่าเชื่อมต่อคอมพิวเตอร์แล้วและเปิดรีโมท รีโมทที่เสียง และระดับเสียงของคอมพิวเตอร์และรีโมทที่ปรับไว้ได้อย่างน้อย 7/8 ของระดับเสียงสูงสุด
- ตรวจสอบให้แน่ใจว่าชุดแปลงไฟเชื่อมต่อที่ลำโพงขวามันหันหน้าแล้ว และต่อเข้ากับตัวรับไฟฟ้าหรือปลั๊กที่ป้องกันไฟกระชากแล้ว

**ไม่มีเสียงมาจากลำโพงข้างหนึ่ง**

- ตรวจสอบให้แน่ใจว่าสายลำโพงเชื่อมต่อเข้ากับลำโพงขวามันหันหน้าแล้ว
- ตรวจสอบให้แน่ใจว่าปลายทั้งสองข้างของสายเคเบิลที่สัญญาณเสียง ข้างหนึ่งที่ต่อกับลำโพงและอีกข้างที่ต่อกับคอมพิวเตอร์ เสียบไว้ในตำแหน่งที่

## รีโมทไม่ควบคุมลำโพง

ในบางกรณีคอมพิวเตอร์อาจ เช่น แสงในห้องเครื่องเปิดที่ตัวควบคุมด้านหน้าของคอมพิวเตอร์ หรือแสงในห้องเครื่องเปิดที่ตัวควบคุมด้านหน้าของคอมพิวเตอร์ สามารถส่งผลต่อการทำงานของรีโมท หากรีโมทไม่ทำงานตามที่ควรเป็น:

- เสียงไฟในห้องกับลำโพงขวามากขึ้น ซึ่งเป็นลำโพงที่รับสัญญาณจากรีโมทคอนโทรล
- รีโมทอยู่ในโหมดหรืออยู่ในโหมดออกห่างจากและกดที่รีโมทสองครั้ง
- ตรวจสอบแบตเตอรี่เพื่อให้อ่านว่าคิดไว้ได้อย่างถูกต้อง
- เปลี่ยนแบตเตอรี่ของรีโมทคอนโทรลเมื่อรีโมทไม่ทำงาน (บนรีโมททุกๆ หนึ่งหรือสองปี) หรือเมื่อระบบประกันหมดอายุ

## ลงทะเบียนผลิตภัณฑ์ของคุณ

ไปที่ <http://global.bose.com/register> หมายเลขซีเรียลจะอยู่ที่ทั้งที่ลำโพงขวาและที่ตัวรับประกันสำหรับลูกค้า

หมายเลขซีเรียล: \_\_\_\_\_  
ชื่อรุ่น: \_\_\_\_\_ (อยู่ที่ด้านหลังของลำโพง)  
โปรดกรอกและเก็บข้อมูลนี้ไว้

หากต้องการเอกสารฉบับพิมพ์หรือคู่มือผู้ใช้ฉบับพิมพ์ โปรดดูเอกสารข้อมูลผลิตภัณฑ์รับหมายเลขโทรศัพท์ประจำภูมิภาคของคุณ

©2012 Bose Corporation ห้ามทำซ้ำ แม้เพียงส่วนหนึ่งส่วนใดของเอกสารนี้ หรือทำไปซ้ำในใดๆ โดยไม่ได้รับอนุญาตเป็นลายลักษณ์อักษรล่วงหน้า

시간을 내어 빠른 시작 안내서, 중요 안전 지침, 보증 및 연락처 정보를 주의 깊게 읽고 따르십시오.

## 스피커 위치 지정

적절한 성능을 위해 컴퓨터 오른쪽에는 오른쪽 스피커를, 왼쪽에는 왼쪽 스피커를 배치하십시오. 양쪽 모두 같은 거리에 있어야 합니다.

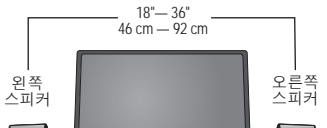

## 시작하기

다른 모든 연결이 완료될 때까지 AC 전원 코드를 꽂지 마십시오.

- 스피커 케이블 (☉)：한쪽 끝을 오른쪽 스피커의 **To Left Speaker** (왼쪽 스피커) 커넥터에 삽입합니다.
- 오디오 입력 케이블 (☉)：한쪽 끝을 오른쪽 스피커의 **Audio Input** (오디오 입력) 커넥터에 삽입합니다. 다른 쪽 끝을 헤드폰 또는 컴퓨터의 스피커 커넥터(커넥터의 라벨과 위치는 다양함)에 삽입합니다.
- 참고: 다른 사운드 장치(예: MP3 또는 휴대용 CD 플레이어)에서 이 스피커를 사용하려면 대신 해당 장치의 Audio Out(오디오 출력) 커넥터에 연결하십시오.
- 전원 공급 장치 케이블 (==)：남은 쪽을 오른쪽 스피커 앞면의 **DC Power**(직류전원) 커넥터에 연결합니다.
- 전원 장치가 꽂기 전에 어댑터를 연결합니다.
- 전원 장치를 AC(주전원) 콘센트에 꽂습니다.
- 참고: 모든 전자 장비에 안전 기간이 승인된 서지 보호기를 사용하는 것이 좋습니다.
- 재공된 데모 스피커 컴퓨터 디스크 드라이브에 삽입하고 재생합니다.
- A. 오른쪽 스피커 측면에 있는 전원 버튼을 누릅니다. 또는 리모컨의 전원 버튼을 오른쪽 스피커 버튼을 가리키면서 누릅니다.
- B. 오른쪽 스피커 전면의 표시등이 켜집니다.
- C. 오른쪽 스피커 앞면 또는 리모컨의 + 및 - 버튼을 누릅니다.

## 컴퓨터에서 볼륨 컨트롤 설정

컴퓨터의 볼륨 설정을 낮추면(최대치의 7/8 미만) 출력이 줄어들고 스피커 볼륨을 부자연스럽게 제한합니다. 컴퓨터 볼륨 컨트롤은 종종 다음을 포함합니다.

- 회전 컨트롤에 관계 없이 조작할 수 있는 외부 버튼.
- 다양한 미디어 플레이어 컨트롤:

## 리모콘 배터리 교체

리모콘 뒷면 참조. 인증기관이 허가한(예: UL) CR2032 또는 DL2032 3볼트 배터리로만 교체하십시오.

## 자동 대기 모드 (유럽 전용)

오디오 신호가 2시간 동안 없을 경우 시스템은 자동으로 대기 상태로 들어갑니다. 자동 대기에서 나오려면 오른쪽 스피커 또는 리모컨의 전원 버튼을 누릅니다.

## 문제 해결

**소리가 나지 않을 경우**

- 오른쪽 스피커 전면의 표시등이 점등되어 스피커가 켜져 있는지 확인하십시오.
- 스피커 볼륨이 최소로 설정되지 않았는지 확인하십시오. 볼륨을 충분히 올리려면 오른쪽 스피커의 + 버튼을 2초 동안 누르십시오.
- 컴퓨터가 전원이 켜져 있고 켜지지 않았는지, 컴퓨터 볼륨 및 응용 프로그램 볼륨이 최대치의 7/8 이상 올려져 있는지 확인하십시오.
- 전원 장치가 오른쪽 스피커와 전원 콘센트 또는 서지 보호기에 확실하게 연결되어 있는지 확인하십시오.

**하나의 스피커에서 소리가 나지 않을 경우**

- 스피커 케이블이 오른쪽 스피커에 확실하게 연결되어 있는지 확인하십시오.
- 오디오 입력 케이블의 양 끝이 하나는 스피커, 다른 하나는 컴퓨터에 단단하게 꽂혀 있는지 확인하십시오.

## 리모컨이 스피커를 조작하지 못할 경우

볼륨 조정, 신호 경로를 막는 가우 또는 직사 광선 등 일부 상황은 리모컨 작동에 영향을 줄 수 있습니다. 리모컨이 정상적으로 작동하지 않을 경우:

- 리모컨 신호를 수신하는 오른쪽 스피커에 리모컨을 보다 직접적으로 가리키십시오.
- 볼륨을 쉽게하거나 스피커를 직사 광선에서 떨어뜨리십시오.
- 리모컨을 사용할 때 시스템 가까이로 이동하십시오.
- 배터리가 올바르게 삽입되었는지 확인하십시오.
- 리모컨의 작동이 중지하거나 작동 영역이 좁아지면 리모컨 배터리를 교체하십시오(대개 6개월 또는 1년).

## 제품 등록

<http://global.bose.com/register>에서 등록합니다. 입력 번호는 오른쪽 스피커의 하단과 고객 보증 카드에 위치해 있습니다.

일련 번호: \_\_\_\_\_  
모델 이름: \_\_\_\_\_ (스피커 하단의 레이블에 적혀 있음.)  
정보를 작성하여 보관하십시오.

전체 사용자 안내서의 인쇄본을 요청하려면 귀하의 지역으로 제공된 연락처 정보에 전화 하거나 팩스를寄치십시오.

©2012 Bose Corporation.未經事先書面許可，不得複製、修改、發行或以其他方式使用本資料的任何部分。

请花时间认真阅读并遵守快速启动指南、重要安全性指示、保修和联系信息。

## 定位扬声器

为使扬声器正常运行，请将右扬声器放在电脑右侧，将左扬声器放在电脑左侧。确保两侧的距离相等。

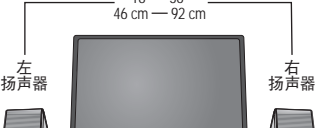

## 入门指南

在完成所有其他连接之前切勿插入交流电源线。

- 扬声器连接线 (☉)：将自由端插入右扬声器的 **To Left Speaker** (连接到左扬声器) 连接器中。
- 音频输入连接线 (☉)：将一端插入右扬声器的 **Audio Input** (音频输入) 连接器中，将另一端插入电脑上的 Headphone (耳机) 或 Speaker (扬声器) 连接器中 (这些连接器的标签和位置可能各不相同)。
- 注意: 要将这些扬声器用于其他声源 (如 MP3 或便携式 CD 播放机)，请改为连接该声源的 Audio Out (音频输出) 连接器。
- 电源组件连接线 (==)：将自由端插入右扬声器背面的 **DC Power** (直流电源) 连接器中。
- 插入电源组件前先连接适配器。
- 将电源组件插入交流电源插座中。
- 注意: Bose 建议在所有电子设备上使用安全机构认可的浪涌电压保护器。
- 将附带的演示光盘插入电脑光驱中，然后进行播放。
- A. 请按右扬声器侧面的电源按钮。或者将遥控器对准右扬声器并按电源按钮。
- B. 右扬声器正面的指示灯点亮。
- C. 按右扬声器侧面或遥控器上的 + 和 - 按钮。

## 设置电脑的音量控件

将电脑音量设置得很低 (低于最大音量的 7/8) 会降低其输出功率，也会人为地限制扬声器音量。

- 外部按钮，其操作与屏幕控件无关。
- 各种媒体播放器控件:

## 更换遥控器电池

请参阅遥控器背面。只能使用有关机构认可的 (UL 除外) CR2032 或 DL2032 3 伏锂电池更换。

## 自动待机 (仅限欧洲)

如果持续两个小时没有音频信号，系统会自动进入待机状态。要从自动待机中恢复，请按右扬声器或遥控器上的电源。

## 疑难排除

**没有声音**

- 确保已打开扬声器 (由右扬声器正面的指示灯来指示)。
- 确保未将扬声器的音量设置为最小。按右扬声器上的 + 按钮 2 秒即可充分提高音量。
- 确保电脑已接通电源并打开，静音已禁用，并且电脑音量和应用程序音量已调高到最大音量的三分之二处。
- 确保电源组件已牢固插入右扬声器和电源插座或电源保护器中。

**一个扬声器没有声音**

- 确保已将扬声器连接线牢固地插入右扬声器中。
- 确保音频输入连接线的两端 (一端按右扬声器，一端接入电脑) 均牢固插入。

## 遥控器不能控制扬声器

某些情况 (例如室内照明，家具阻碍信号传输路径，阳光直射) 会影响遥控器的运行。如果遥控器不能正常工作:

- 将遥控器直接对准接收遥控器信号的右扬声器。
- 调暗室内灯光或移动扬声器，避免阳光直射。
- 当您使用遥控器时，请远离系统近一些。
- 检查电池的安装是否正确。
- 在遥控器停止工作 (通常在使用一年或两年后) 或工作范围缩小小时，请更换遥控器电池。

## 注册您的产品

转到 <http://global.bose.com/register>。序列号位于右扬声器的底部和客户质保卡上。

序列号: \_\_\_\_\_  
型号名称: \_\_\_\_\_ (位于扬声器底部标签上。)  
请填写并保留此信息。

要申请获得完整用户指南的印刷本，请查阅“联系信息”页上您所在地区的电话号码。

©2012 Bose Corporation.未經事先書面許可，不得複製、修改、發行或以其他方式使用本資料的任何部分。

請花時間認真閱讀並遵守快速啟動指南、重要安全性指示、質保和聯絡資訊。

## 定位揚聲器

為使揚聲器正常运行，請將右揚聲器放在電腦右側，將左揚聲器放在電腦左側。確保兩側的距離相等。

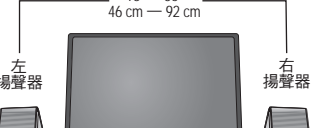

## 入門指南

在完成所有其他連接之前切勿插入交流電源線。

- 揚聲器連接線 (☉)：將自由端插入右揚聲器的 **To Left Speaker** (連接到左揚聲器) 連接器中。
- 音訊輸入連接線 (☉)：將一端插入右揚聲器的 **Audio Input** (音訊輸入) 連接器中，將另一端插入電腦上的 Headphone (耳機) 或 Speaker (揚聲器) 連接器中 (這些連接器的標籤和位置可能各不相同)。
- 注意: 要將這些揚聲器用於其他聲源 (如 MP3 或可攜式 CD 播放機)，請改為連接該聲源的 Audio Out (音訊輸出) 連接器。
- 電源元件連接線 (==)：將自由端插入右揚聲器背面的 **DC Power** (直流電源) 連接器中。
- 插入電源元件前先連接配卡。
- 將電源元件插入交流電源插座中。
- 注意: Bose 建議在所有電子裝置上使用安全機構認可的浪湧電壓保護器。
- 將附帶的演示光碟插入電腦光碟機中，然後進行播放。
- A. 請按右揚聲器側面的電源按鈕。或者將遙控器對準右揚聲器并按電源按鈕。
- B. 右揚聲器正面的指示燈點亮。
- C. 按右揚聲器側面或遙控器上的 + 和 - 按鈕。

## 設定電腦的音量控制項

將電腦音量設定得很低 (低於最大音量的 7/8) 會降低其輸出功率，也會人為地限制揚聲器音量。

- 外部按鍵，其操作與螢幕控制項無關。
- 各種媒體播放器控制項:

## 更換遙控器電池

參見遙控器背面。只能使用有關機構認可的 (UL 除外) CR2032 或 DL2032 3 伏電池更換。

## 自動待機 (僅限歐洲)

如果持續兩個小時沒有音訊訊號，系統會自動進入待機狀態。要從自動待機中恢復，請按右揚聲器或遙控器上的電源。

## 疑難排除

**沒有聲音**

- 確保已打開揚聲器 (由右揚聲器正面的指示燈來指示)。
- 確保未將揚聲器的音量設定為最小。按右揚聲器上的 + 按鈕 2 秒即可充分提高音量。
- 確保電腦已接通電源並打開，靜音已禁用，並且電腦音量和應用程式音量已調高到最大音量的三分之二處。
- 確保電源元件已牢固插入右揚聲器和電源插座或電源保護器中。

**一個揚聲器沒有聲音**

- 確保已將揚聲器連接線牢固地插入右揚聲器中。
- 確保音訊輸入連接線的兩端 (一端接入揚聲器，一端接入電腦) 均牢固插入。

## 遙控器不能控制揚聲器

某些情況 (例如室內照明，家具阻礙信號傳輸路徑，陽光直射) 會影響遙控器的運行。如果遙控器不能正常工作:

- 將遙控器直接對準接收遙控器信號的右揚聲器。
- 調暗室內燈光或移動揚聲器，避免陽光直射。
- 當您使用遙控器時，請遠離系統近一些。
- 檢查電池的安裝是否正確。
- 在遙控器停止工作 (通常在一年或兩年後) 或工作範圍縮小時，請更換遙控器電池。

## 註冊您的產品

轉至 <http://global.bose.com/register>。序列號位於右揚聲器的底部和客户质保卡上。

序號: \_\_\_\_\_  
型號名稱: \_\_\_\_\_ (位於揚聲器底部標籤上。)  
請填寫並保留此資訊。

要申請獲得完整使用者指南的印刷本，請查閱“聯絡資訊”頁上您所在地區的電話號碼。

©2012 Bose Corporation.未經事先書面許可，不得複製、修改、發行或以其他方式使用本材料的任何部分。

安全上の留意項目、クイックスタートガイド、および保証書に記載された内容をよく読み、それに従ってください。

## スピーカーの配置

最適な音響パフォーマンスを得るために、Left (左)スピーカーを向かって左側に、Right (右)スピーカーを向かって右側に設置します。左右のスピーカーを、コンピューターから等距離となるような位置に設置してください。

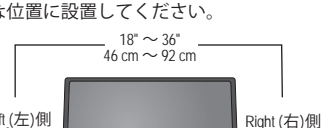

## システムの準備

専用電源アダプターは、他のケーブルの接続を終えた後に接続してください。

- スピーカーケーブル(☉)：プラグをRight (右)側スピーカーの**To Left Speaker**端子に差し込みます。
- 音声入力ケーブル(☉)：プラグの一方を、**Audio Input**端子に差し込みます。もう一方を、コンピューターのヘッドホン出力またはスピーカー出力(表記と位置は機種によって異なります)に差し込みます。
- 注記: その他のソース機器 (MP3プレーヤーやポータブルCDプレーヤーなど)とスピーカーを接続する場合は、音声入力ケーブルをそれぞれの機器の音声出力端子に接続してください。
- 専用電源アダプターケーブル(==)：プラグをRight (右)側スピーカーの背面にある**DC Power**に差し込みます。
- 専用100Vプラグを、専用電源アダプターの凹みにはめずスライドさせながら取り付けます。
- 電源アダプターをコンセントに差し込みます。
- 注記: 全ての電子機器に、安全規格認定を受けたサージプロテクターをお使いになることをおすすめします。
- 同梱のデモ用CDをコンピューターのディスクドライブにセットし、再生します。
- A. Right (右)側スピーカーの側面にある電源ボタンを押します。または、リモコンをRight (右)側スピーカーに向けて、電源ボタンを押します。
- B. Right (右)側スピーカーの前面にあるインジケータが点灯します。
- C. Right (右)側スピーカーの側面、またはリモコン上の+ボタンと-ボタンを押し、音量を調整します。

## コンピューター側の音量調節

コンピューターから出力される音量が小さ過ぎると(最大音量の7/8程度)、出力不足のためスピーカーの音量が十分に上がりません。

- 外部ボタン，其操作與螢幕控制項無關。
- 各種媒體播放器控制項:

## リモコンの電池交換

リモコンの裏面をご覧ください。3Vリチウムボタン電池のCR2032またはDL2032に交換してください。

## 自動スタンバイ (欧州のみ)

音声信号の入力を受けないまま2時間が経過すると、システムは自動的にスタンバイ状態に移ります。スタンバイ状態から再び電源をオンにするには、スピーカーまたはリモコンの電源ボタンを押してください。

## 故障かな?と思ったら

**音が出ない**

- スピーカーの電源が入っていて、Right (右)側スピーカーの前面にあるインジケータが点灯していることを確認します。
- スピーカーの音量が最小になっていないことを確認します。Right (右)側スピーカーの+ボタンを2秒間長押しして、音量を十分に上げてください。
- 正しく起動しているコンピューターに接続されていることを確認し、コンピューターとソフトウェアの音量調節が十分に上がっている(最大音量の7/8以上)こと、およびミュートされていないことを確認します。
- 電源アダプターの出力がRight (右)側スピーカーに接続され、電源プラグがコンセントまたはサージプロテクターに接続されていることを確認します。

**片側のスピーカーから音が出ない**

- スピーカーケーブルがRight (右)側スピーカーにしっかりと接続されていることを確認します。
- 音声入力ケーブルがスピーカーとコンピューターにしっかりと接続されていることを確認します。

## リモコンでスピーカーを操作できない

室内の照明器具からの光や家具の位置関係、直射日光などがリモコンの操作に影響する場合があります。リモコンが機能しない場合は、次の対応をお試しください。

- リモコン受光部はRight (右)側スピーカーにあります。操作の際はリモコンをRight (右)側スピーカーに向けてください。
- 室内の照明を落とすか、直射日光が当たらない位置にスピーカーを移動します。
- システムに近付いてリモコンを操作します。
- リモコンの電池が正しくセットされていることを確認します。
- リモコンが機能しなくなったり、操作できる距離が短くなったら、操作できる距離が短くなったら、リモコンの電池を交換してください(電池の寿命は通常年1〜2年です)。

## 製品登録

<http://global.bose.com/register>にアクセスします。シリアル番号はRight (右)側スピーカーの底面に記載されています。

シリアル番号: \_\_\_\_\_  
モデル名: \_\_\_\_\_ (Right (右)側スピーカーの底面に記載)。  
控えていただき、シリアル番号を上欄にご記入ください。

للحصول على نسخة مطبوعة من دليل الملك الكامل، يرجى الرجوع لصفحة معلومات الاتصال لأرقام الهاتف في منطقتك.

©2012 Bose Corporation.未經事先書面許可，不得複製、修改、發行或以其他方式使用本材料的任何部分。

يرجى تخصيص الوقت الكافي لقراءة واتباع دليل البدء السريع وتعليمات السلامة الهامة ومعلومات الضمان والاتصال بعتائية.

## ضبط وضع السماعات

لإداء السليمة، قم بوضع السماعتين اليسرى واليمنى على يسار ويمين الكمبيوتر. وتأكد من أنها على مسافة متساوية من كل جانب.



## بدء العمل

لا تتم توصيل تلك التيار المتردد قبل استكمال جميع الوصلات الأخرى.



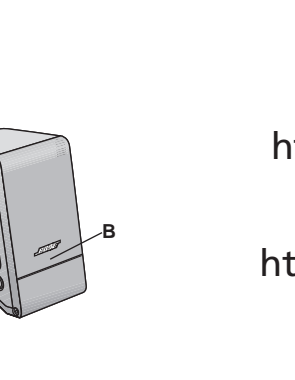
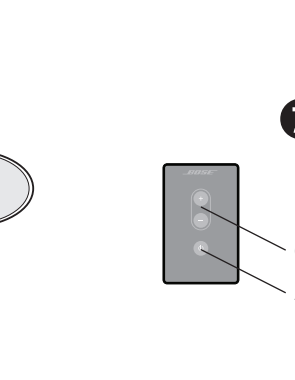
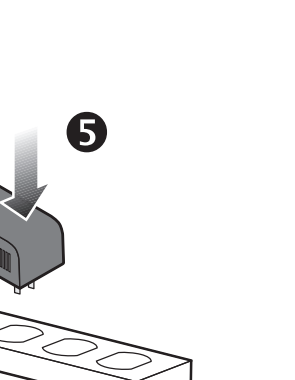
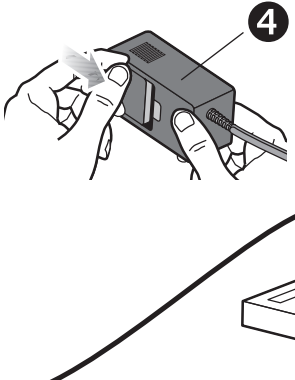
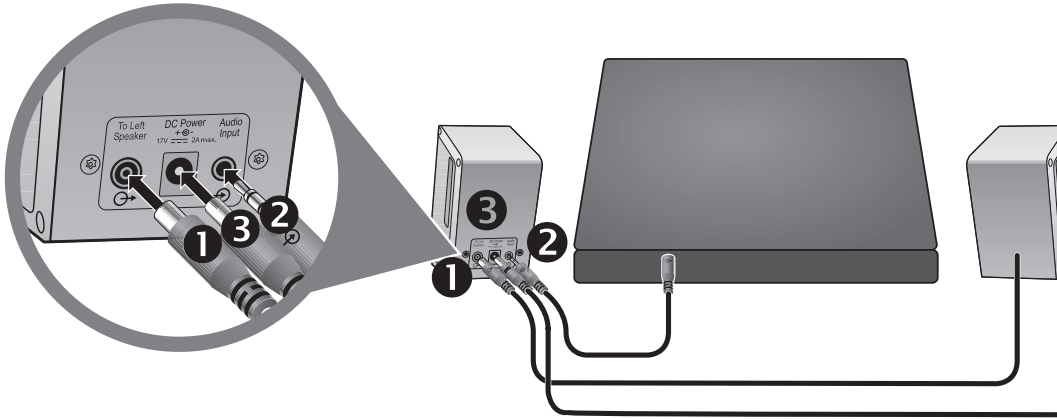

http://global.Bose.com

U.S. only:

http://Owners.Bose.com

### Please take the time to carefully read and follow the Quick Start Guide, Important Safety Instructions, Warranty and Contact Information.

#### Positioning the speakers

For proper performance, place the right speaker to the right and the left speaker to the left of your computer. Make sure there is equal distance on either side.

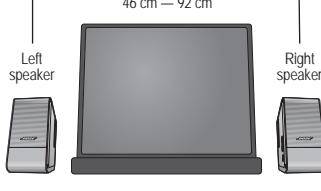

#### Getting Started

Do not plug in the AC power cord until all other connections are completed.

- 1** Speaker cable (➡): Insert the free end into the **To Left Speaker** connector on the right speaker.
- 2** Audio input cable (↔): Insert one end into the **Audio Input** connector on the right speaker. Insert the other end into the Headphone or Speaker connector (the labels and positions of these connectors vary) on your computer.
- Note:** To use these speakers with a different sound source (such as an MP3 or portable CD player), make this connection to the **Audio Out** connector on that source instead.
- 3** Power pack cable (====): Insert the free end into the **DC Power** connector on the back of the right speaker.
- 4** Attach the adapter before plugging in the power pack.
- 5** Plug the power pack into an AC (mains) outlet.
- Note:** Bose recommends using a safety agency-approved surge protector with all electronics equipment.
- 6** Insert the provided demonstration disc into your computer drive and set it to play.
- 7 A.** Press the power button on the side of the right speaker. Or press the power button on the remote control while aiming it at the right speaker.
- B.** The indicator light on the front of the right speaker turns on.
- C.** Press the + and - buttons on the side of the right speaker or on the remote control.

#### Set volume controls on computer

Low volume settings (less than 1/2 maximum) on your computer reduce its output and unnaturally limit speaker volume. Computer volume controls often include:

- External buttons, which may operate independent of the onscreen controls.
- Various media player controls.

#### Replacing remote control battery

See back of remote. Replace only with an agency approved (ex. UL) CR2032 or DL2032 3-volt lithium battery.

#### Automatic standby (Europe only)

The system automatically goes into the standby state after two hours when there is no audio signal. For recovery from automatic standby, press power on right speaker or on the remote.

#### Troubleshooting

##### No sound

- Make sure the speakers are turned on as indicated by the light on the front of the right speaker.
- Make sure the speaker volume is not set to the minimum. Press the + button on the right speaker for 2 seconds to raise the volume enough.
- Make sure the computer is plugged in and turned on, mute is turned off, and the computer volume and application volume are turned up to at least 1/2 maximum.
- Be sure the power pack is securely plugged into the right speaker and into a power outlet or surge protector.

##### No sound from one speaker

- Be sure the speaker cable is securely plugged into the right speaker.
- Be sure that both ends of the audio input cable, one to the speaker and the other to the computer, are plugged in securely.

##### Remote does not control the speakers

- Some conditions, such as room lighting, furniture that blocks the signal path, or direct sunlight, can affect remote operation. If the remote does not work as it should:
  - Point the remote more directly at the right speaker, which receives the remote control signals.
  - Dim the room lights or move the speakers away from direct sunlight.
  - Move closer to the system when you use the remote.
  - Check the battery to be sure it is installed correctly.
- Replace the remote control battery when the remote stops operating (normally every year or two) or its range seems reduced.

#### Register your product

Go to <http://global.Bose.com/register>. The serial number is located on the bottom of the right speaker and on the Customer Warranty card.

Serial number:

Model name: (Located on bottom table of speakers.)

Please complete and retain this information.

To request a printed copy of the complete Owner's Guide, please refer to the Contact Information sheet for phone numbers provided for your region.

©2012 Bose Corporation. No part of this work may be reproduced, modified, distributed, or otherwise used without prior written permission.

### Tag dig venligst tid til at læse lynstartvejledningen, de vigtige sikkerhedsinstruktioner, garantioplysningerne og kontaktoplysningerne omhyggeligt, og sørg for at følge dem.

#### Placering af højttalerne

Den bedste lyd opnås ved at placere højre højttaler til højre og venstre højttaler til venstre for din computer. Sørg for, at der er lige stor afstand på begge sider.



#### Sådan kommer du i gang

Undlad at tilslutte netledningen, for alle andre tilslutninger er foretaget.

- 1** Højttalerkabel (➡): Sæt den ledige ende ind i stikket **To Left Speaker** på den højre højttaler.
- 2** Lydingangskabel (↔): Sæt den ene ende ind i stikket **Audio Input** på den højre højttaler. Sæt den anden ende ind i hovedtelefon- eller højttalerstikket (mærkingen og disse stikkes position varierer) på din computer.
- Bemærk:** For at benytte disse højttalerne med en anden lydkilde (som for eksempel en mp3-spiller eller en bærbar cd-spiller) skal du foretage denne tilslutning til **Audio Out**-stikket på den pågældende lydkilde.
- 3** Strømforsyningskabel (====): Sæt den ene ende ind i stikket **DC Power** på bagsiden af højre højttaler.
- 4** Monter adapteren, inden du tilslutter strømforsyningen.
- 5** Sæt strømforsyningen i en stikkontakt.
- Bemærk:** Bose anbefaler brug af sikkerhedsgodkendt overspændingsbeskyttelse til alt elektronisk udstyr.
- 6** Sæt den medfølgende demonstrationsdisk ind i computersdskrev, og afspil den.
- 7 A.** Tryk på tænd/sluk-knappen på siden af den højre højttaler. Eller tryk på tænd/sluk-knappen på fjernbetjeningen, mens du peger på højre højttaler med den.
- B.** Indikatorlampen på forsiden af højre højttaler tænder.
- C.** Tryk på knapperne + og - på siden af højre højttaler eller på fjernbetjeningen.

#### Indstil lydstryken på computeren

Lav lydindstilling (mindre end 1/2 af maksimum) på din computer reducerer lydudgangen og giver en unaturlig begrænsning af højttalerlydstyrken. Computersens lydregulering omfatter ofte:

- Eksterne knapper, som kan fungere uafhængigt af knapperne på skærmen.
- Diverse mediaspillerfunktioner.

#### Udskiftning af fjernbetjeningsbatteriet

Se fjernbetjeningens bagside. Må kun udskiftes med et instiludgkendt (f.eks. UL) CR2032 eller DL2032 3-volt lithiumbatteri.

#### Automatisk standby (kun Europa)

Systemet skifter automatisk til standbytilstand efter to timer, hvis der ikke er noget lydsignal. Hvis du vil fortsætte fra den automatiske standbytilstand, skal du trykke på tænd/sluk-knappen på den højre højttaler eller på fjernbetjeningen.

#### Fejlfinding

##### Ingen lyd

- Sørg for, at der er tændt for højttalerne, hvilket angives af lampen på forsiden af højre højttaler.
- Sørg for, at højttalerens lydstryke ikke er indstillet på minimum. Tryk på højre højttalers + knap i 2 sekunder for at hæve lydstryken til maksimum.
- Sørg for, at computeren er tilsluttet og tændt, at lydtils lydstyrke er slået fra, og at computersens lydstryke og programlydstyrken er skrævet op til højst 1/2.
- Sørg for, at netadapteren er tilsluttet højre højttaler forsvarligt og i en stikkontakt eller en overspændingsbeskyttelse.

##### Ingen lyd fra den ene højttaler

- Sørg for, at højttalerkablet er sat ordentligt i højre højttaler.
- Sørg for, at begge ender af lydningangskablet er korrekt sat i stikkene, den ene ende i højttaleren og den anden ende i computeren.

##### Fjernbetjeningen kan ikke styre højttalerne

- Visse forhold som f.eks. lys i lokalt, møbler, der blokerer signalet, eller direkte sollys kan påvirke fjernbetjeningens funktion. Hvis fjernbetjeningen ikke fungerer som forventet:
  - Ret fjernbetjeningen mere direkte mod højre højttaler, som modtager signalerne fra fjernbetjeningen.
  - Dæmp lyset i lokalt, eller flyt højttalerne længere væk fra direkte sollys.
  - Prøv at bruge fjernbetjeningen tættere på systemet.
  - Kontroller, at batteriet er sat korrekt i.
- Udskift batteriet i fjernbetjeningen, når den ikke længere virker, som den skal, eller dens rækkevidde er reduceret (typisk en gang om året eller hvert andet år).
- Udskift den ene af de to batterier i fjernbetjeningen ud, mens den anden er monteret.

#### Registre dit produkt

Gå til <http://global.Bose.com/register>. Serienummeret er placeret nederst til højre på den højre højttaler og på kundegarantikortet.

Serienummer:

Modelnavn: (Placeret på mærkaten i bunden af højttalerne.)

Udfyld venligst disse oplysninger, og opbevar dem.

Hvis du vil bestille et trykt eksemplar af den komplette brugervejledning, kan du finde telefonnumrene for dit område i dokumentet med kontaktoplysninger.

©2012 Bose Corporation. Gengivelse, ændring, distribution eller anden brug af dette dokument eller dele heraf er forbudt uden forudgående skriftlig tilladelse.

### Bitte nehmen Sie sich die Zeit, diese Kurzanleitung, die wichtigen Sicherheitshinweise, Garantie- und Kontaktinformationen sorgfältig durchzulesen und zu befolgen.

#### Aufstellen der Lautsprecher

Für den optimalen Klang sollten Sie den rechten Lautsprecher rechts und den linken Lautsprecher links neben dem Computerbildschirm aufstellen. Achten Sie darauf, dass der Abstand für beide Lautsprecher gleich ist.

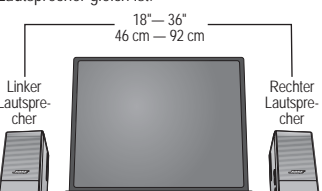

#### Erste Schritte

Schließen Sie das Netzkabel erst dann an ein Steckdos an, wenn Sie alle anderen Verbindungen hergestellt haben.

- 1** Lautsprecherkabel (➡): Stecken Sie das freie Ende in den Anschluss **To Left Speaker** am rechten Lautsprecher.
- 2** Audioeingangskabel (↔): Stecken Sie ein Ende in den Anschluss **Audio Input** am rechten Lautsprecher. Stecken Sie das andere Ende in den Kopfhörer- oder Lautsprecheranschluss des Computers (die Kennzeichnungen und Positionen dieser Anschlüsse variieren).
- Hinweis:** Wenn Sie die Lautsprecher mit einer anderen Audioquelle (z. B. ein MP3- oder mobiler CD-Spieler) verwenden möchten, stellen Sie die Verbindung zum Audioausgang an der entsprechenden Audioquelle her.
- 3** Netzkabel (====): Stecken Sie das freie Ende in den Anschluss **DC Power** an der Rückseite des rechten Lautsprechers.
- 4** Schließen Sie zuerst den Adapter und dann das Netzteil an.
- 5** Schließen Sie das Netzteil an eine Steckdose an.
- Hinweis:** Bose empfiehlt, für alle elektrischen Geräte einen zugelassenen Überspannungsschutz zu verwenden.
- 6** Legen Sie die mitgelieferte Demo-CD in das Laufwerk des Computers ein und spielen Sie sie ab.
- 7 A.** Drücken Sie die Power-Taste an der Seite des rechten Lautsprechers. Alternativ dazu können Sie auch die Power-Taste der Fernbedienung betätigen, während Sie diese in Richtung des rechten Lautsprechers halten.
- B.** Die LED auf der Vorderseite des rechten Lautsprechers leuchtet.
- C.** Drücken Sie die Tasten + und - auf der Seite des rechten Lautsprechers oder auf der Fernbedienung.

#### Laustärkeregel am Computer einstellen

Eine niedrige Laustärkeeinstellung (weniger als 1/2 des Maximalwerts) am Computer verringert die Ausgabe und beschränkt die Lautsprecherleistung auf unnatürliche Weise. Übliche Laustärkeregel am Computer sind z. B.:

- Externe Tasten, die unabhängig von den Bedienelementen auf dem Bildschirm betätigt werden können.
- Verschiedene Bedienelemente des Media-Players.

#### Austauschen Batterie der Fernbedienung

Siehe Rückseite der Fernbedienung. Verwenden Sie nur zugelassene (z.B. UL) 3-Volt-Lithium-Batterien CR2032 oder DL2032.

#### Automatischer Standby-Betrieb (nur Europa)

Das System geht nach zwei Stunden ohne Audiosignal automatisch in den Standby-Betrieb. Zur Wiederherstellung des dem automatischen Standby-Betrieb drücken Sie die Power-Taste am Lautsprecher oder auf der Fernbedienung.

#### Fehlerbehebung

##### Kein Ton

- Vergewissern Sie sich, dass die Lautsprecher eingeschaltet sind. Dies wird durch die leuchtende LED auf der Vorderseite des rechten Lautsprechers angezeigt.
- Stellen Sie sicher, dass die Lautsprecherlautstärke nicht auf den niedrigsten Wert eingestellt ist. Drücken Sie zwei Sekunden auf die Taste + am rechten Lautsprecher, um die Lautstärke zu erhöhen.
- Vergewissern Sie sich, dass der Computer angeschlossen und eingeschaltet ist, die Stummenschaltung deaktiviert ist und die Laustärke des Computers und der Anwendung auf höchstens 1/2 des Maximalwerts eingestellt sind.
- Stellen Sie sicher, dass das Netzteil korrekt an den rechten Lautsprecher und an eine Steckdose bzw. Überspannungsschutz angeschlossen ist.

##### Kein Ton an einem der Lautsprecher

- Vergewissern Sie sich, dass das Lautsprecherkabel korrekt an den rechten Lautsprecher angeschlossen ist.
- Überprüfen Sie, ob beide Enden des Audioeingangskabels korrekt angeschlossen sind: eines an den Lautsprecher und eines an den Computer.

##### Fernbedienung steuert die Lautsprecher nicht

- Die Funktionsfähigkeit der Fernbedienung kann in bestimmten Situationen eingeschränkt sein, zum Beispiel wenn der Signalweg durch Möbel blockiert wird, oder in direktem Sonnenlicht. Wenn die Fernbedienung nicht wie erwartet funktioniert:
  - Halten Sie die Fernbedienung direkt in Richtung des rechten Lautsprechers, der die Signale der Fernbedienung empfängt.
  - Dämpfen Sie die Beleuchtung oder bewegen Sie den Lautsprecher aus dem direkten Sonnenlicht.
  - Gehen Sie näher an das System heran, wenn Sie die Fernbedienung verwenden.
  - Überprüfen Sie, ob die Batterie richtig eingesetzt wurde.
- Wechseln Sie die Batterie der Fernbedienung aus, wenn diese nicht mehr verwendet werden kann oder in der Reichweite eingeschränkt scheint. Dies tritt im Normalfall nach jeweils einem oder zwei Jahren auf.

#### Registrierung Ihres Produkts

Gehen Sie zu <http://global.Bose.com/register>. Die Seriennummer befindet sich unten am rechten Lautsprecher und auf der Kundegarantiekarte.

Seriennummer:

Modellbezeichnung: (Am unteren Aufkleber der Lautsprecher)

Bitte füllen Sie sie aus und bewahren Sie diese Informationen auf.

Wenn Sie ein gedrucktes Exemplar der vollständigen Bedienungsanleitung erhalten möchten, wenden Sie sich an eine auf dem Blatt mit den Kontaktinformationen angegebenen Telefonnummern für Ihre Region.

©2012 Bose Corporation. Dieses Dokument darf ohne vorherige schriftliche Genehmigung weder ganz noch teilweise reproduziert, verändert, verteidigt oder in anderer Weise verwendet werden.

### Dedique el tiempo que sea necesario para leer y seguir atentamente la Guía de inicio rápido, las instrucciones de seguridad importantes, la garantía y la información de contacto.

#### Ubicar los altavoces

Para un rendimiento correcto, situe el altavoz derecho a la derecha del ordenador y el altavoz izquierdo, a la izquierda. Compruebe que haya la misma distancia a ambos lados.

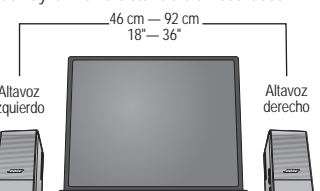

#### Primeros pasos

No conecte el cable de alimentación de CA hasta que haya realizado todas las demás conexiones.

- 1** Cable del altavoz (➡): Inserte el extremo libre en el conector **To Left Speaker** del altavoz derecho.
- 2** Cable de entrada de audio (↔): Inserte un extremo en el conector **Audio Input** del altavoz derecho. Inserte el otro extremo en el conector Headphone o Speaker del ordenador (las etiquetas y las posiciones de estos conectores varían).
- Nota:** Para utilizar estos altavoces con un fuente de sonido distinta (como un reproductor de MP3 o de CD portátil), realice la conexión al conector **Audio Out** de esa fuente.
- 3** Cable de la fuente de alimentación (====): Inserte el extremo libre en el conector **DC Power** de la parte posterior del altavoz derecho.
- 4** Conecte el adaptador antes de enchufar la fuente de alimentación.
- 5** Enchufe la fuente de alimentación a la toma de CA de la red eléctrica.
- Hinweis:** Bose recomienda para todos los equipos electrónicos.
- 6** Inserte el disco de demostración suministrado en la unidad de discos del ordenador y reproduzca.
- 7 A.** Pulse el botón de alimentación a un lado del altavoz derecho. O pulse el botón de alimentación del control remoto mientras apunta con él al altavoz derecho.
- B.** Se encenderá el indicador luminoso de la parte frontal del altavoz derecho.
- C.** Pulse los botones + y - situados a un lado del altavoz derecho o en el control remoto.

#### Ajuste los controles de volumen del ordenador

Los ajustes de volumen bajos (menos de 1/2 del total) en el ordenador reducen su salida y limitan el volumen de los altavoces de forma artificial. Los controles de volumen del ordenador incluyen a menudo:

- Botones externos, que pueden funcionar con independencia de los controles de la pantalla.
- Diversos comandos de lectores multimedia.

#### Sustituir la pila del control remoto

Observe la parte posterior del control remoto. Sustitúyala únicamente por una pila homologada (por ejemplo UL) de litio de 3 voltios CR2032 o DL2032.

#### Reposo automático (Solo Europa)

El sistema entrará automáticamente en modo de reposo después de dos horas cuando no haya señal de audio. Para recuperarse del modo de reposo automático, pulse el botón de alimentación en el altavoz derecho o en el control remoto.

#### Resolución de problemas

##### No hay sonido

- Compruebe que los altavoces están conectados tal como indica la luz de la parte frontal del altavoz derecho.
- Compruebe que el volumen del altavoz no está ajustado al mínimo. Pulse el botón + del altavoz derecho durante dos segundos para subir el volumen lo suficiente.
- Asegúrese de que el ordenador está conectado y encendido, el silencio está desactivado y el volumen del ordenador y de la aplicación se encuentran al menos a 1/2 del máximo.
- Compruebe que la fuente de alimentación está conectada firmemente al altavoz derecho y a una toma de alimentación o a un supresor de sobretensiones.

##### Uno de los altavoces no emite sonido

- Compruebe que el cable del altavoz está conectado firmemente al altavoz derecho.
- Compruebe que están correctamente conectados los dos extremos del cable de entrada de audio, uno al altavoz y el otro al ordenador.

##### El control remoto no actúa sobre los altavoces

- El funcionamiento del mando a distancia puede verse afectado por determinadas condiciones, como la iluminación ambiental, muebles que bloquean la trayectoria de la señal o luz solar. Si el control remoto no funciona como debe:
  - Apunte el control remoto más directamente al altavoz derecho, que es el que recibe las señales.
  - Baje la intensidad de la iluminación de la habitación o aleje los altavoces de la luz solar directa.
  - Acérquese al sistema cuando utilice el control remoto.
  - Compruebe que la pila está correctamente instalada.
- Cambie la pila del control remoto cuando este deje de funcionar (normalmente, al cabo de un año o dos) o se haya reducido su alcance.

#### Registre su producto

Visite <http://global.Bose.com/register>. El número de serie se encuentra en la parte inferior del altavoz derecho y en la tarjeta de garantía del producto.

Número de serie:

Modelo: (Situado en la etiqueta inferior de los altavoces.)

Introduzca y guarde esta información.

Para solicitar una copia impresa de la Guía del usuario completo, consulte en la hoja de información de contacto los números de teléfono correspondientes a su región.

©2012 Bose Corporation. Ninguna parte de este trabajo podrá reproducirse, modificarse, modificarse, distribuirse o usarse de ninguna otra manera sin permiso previo y por escrito.

### Prenez le temps de consulter attentivement le guide de prise en main rapide, les consignes de sécurité, la garantie et les informations de contact.

#### Mise en place des enceintes

Pour obtenir l'effet correct, placez l'enceinte de droite à droite de votre ordinateur, et l'enceinte de gauche à sa gauche. Veillez à les placer à égale distance de l'ordinateur.



#### Prise en main

NE BRANCHEZ PAS le câble d'alimentation à une prise secteur avant d'avoir réalisé toutes les connexions.

- 1** Câble d'enceinte (➡) : insérez l'extrémité libre dans le connecteur de l'enceinte de droite marqué **To Left Speaker**.
- 2** Câble d'entrée audio (↔) : insérez une extrémité dans le connecteur de l'enceinte de droite marqué **Audio Input**. Insérez l'autre extrémité dans le connecteur pour casque ou enceinte (son libellé et son emplacement varient selon les marques) de votre ordinateur.
- Remarque :** pour utiliser les enceintes avec une autre source (par exemple un lecteur MP3 ou un lecteur de CD portable), branchez ce connecteur à la fiche de sortie audio (Audio Out) de cet appareil.
- 3** Câble du boîtier d'alimentation (====) : insérez l'extrémité libre dans le connecteur **DC Power** de l'enceinte de droite marquée **DC Power**.
- 4** Fixez l'adaptateur avant de brancher le boîtier d'alimentation secteur.
- 5** Branchez l'alimentation secteur à une prise électrique.
- Remarque :** Bose recommande de protéger tous les équipements électroniques par un dispositif de protection contre les surtensions.
- 6** Insérez le disque de démonstration fourni dans le lecteur de votre ordinateur, puis mettez-le en lecture.
- 7 A.** Appuyez sur le bouton de mise sous tension, sur le côté de l'enceinte de droite. Vous pouvez aussi presser le bouton de mise sous tension de la télécommande tout en pointant celle-ci vers l'enceinte de droite.
- B.** La diode située à l'avant de l'enceinte de droite s'allume.
- C.** Appuyez sur les boutons + et - , sur le côté de l'enceinte de droite ou sur la télécommande.

#### Régler les commandes de volume sur l'ordinateur

Un niveau sonore trop faible (moins de 1/2 du maximum) réduit le niveau de sortie et limite le volume des enceintes de façon non naturelle. Les réglages de volume les plus courants sur un ordinateur sont les suivants :

- Les boutons externes, qui peuvent agir indépendamment des réglages affichés à l'écran.
- Diverses commandes des lecteurs multimédias :

#### Remplacement de la pile de la télécommande

Voir l'arrière de la télécommande. Remplacez uniquement la pile avec un modèle approuvé (par ex. UL) au lithium de 3 volts, de type CR2032 ou DL2032.

#### Mise en veille automatique (Europe uniquement)

Le système passe automatiquement en veille au bout de deux heures sans recevoir de signal audio. Pour sortir l'appareil de la veille automatique, appuyez sur le bouton de mise sous tension sur l'enceinte de droite ou sur la télécommande.

#### Risoluzione dei problemi

##### Non si sente alcun suono

- Assicurarsi che i diffusori siano accessi (la luce sulla parte anteriore del diffusore destro deve essere accesa).
- Assicurarsi che il volume dei diffusori non sia impostato sul valore minimo. Per aumentare il volume premere il pulsante + sul diffusore destro per 2 secondi.
- Verificare che il computer si collegato e acceso, che l'audio non sia disattivato e che il volume del computer e quello dell'applicazione siano impostati almeno su un valore pari a 1/2 del massimo.
- Assicurarsi che l'alimentatore sia inserito correttamente nel diffusore destro e nella presa di corrente o nel suppressore di sovralimentazione.

##### Nessun suono da un diffusore

- Assicurarsi che il cavo diffusori sia inserito correttamente nel diffusore destro.
- Assicurarsi che entrambi le estremità del cavo d'ingresso audio, una collegata al diffusore e una al computer, siano fissate saldamente.

##### Il telecomando non controlla i diffusori

- Particolari condizioni, quali l'illuminazione dell'ambiente, oggetti che ostruiscono il percorso del segnale o la luce diretta del sole, possono influenzare il funzionamento del telecomando. Se il telecomando non funziona come previsto:
  - Puntare il telecomando direttamente verso il diffusore destro, che riceve i segnali del telecomando.
  - Abbassare la luce della stanza oppure allontanare i diffusori dalla luce diretta del sole.
  - Avvicinarsi al sistema quando si usa il telecomando.
  - Verificare che la pila sia installata correttamente.
- Sostituire la pila quando il telecomando non funziona più (in genere dopo uno o due anni) o quando la sua portata appare ridotta.

#### Enregistrez votre produit