

# DENON

AV サラウンドアンプ

# AVC-2808

取扱説明書

安全にお使いいただくために—必ずお守りください。

- お買い上げいただき、ありがとうございます。
- ご使用前にこの取扱説明書をよくお読みのうえ、正しくご使用ください。
- お読みになった後は後日お役に立つこともありますので、必ず保存してください。

# 総目次

## ご使用になる前に

安全上のご注意	4、5
付属品について	6
取り扱い上のご注意	6
設置の際のご注意	6
携帯電話使用時のご注意	6
お手入れについてのご注意	6
リモコンについて	6
乾電池の入れかた	6
リモコンの使いかた	6
各部の名前とはたらき	7
フロントパネル	7
ディスプレイ	7
リアパネル	8
リモコン	9

## 接続のしかた

準備	10
接続に使用するケーブル	10
ビデオコンバージョン機能	11
スピーカーの接続	11
スピーカーの設置	11
スピーカーの接続	12
HDMI 端子付き機器	13
モニターの接続	14
再生機器の接続	15
DVD プレーヤー	15
レコードプレーヤー	15
CD プレーヤー	16
iPod®	16
TV チューナー	17
衛星チューナー	17
録音 / 録画機器の接続	18
DVD レコーダー	18
ビデオデッキ	18
CD レコーダー / MD レコーダー / テープデッキ	19

その他の機器の接続	19
ビデオカメラ / ゲーム機	19
マルチチャンネル出力端子がある機器	20
外部のパワーアンプ	20
外部のコントロール機器	21
電源コードの接続	21
接続が終わったら	21

## メニュー操作

メニューの操作のしかた	22
お買い上げ時の設定（初期設定）の表示例	22
オンスクリーンディスプレイとディスプレイ表示例	23
メニューマップ	24

## Auto Setup（オートセットアップ）

準備	25
Auto Setup（オートセットアップ）	26
1 Start Menu（スタートメニュー）	26
エラーメッセージ	27
2 Option（オプション）	27
3 Parameter Check（パラメーター確認）	27

## Manual Setup（マニュアル設定）

Speaker Setup（スピーカーの設定）	28
1 Speaker Configuration（スピーカー構成）	28
2 Subwoofer Setup（サブウーハーモード）	28
3 Distance（距離）	28
4 Channel Level（チャンネルレベル）	29
5 Crossover Frequency（クロスオーバー周波数）	29
HDMI Setup（HDMI 設定）	29
1 HDMI Audio Setup（HDMI 音声設定）	29
2 HDMI Video Setup（HDMI 映像設定）	30
Audio Setup（音声の設定）	30
1 EXT. IN Subwoofer Level （外部入力サブウーハーレベルの設定）	30
2 2ch Direct/Stereo （2ch ダイレクト / ステレオ）	30、31
3 Dolby Digital Setup （ドルビーデジタル再生時の設定）	31
4 Auto Surround Mode（オートサラウンドモード）	31
5 Manual EQ（マニュアルEQ）	31
6 Bilingual Mode（バイリンガルモード）	32

Option Setup（その他の設定）	32
1 Amp Assign（アンプの割り当て）	32
2 Volume Control（音量の設定）	32
3 Source Delete（使用ソースの選択）	33
4 On-Screen Display （オンスクリーンディスプレイ）	33
5 Quick Select Name（クイックセレクトネーム）	33
6 Trigger Out（トリガーアウト）	33
7 Remote ID Setup（リモートIDの設定）	33
8 2Way Remote（双方向リモコン）	34
9 Display（ディスプレイの明るさ）	34
10 Setup Lock（設定の保護）	34

Input Setup (入力設定)	
入力ソースに関する設定	35
Input Mode (入力モード)	35
Rename (入力名の変更)	36
Assign (端子の割り当て)	36
iPod	37
Other (その他の設定)	37

Surround Modes (サラウンドモード)	
スタンダード再生	38
2チャンネルのソースをサラウンド再生する場合	38
マルチチャンネルのソースを再生する場合 (Dolby Digital, DTS, AAC など)	38
DSP シミュレーション再生	39
ステレオ再生	39
ダイレクト再生	39
ピュアダイレクトモード再生	39

Parameter (パラメーター)	
1 Surround Parameter (サラウンドパラメーター)	40, 41
2 Tone Control (トーンコントロール)	42
3 Room EQ (ルーム EQ)	42
4 RESTORER	42
5 Night Mode (ナイトモード)	43
6 Audio Delay (オーディオディレイ)	43

Information (情報)	
Status (現在の設定)	43
Audio Input Signal (音声入力信号)	43
HDMI Information (HDMI 情報)	44
1 HDMI Signal Information (HDMI 信号情報)	44
2 HDMI Monitor Information (HDMI モニター情報)	44
Auto Surround Mode (オートサラウンドモード)	44
Quick Select (クイックセレクト)	44

再生のしかた	
準備	45
電源を入れる	45
入力ソースの切り替え	45
再生中にできる操作	45
映像機器や音声機器の再生	46
基本操作	46
iPod® を再生する	46
基本操作	46, 47
音楽を聴く	47
iPod の静止画像やビデオを見る	47

その他の操作や機能	
その他の操作	48
スーパーオーディオ CD の再生	48
外部機器での録音 / 録画 (REC OUT モード)	48
便利な機能	49
チャンネルレベルの調節	49
フェーダー機能	49
クイックセレクト機能	49
パーソナルメモリープラス機能	49
ラストファンクションメモリー	49
バックアップメモリー	49
マイコンの初期化	49

リモコン操作	
リモコンの操作	50
DENON 製オーディオ機器を操作する	50
プリセット登録する	50
プリセット登録した機器を操作する	50 ~ 52
リモート ID を設定する	53
学習機能	53
システムコール機能	54
パンチスルー機能	54
バックライトの点灯時間を設定する	55
バックライトの明るさを調節する	55
リモコンを初期化する	55

アンプアサインの設定と接続について	56, 57
-------------------	--------

その他の情報	58 ~ 67
--------	---------

故障かな?と思ったら	68 ~ 70
------------	---------

保証とサービスについて	70
-------------	----

主な仕様	71
------	----

プリセットコード一覧表	巻末
-------------	----

**ステレオ音のエチケット**



- 隣り近所への配慮 (おもいやり) を十分にいたしましょう。
- 特に静かな夜間は、小さな音でも通りやすいものです。夜間の音楽鑑賞には、特に気を配りましょう。

# ご使用になる前に

## 安全上のご注意

正しく安全にお使いいただくため、ご使用の前に必ずよくお読みください。

この取扱説明書および製品への表示では、製品を安全に正しくお使いいただき、あなたや他の人々への危害や財産への損害を未然に防止するために、いろいろな絵表示をしています。その絵表示と意味は次のようになっています。内容をよく理解してから本文をお読みください。

### 絵表示の例

図の中や近傍に具体的な禁止内容が描かれています。



感電注意

△記号は注意（危険・警告を含む）を促す内容があることを告げるものです。



分解禁止

⊙記号は禁止の行為であることを告げるものです。



電源プラグをコンセントから抜け

●記号は行為を強制したり指示する内容を告げるものです。



## 警告

この表示を無視して、誤った取り扱いをすると、人が死亡または重傷を負う危険が差し迫って生じることが想定される内容を示しています。



### 万一異常が発生したら、電源プラグをすぐに抜く

- 煙や異臭、異音が出たとき
- 落したり、破損したとき
- 機器内部に水や金属類、燃えやすいものなどが入ったとき

そのまま使用すると、火災・感電の原因となります。すぐに本体と接続している機器の電源を切り、必ず電源プラグをコンセントから抜いて、安全を確認してから販売店にご連絡ください。お客様による修理などは危険ですので絶対におやめください。



### ご使用は正しい電源電圧で

表示された電源電圧以外で使用しないでください。火災・感電の原因となります。



### 電源コードは大切に

電源コードを傷つけたり、破損したり、加工したりしないでください。また、重いものをのせたり、加熱したり、引っ張ったりすると電源コードが破損し、火災・感電の原因となります。電源コードが傷んだら、すぐに販売店に交換をご依頼ください。



必ず実施

### 電源プラグの刃および刃の付近にほこりや金属物が付着しているときは

電源プラグをコンセントから抜いて、乾いた布で取り除いてください。そのまま使用すると火災・感電の原因となります。



禁止

### 内部に水などの液体や異物を入れない

機器内部に水などの液体や金属類、燃えやすいものなどを差し込んだり、落し込んだりしないでください。火災・感電の原因となります。特にお客様のいるご家庭ではご注意ください。



水ぬれ禁止

### 水をかけたり、濡らしたりしない

雨天・降雪中・海岸・水辺での使用は特にご注意ください。火災・感電の原因となります。



分解禁止

### ねじを外したり、分解や改造したりしない

内部には電圧の高い部分がありますので、火災・感電の原因となります。内部の点検・調整・修理は販売店にご依頼ください。



接触禁止

### 雷が鳴り出したら

機器や電源プラグには触れないでください。感電の原因となります。



禁止

### 乾電池は充電しない

電池の破裂・液漏れにより、火災・けがの原因となります。



水場での使用禁止

### 風呂・シャワー室では使用しない

火災・感電の原因となります。



水ぬれ禁止

### この機器の上に花瓶・植木鉢・コップ・化粧品・薬品や水などが入った容器、および小さな金属物を置かない



こぼれたり、中に入った場合、火災・感電の原因となります。





# ⚠ 注意

この表示を無視して、誤った取り扱いをすると、人が傷害を負う可能性が想定される内容および物的損害のみの発生が想定される内容を示しています。

 **付属の電源コードを使用する**  
他の機器の電源コードを本機に使用しないでください。  
また、付属の電源コードは本機以外には使用しないでください。  
電流容量などの違いにより火災・感電の原因となることがあります。

 **電源コードは確実に接続し、束ねたまま使用しない**  
電源コードを接続するときは接続口に確実に差し込んでください。差し込みが不完全な場合、火災・感電の原因となることがあります。  
 **根元まで差し込んでゆるみがあるコンセントには接続しないでください。その場合、販売店や電気工事にコンセントの交換を依頼してください。**  
また、電源コードは束ねたまま使用しないでください。発熱し、火災の原因となることがあります。

 **電源コードを熱器具に近付けない**  
コードの被ふくが溶けて、火災・感電の原因となることがあります。

 **電源プラグを抜くときは**  
電源コードを引っ張らずに必ずプラグを持って抜いてください。コードが傷つき、火災・感電の原因となることがあります。

 **濡れた手で電源プラグを抜き差ししない**  
感電の原因となることがあります。

 **機器の接続は説明書をよく読んでから接続する**  
必ず実施  
テレビ・オーディオ機器・ビデオ機器などの機器を接続する場合は、電源を切り、各々の機器の取扱説明書に従って接続してください。

また、接続には指定のコードを使用してください。指定以外のコードを使用したり、コードを延長したりすると発熱し、やけどの原因となることがあります。

 **電源を入れる前には音量を最小にする**  
必ず実施  
突然大きな音が出て、聴力障害などの原因となることがあります。

 **長時間音が歪んだ状態で使用しない**  
スピーカーが発熱し、火災の原因となることがあります。

 **電池を交換するときは**  
必ず実施  
● 極性表示に注意し、表示通りに正しく入れる  
● 指定以外の電池は使用しない  
● 新しい電池と古い電池を混ぜて使用しない  
間違えると電池の破裂・液漏れにより、火災・けがや周囲を汚損する原因となることがあります。

 **ヘッドホンを使用するときは音量を上げすぎない**  
耳を刺激するような大きな音量で長時間続けて聞くと、聴力に悪い影響を与えることがあります。

 **不安定な場所に置かない**  
ぐらついた台の上や傾いたところなど不安定な場所に置かないでください。落ちたり倒れたりして、けがの原因となることがあります。

 **次のような場所には置かない**  
火災・感電の原因となることがあります。  
● 調理台や加湿器のそばなど油煙や湯気が当たるようなところ  
● 湿気やほこりの多いところ  
● 直射日光の当たるところや暖房器具の近くなど高温になるところ

 **壁や他の機器から少し離して設置する**  
必ず実施  
放熱をよくするために、他の機器との間は少し離して置いてください。ラックなどに入れるときは、機器の天面や背面から少し隙間をあけてください。内部に熱がこもり、火災の原因となることがあります。

 **通風孔をふさがない**  
禁止  
内部の温度上昇を防ぐため、通風孔が開けてあります。次のような使いかたはしないでください。内部に熱がこもり、火災の原因となることがあります。  
● あお向けや横倒し、逆さまにする  
● 押し入れ・専用のラック以外の本箱など風通しの悪い狭い場所に押し込む  
● テーブルクロスをかけた時、じゅうたん・布団の上に置いて使用する

 **この機器に乗ったり、ぶら下がったりしない**  
禁止  
特に幼いお子様のいるご家庭では、ご注意ください。倒れたり、壊れたりして、けがの原因となることがあります。

 **重いものをのせない**  
禁止  
機器の上に重いものや外枠からはみ出るような大きなものを置かないでください。バランスがくずれて倒れたり、落下して、けがの原因となることがあります。

 **移動させるときは**  
まず電源を切り、必ず電源プラグをコンセントから抜き、外部の接続コードを外してからおこなってください。コードが傷つき、火災・感電の原因となることがあります。

 **長期間の外出・旅行のとき、またはお手入れのときは**  
電源プラグをコンセントから抜く  
安全のため必ず電源プラグをコンセントから抜いてください。火災・感電の原因となることがあります。

 **5年に一度は内部の掃除を**  
注意  
販売店などにご相談ください。内部にほこりがたまったまま、長い間掃除をしないと火災や故障の原因となることがあります。  
特に、湿気の多くなる梅雨期の前におこなうと、より効果的です。なお、内部の掃除費用については販売店などにご相談ください。

## 付属品について

本体とは別に下記の付属品が入っています。  
ご使用前にご確認ください。

- |                            |       |   |
|----------------------------|-------|---|
| ① 取扱説明書（本書）                | ..... | 1 |
| ② 保証書（梱包箱に貼り付けられています。）     | ..... | 1 |
| ③ 製品のご相談と修理・サービス窓口一覧表      | ..... | 1 |
| ④ 電源コード（長さ：約 1.5m、本機専用）    | ..... | 1 |
| ⑤ リモコン（RC-1068）            | ..... | 1 |
| ⑥ 単3形アルカリ乾電池               | ..... | 2 |
| ⑦ セットアップマイク（コードの長さ：約 7.6m） | ..... | 1 |

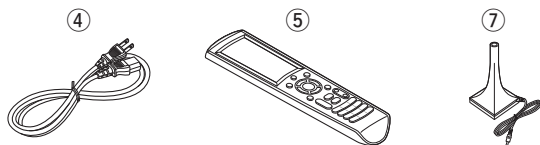

本書に使用しているイラストは、取り扱い方法を説明するためのもので実物と異なる場合があります。

## 取り扱い上のご注意

### 設置の際のご注意

放熱のため、本機の天面、後面および両側面と壁や他のAV機器などとは十分に離して設置してください。

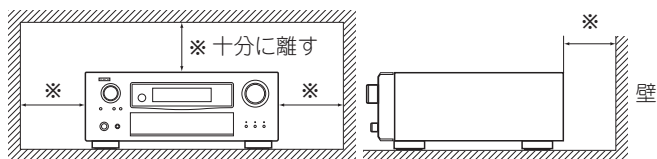

## 携帯電話使用時のご注意

本機の近くで携帯電話を使用すると、雑音が入る場合があります。携帯電話は本機から離れた位置でお使いください。

## お手入れについてのご注意

- キャビネットや操作パネル部分の汚れを拭き取るときは、柔らかい布で軽く拭き取ってください。  
◎ 化学ぞうきんをご使用の際は、その注意書に従ってください。
- ベンジン・シンナーなどの有機溶剤および殺虫剤などが本機に付着すると、変質したり変色することがありますので使用しないでください。

## リモコンについて

付属のリモコン（RC-1068）は、本機の操作以外に次の機器の操作もできます。

- ① DENON製コンポーネント製品
- ② DENON製以外のコンポーネント製品
  - プリセット登録による設定（P.50～52ページ）
  - 学習機能による設定（P.53ページ）

## 乾電池の入れかた

- ① つまみを引き上げながら、② 乾電池（2本）を乾電池収納部の表示に合わせて正しく入れる。

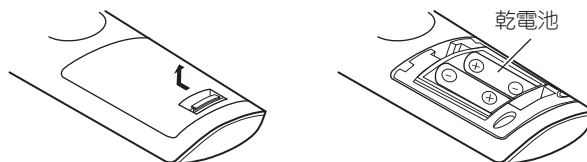

- ③ 裏ぶたを元通りにしてください。

## ご注意

- リモコンには単3形アルカリ乾電池をご使用ください。
- リモコンを本機の近くで操作して本機が動作しないときは、新しい乾電池と交換してください。（付属の乾電池は動作確認用です。早めに新しい乾電池と交換してください。）
- 乾電池は、リモコンの乾電池収納部の表示通りに⊕側・⊖側を合わせて正しく入れてください。
- 破損・液漏れの恐れがありますので、
  - 新しい乾電池と使用した乾電池を混ぜて使用しないでください。
  - 違う種類の乾電池を混ぜて使用しないでください。
  - 乾電池は充電しないでください。
  - 乾電池をショートさせたり、分解や加熱または火に投入させたりしないでください。
- 万一、乾電池の液漏れがおこったときは、乾電池収納部内についた液をよく拭き取ってから新しい乾電池を入れてください。
- リモコンを長期間使用しないときは、乾電池を取り出してください。

## リモコンの使いかた

リモコンはリモコン受光部に向けてお使いください。

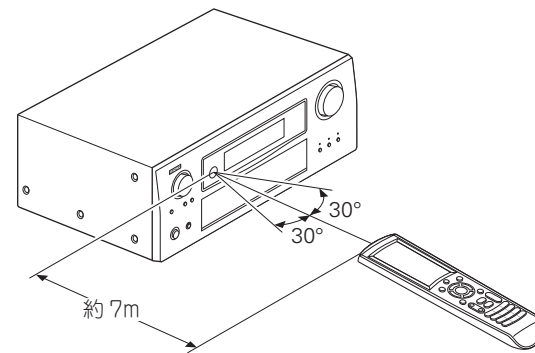

## ご注意

リモコン受光部に、直射日光やインバーター式蛍光灯の強い光または赤外線が当たると、誤動作をしたり、リモコンが操作できなくなったりする場合があります。

# 各部の名前とはたらき

各部のはたらきなど詳しい説明については、( ) 内のページを参照してください。

## フロントパネル

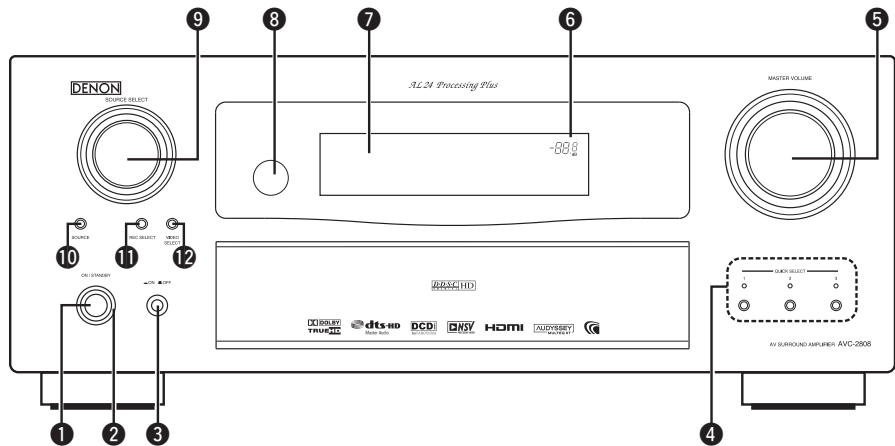

### 【ドアを開いた状態】

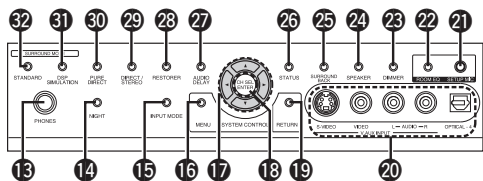

- ① 電源ボタン (ON/STANDBY) .....(45)
- ② 電源表示 .....(45)
- ③ 電源スイッチ (ON/OFF) .....(45)
- ④ クイックセレクトボタン / 表示 (QUICK SELECT) .....(49)
- ⑤ 主音量調節つまみ (MASTER VOLUME) .....(45)
- ⑥ 主音量表示
- ⑦ ディスプレイ
- ⑧ リモコン受光部 .....(6)
- ⑨ 入力ソース切り替えつまみ (SOURCE SELECT) .....(45)
- ⑩ ソース切り替えボタン (SOURCE) .....(45)

- ⑪ 録音出力切り替えボタン (REC SELECT) .....(48)
- ⑫ ビデオセレクトボタン (VIDEO SELECT) .....(37)
- ⑬ ヘッドホン端子 (PHONES) .....(45)
- ⑭ ナイトボタン (NIGHT) .....(43)
- ⑮ 入力モード切り替えボタン (INPUT MODE) .....(35)
- ⑯ メニューボタン (MENU) .....(22)
- ⑰ カーソルボタン (△▽◀▶) .....(22)
- ⑱ チャンネルセレクト / エンターボタン (CH SEL/ENTER) .....(22, 49)
- ⑲ リターンボタン (RETURN) .....(22)
- ⑳ V.AUX 入力端子 (V.AUX INPUT) .....(19)
- ㉑ セットアップマイク端子 (SETUP MIC) .....(25)
- ㉒ ルーム EQ ボタン (ROOM EQ) .....(42)
- ㉓ ディマーボタン (DIMMER) .....(34)
- ㉔ スピーカー切り替えボタン (SPEAKER) .....(45)
- ㉕ サラウンドバックボタン (SURROUND BACK) .....(41)
- ㉖ ステータスボタン (STATUS) .....(44)

- ㉗ オーディオディレイボタン (AUDIO DELAY) .....(43)
- ㉘ RESTORER ボタン .....(42)
- ㉙ ダイレクト / ステレオボタン (DIRECT/STEREO) .....(39)
- ㉚ ピュアダイレクトボタン (PURE DIRECT) .....(39)
- ㉛ DSP シミュレーションボタン (DSP SIMULATION) .....(39)
- ㉜ スタンダードボタン (STANDARD) .....(38)

## ディスプレイ

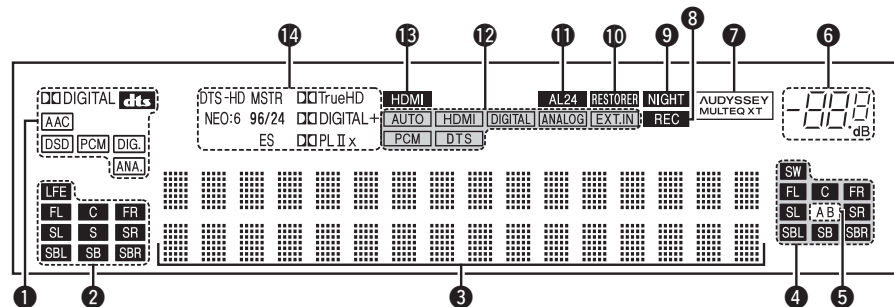

- ① 入力信号表示
- ② 入力信号チャンネル表示  
デジタル信号入力時に点灯します。
- ③ インフォメーションディスプレイ  
入力ソース名、サラウンドモード、設定値などを表示します。
- ④ 出力信号チャンネル表示
- ⑤ フロントスピーカー表示  
フロントスピーカー A/B の設定に合わせて点灯します。
- ⑥ 主音量表示
- ⑦ AUDYSSEY MULTEQ XT 表示  
ルーム EQ 選択時に点灯します。
- ⑧ 録音出力ソース表示  
RECOUT モード選択時に点灯します。  
("SOURCE" を選んでいる場合は消灯します。)
- ⑨ NIGHT 表示  
ナイトモード選択時に点灯します。
- ⑩ RESTORER 表示  
RESTORER モード選択時に点灯します。
- ⑪ AL24 表示  
AL24 Processing Plus 動作時に点灯します。  
デジタル (PCM) 信号入力時に PURE DIRECT、DIRECT、STEREO、MULTI CH PURE DIRECT、MULTI CH DIRECT または MULTI CH IN モードを選んだ場合に点灯します。
- ⑫ 入力モード表示
- ⑬ HDMI 表示  
HDMI 接続で再生しているときに点灯します。
- ⑭ デコーダー表示  
各デコーダー動作時に点灯します。





# リモコン

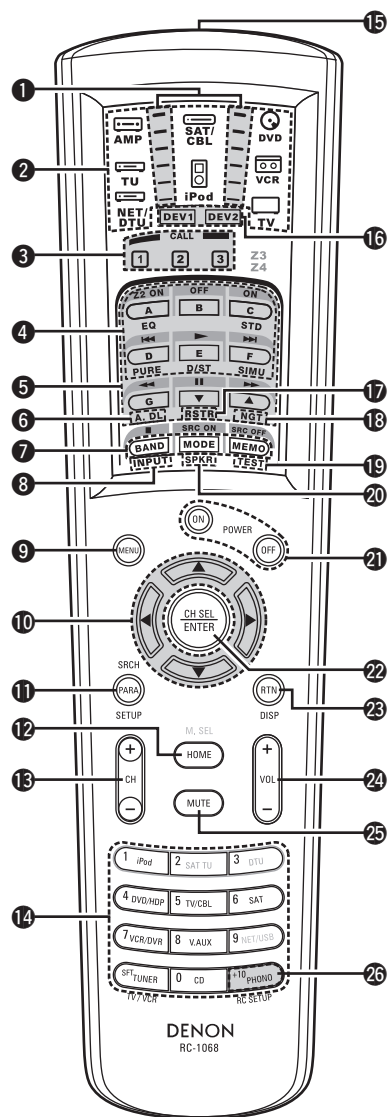

- ① 送信表示.....(50)
- ② モード切り替えボタン.....(50)
- ③ クイックセレクト / システムコールボタン.....(49, 54)
- ④ サラウンドモードボタン.....(38, 39)
- ⑤ システムボタン.....(51, 52)
- ⑥ オーディオディレイボタン (A.DL).....(43)
- ⑦ チューナーシステムボタン.....(52)
- ⑧ 入力モード切り替えボタン (INPUT).....(35)
- ⑨ メニューボタン.....(22)
- ⑩ カーソルボタン (△▽◀▶).....(22)
- ⑪ パラメーター / サーチボタン (PARA / SRCH).....(40, 47)
- ⑫ ホームボタン (HOME).....(50)
- ⑬ チャンネルボタン (CH).....(47)
- ⑭ 入力ソース選択 / 番号ボタン.....(45, 50)
- ⑮ リモコン信号送信窓.....(6)
- ⑯ デバイス選択表示 (DEV1/DEV2).....(50)
- ⑰ RESTORER ボタン (RSTR).....(42)
- ⑱ ナイトボタン (NGT).....(43)
- ⑲ テストトーンボタン (TEST).....(29)
- ⑳ フロントスピーカー切り替えボタン (SPKR).....(45)
- ㉑ 電源ボタン (POWER).....(45)
- ㉒ チャンネル選択 (CH SEL) / エンターボタン (ENTER).....(22, 49)
- ㉓ リターンボタン (RTN).....(22)
- ㉔ 主音量調節ボタン (VOL).....(45)
- ㉕ ミューティングボタン (MUTE).....(45)
- ㉖ リモコン設定ボタン (RC SETUP).....(50)



バックライトの点灯時間を変えることができます(▶55 ページ「バックライトの点灯時間を設定する」)。

## ご注意

- 本機では、**M.SEL**、**SAT TU**、**DTV** および **NET/USB** ボタンは、使用しません。
- 本機では、ゾーン2、ゾーン3 およびゾーン4 モードは、使用しません。

# 接続のしかた

この取扱説明書では、対応するすべての音声信号方式や映像信号方式の接続方法を説明しています。接続する機器に合わせていずれかの接続方法をお選びください。接続方法によっては、本機の設定が必要なものもあります。詳しくは、各接続項目の説明をご覧ください。











## ご注意

- すべての接続が終わるまで、電源プラグをコンセントに差し込まないでください
- 接続する機器の取扱説明書も必ずお読みください。
- 左右のチャンネルを確かめてから、正しくLとL、RとRを接続してください。
- 接続ケーブルは、電源コードやスピーカーケーブルと一緒に束ねないでください。ハムや雑音の原因となることがあります。

## 準備

### 接続に使用するケーブル

ご使用になる機器に合わせて、ケーブルをご用意ください。

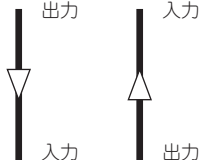
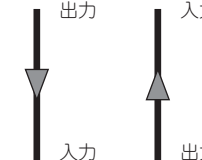
音声ケーブル	映像ケーブル
<b>同軸デジタル接続</b> (オレンジ) ◎  ◎ 同軸デジタル (75 Ωピンプラグ) ケーブル	<b>コンポーネントビデオ接続</b> (緑) ◎  ◎ (Y) (青) ◎ ◎ (PB/CB) (赤) ◎ ◎ (PR/CR) コンポーネントビデオ用 (75 Ω) ケーブル
<b>光デジタル接続</b>  ◎ 光伝送ケーブル	 D端子用ケーブル
<b>アナログ接続 (ステレオ)</b> (白) ◎  ◎ (赤) ◎ ◎ ステレオピンプラグケーブル	<b>Sビデオ接続</b>  ◎ ◎ Sビデオケーブル
<b>アナログ接続 (モノラル、サブウーハー用)</b> (黒) ◎  ◎ ピンプラグケーブル	<b>ビデオ接続</b> (黄) ◎  ◎ 映像用 75 Ωピンプラグケーブル
<b>スピーカー接続</b> +  - スピーカーケーブル	<b>音声 &amp; 映像ケーブル</b> <b>HDMI接続</b>  19ピンHDMIケーブル
<b>信号方向</b>	
<b>音声信号:</b> 	<b>映像信号:</b> 

## ビデオコンバージョン機能

- この機能は、本機に入力されたさまざまな方式の映像信号を、本機からモニターに出力する映像信号方式に自動的に変換して出力するものです。
- 本機の映像入出力は、次の4つの映像信号に対応しています。  
デジタル映像信号：HDMI  
アナログ映像信号：コンポーネントビデオ、Sビデオ、ビデオ

【本機内部での映像信号の流れ】

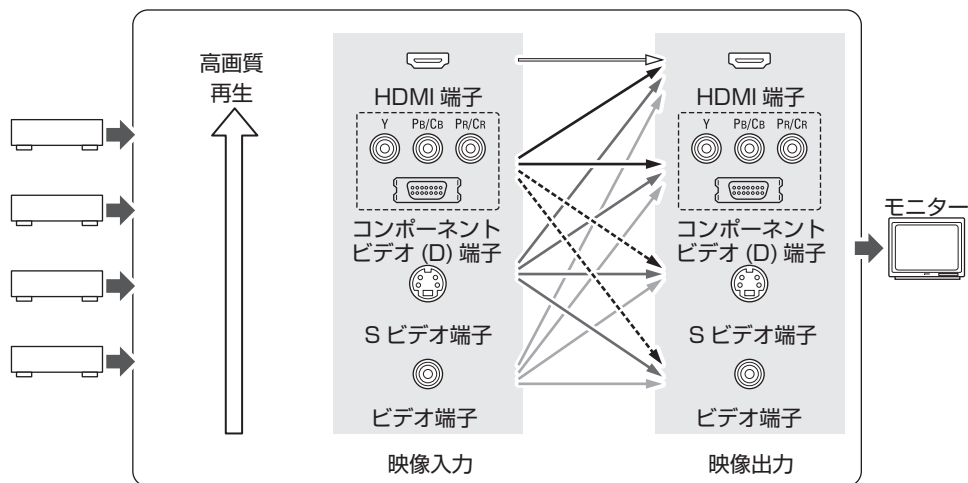

----- : 入力信号が 480i/576i の場合



- この機能を使用しない場合は、映像入力端子と同じ種類の端子からモニターへ出力してください。
- 本機と接続しているHDMI入力対応モニターの解像度は、メニューの“Information” - “HDMI Information”で確認できます (P.44 ページ)。

### ご注意

- HDMI信号は、アナログ信号に変換できません。
- コンポーネントビデオ入力の1080pの信号は、コンポーネントビデオ以外の端子には出力できません。
- コンポーネントビデオ入力の480p/576p、1080iおよび720pの信号は、Sビデオ/ビデオ信号に変換できません。
- ゲーム機などの非標準ビデオ信号を入力した場合、ビデオコンバージョン機能が動作しない場合があります。

## スピーカーの接続

### スピーカーの設置

下図は、スピーカー（8台）とモニターを組み合わせた基本的な設置例です。

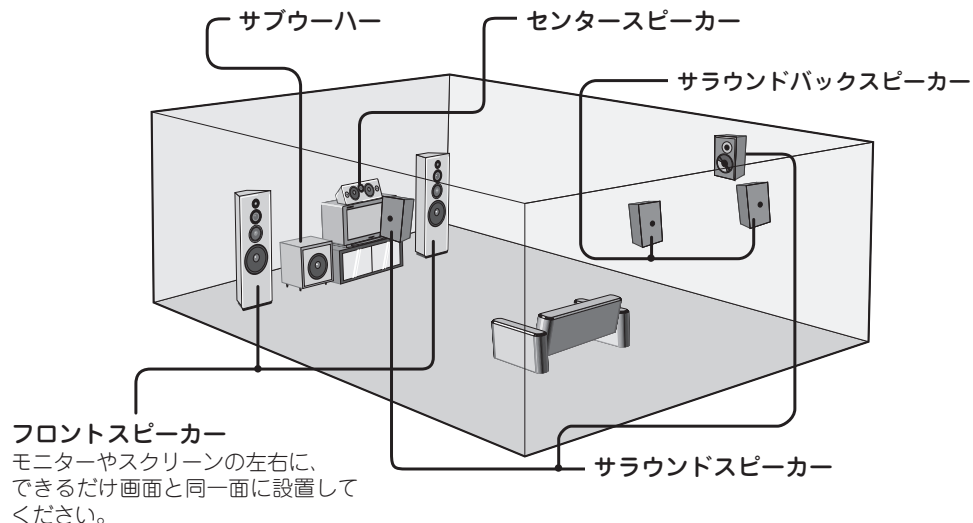

**フロントスピーカー**  
モニターやスクリーンの左右に、できるだけ画面と同一面に設置してください。



以下の表は、本機が対応している代表的なスピーカー構成です。

	フロント A		フロント B		センター	サラウンド		サラウンドバック			サブウーハー
	L	R	L	R		L	R	L	R	1本のみ	
7.1チャンネル (フロントA+B)	○	○	○	○	○	○	○	○	○	-	○
7.1チャンネル	○	○	-	-	○	○	○	○	○	-	○
6.1チャンネル	○	○	-	-	○	○	○	-	-	○	○
5.1チャンネル	○	○	-	-	○	○	○	-	-	-	○
3.1チャンネル	○	○	-	-	○	-	-	-	-	-	○
2.1チャンネル	○	○	-	-	-	-	-	-	-	-	○
2チャンネル	○	○	-	-	-	-	-	-	-	-	-



## スピーカーの接続

【例】7.1 チャンネル (フロント A+B)

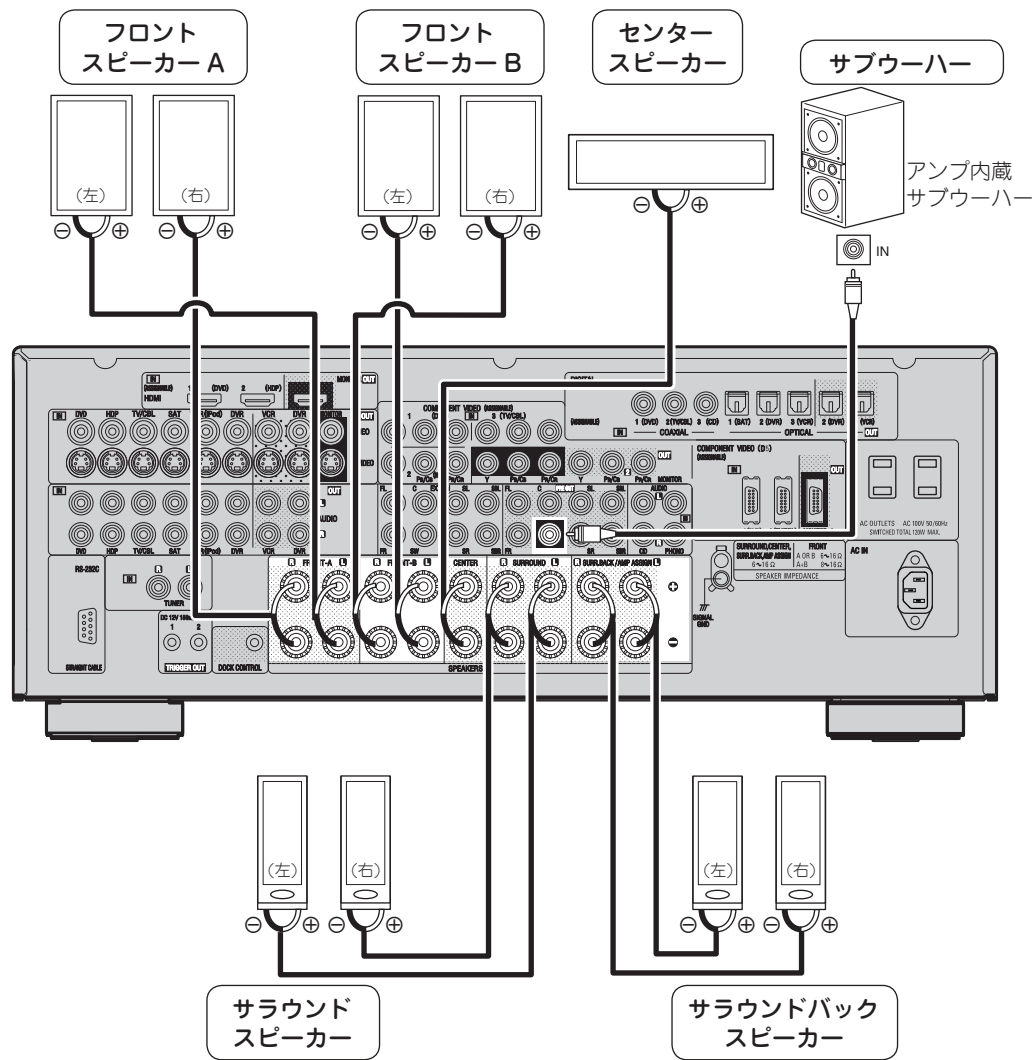

サウンドバックスピーカーを 1 本のみお使いになる場合は、左チャンネル (SBL) に接続してください。

## スピーカーケーブルを接続する

本機とご使用になるスピーカーの左チャンネル (L)、右チャンネル (R)、+ (赤)、- (黒) をよく確認して、同じ極性を接続してください。

- 1 スピーカーケーブル先端の被覆を 10mm 程度はがし、芯線をしっかりよじるか、端末処理をおこなう。
- 2 スピーカー端子を左に回してゆるめる。
- 3 スピーカーケーブルの芯線をスピーカー端子の根元に差し込む。
- 4 スピーカー端子を右に回してしめる。

### バナナプラグを使用する場合

スピーカー端子を強くしめてから、バナナプラグを差し込む。

- ご注意**
- スピーカーは、インピーダンスが 6 ~ 16 Ω のものをお使いください。また、フロントスピーカー A/B を同時に使用する場合は、8 ~ 16 Ω のものをお使いください。
  - スピーカーケーブルは、スピーカー端子からはみ出さないように接続してください。芯線がリアパネルやねじに接触したり、+側と-側が接触すると、保護回路が動作します (「保護回路について」)。
  - 通電中は絶対にスピーカー端子に触れないでください。感電する場合があります。

## 保護回路について

指定されたインピーダンス以下のスピーカー (例: 4 Ω) を使用して長時間大音量で再生すると、温度が上昇して保護回路が動作する場合があります。保護回路が動作すると、スピーカー出力は遮断され、電源表示が赤色で点滅します。このような場合は、電源コードを抜いてからスピーカーケーブルや入力ケーブルの接続を確認してください。また、本機の温度が極端に上がっている場合は、本機が冷えるのを待ち、周囲の通風状態を良くしてください。その後、もう一度電源コードを挿入し、本機の電源を入れ直してください。本機の周囲の通風や接続に問題がないのにも関わらず保護回路が動作する場合は、本機が故障していることも考えられますので、電源を切った上で弊社の修理相談窓口にご連絡ください。

# HDMI 端子付き機器

HDMIで接続する場合は、映像および音声をHDMIケーブル1本で伝送することができます。

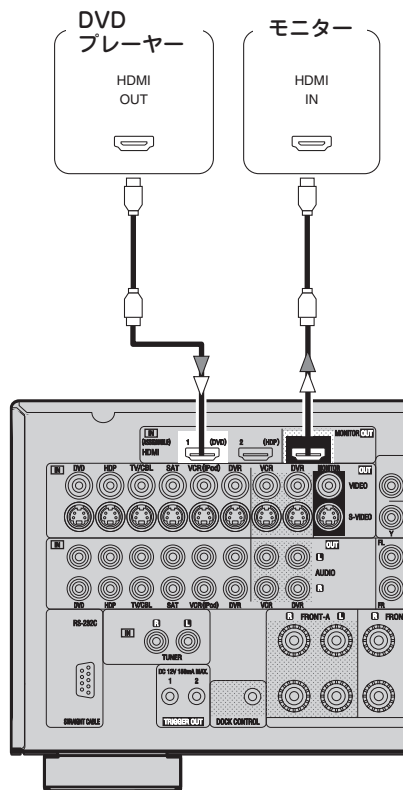

- ※ 本機は、HDMI のバージョン 1.3a に対応しています。他のバージョンとは互換性がありますので、HDMI 端子を装備した機器と接続してご使用いただけます。
- ※ 本機は、30 ビットと 36 ビットの Deep Color および xvYCC に対応しています。

対応する音声フォーマット	詳細	ディスク(例)
2チャンネルリニアPCM	2ch 32-192kHz 16/20/24bit	CD、DVD-Video、DVD-Audio
マルチチャンネルリニアPCM	8ch 32-192kHz 16/20/24bit	DVD-Audio
ドルビーデジタル、DTS	ビットストリーム	DVD-Video
DSD	2/5.1ch 2.8224MHz 1bit	SACD
ドルビーデジタルプラス、ドルビー TrueHD、DTS-HD	ビットストリーム	HD DVD、Blu-ray Disc

## 著作権保護システム (HDCP)

HDMI/DVI 接続を通して DVD ビデオや DVD オーディオのデジタル映像と音声を再生する場合は、接続された DVD プレーヤーとモニターの双方が HDCP (High-bandwidth Digital Content Protection) と呼ばれる著作権保護システムに対応している必要があります。HDCP はデータの暗号化と相手機器の認証からなるコピープロテクション技術です。本機は HDCP に対応しています。ご使用になる DVD プレーヤーまたはモニターについては、各機器の取扱説明書をご覧ください。

- 初期状態では、HDMI 音声は本機に接続されているスピーカーから出力されます。
- テレビから音声を出力する場合は、メニューの “Manual Setup” - “HDMI Setup” - “HDMI Audio Setup” - “HDMI Audio Out” - “TV” の設定をおこなってください (P.29 ページ)。

## ご注意

- CPPM で著作権保護された DVD オーディオを再生する場合は、CPPM に対応している DVD プレーヤーをご使用ください。
- 本機を HDMI ケーブル経由で他の機器からコントロールすることはできません。
- HDMI 端子から出力される音声信号 (サンプリング周波数、ビット長など) は、接続する機器により制限される場合があります。
- HDCP に対応していない機器をご使用の場合は、映像が正しく出力されません。
- 入力された映像信号とモニターの解像度が合っていない場合は、映像が出力されません。このような場合は、DVD プレーヤーの解像度をモニターが対応している解像度に合わせてください。
- メニューの “Manual Setup” - “HDMI Setup” - “HDMI Audio Setup” - “HDMI Audio Out” の設定 (P.29 ページ) が “AMP” のときにモニターの電源を切ると、音声が途切れる場合があります。
- HDMI 端子の接続には、HDMI ロゴが表記されているケーブル (HDMI 認証品) をお使いください。HDMI ロゴが表記されていないケーブル (HDMI 非認証品) を使用すると、正しく再生できない場合があります。
- モニターまたは DVD プレーヤーが Deep Color に対応していない場合、Deep Color での伝送ができません。
- モニターまたは DVD プレーヤーが xvYCC に対応していない場合、xvYCC での伝送ができません。
- モニターが Lip sync に対応していない場合は、オートリップシンク補正機能は動作しません。



- 本機と DVD プレーヤーを HDMI ケーブルで接続した場合は、本機とモニターも HDMI ケーブルで接続してください。
- 接続するモニターまたは DVD プレーヤーが DVI-D 端子のみ対応の場合は、HDMI/DVI 変換ケーブルをお使いください。DVI ケーブルをお使いの場合は、音声信号は伝送されません。
- Deep Color 対応の機器と接続する場合は、Deep Color 対応のケーブルをお使いください。

## HDMI/DVI 変換ケーブル (アダプター) で接続する場合

- HDMI の映像信号は、DVI と原理的に互換性があります。DVI-D 端子付きモニターなどに接続する場合は、HDMI/DVI 変換ケーブルで接続できますが、機器の組み合わせによっては映像が出力されない場合があります。
- HDMI/DVI 変換アダプターを使用して接続する場合、接続したケーブルとの接触不良などにより映像が正しく出力されない場合があります。

## モニターへの接続

- お使いになるケーブルを接続してください (11 ページ「ビデオコンバージョン機能」)。
- HDMI で接続する場合は、映像および音声を HDMI ケーブル 1 本で伝送することができます。
- HDMI 接続したテレビから音声を再生したい場合は、メニューの“Manual Setup” - “HDMI Setup” - “HDMI Audio Setup” - “HDMI Audio Out” を“TV”にしてください。

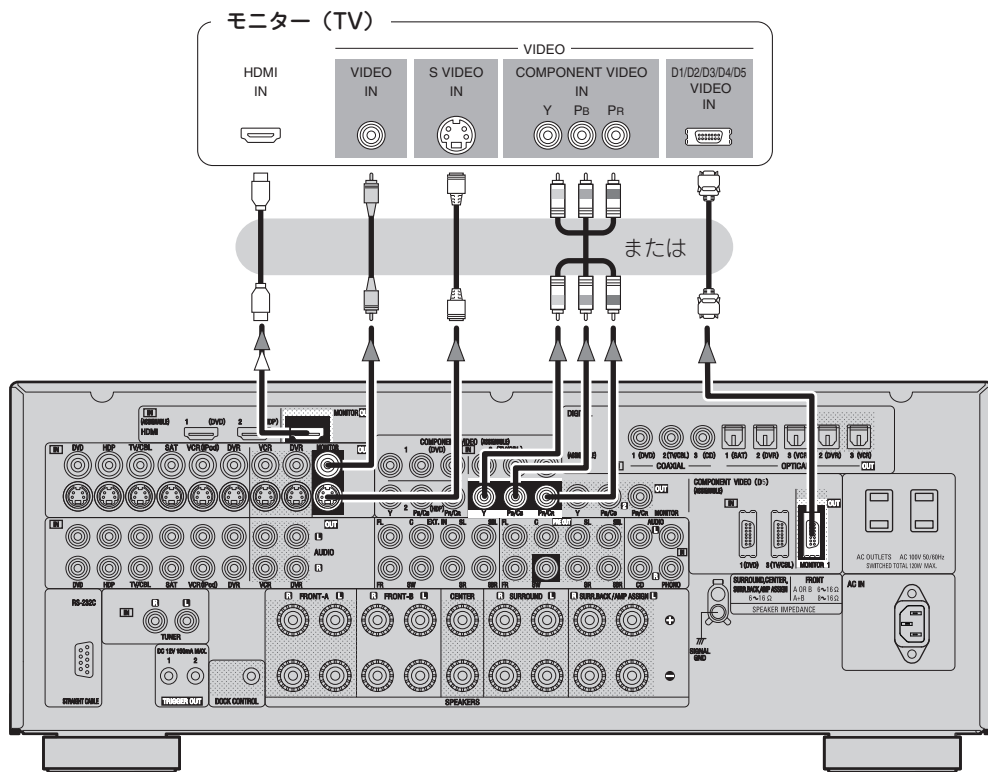

- モニターによってコンポーネントビデオ端子の表示が異なります。詳しくは、モニターの取扱説明書をご覧ください。
- 本機の D 端子は、D1 ~ D5 (480i、480p、1080i、720p、1080p) の映像端子に対応しています。
- 本機のコンポーネントビデオモニターアウト端子とモニターをコンポーネントビデオケーブルで接続した場合や D 端子 - コンポーネント変換ケーブルを使用した場合、D 端子から入力された解像度などの識別信号は出力されません。

### ご注意

HDMI 入力端子から音声信号が入力された場合のみ、HDMI モニターアウト端子から音声が出力されます。

## コンポーネントビデオ (D) 端子のご使用について

- ① コンポーネントビデオ端子と D 端子は、同時に接続できません。接続する機器に合わせてどちらか片方を接続してください。
- ② コンポーネントビデオモニターアウト端子 (1、2) は同時に接続できます。

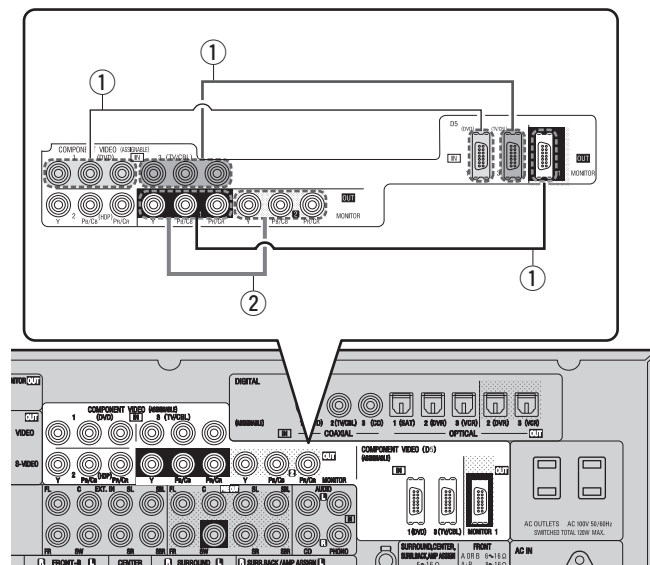

## 再生機器の接続

左チャンネル (L)、右チャンネル (R)、入力 (IN)、出力 (OUT) を確認してから、正しく接続してください。

### DVD プレーヤー

- お使いになるケーブルを接続してください。
- HDMIで接続する場合は、映像および音声を HDMI ケーブル 1 本で伝送することができます。

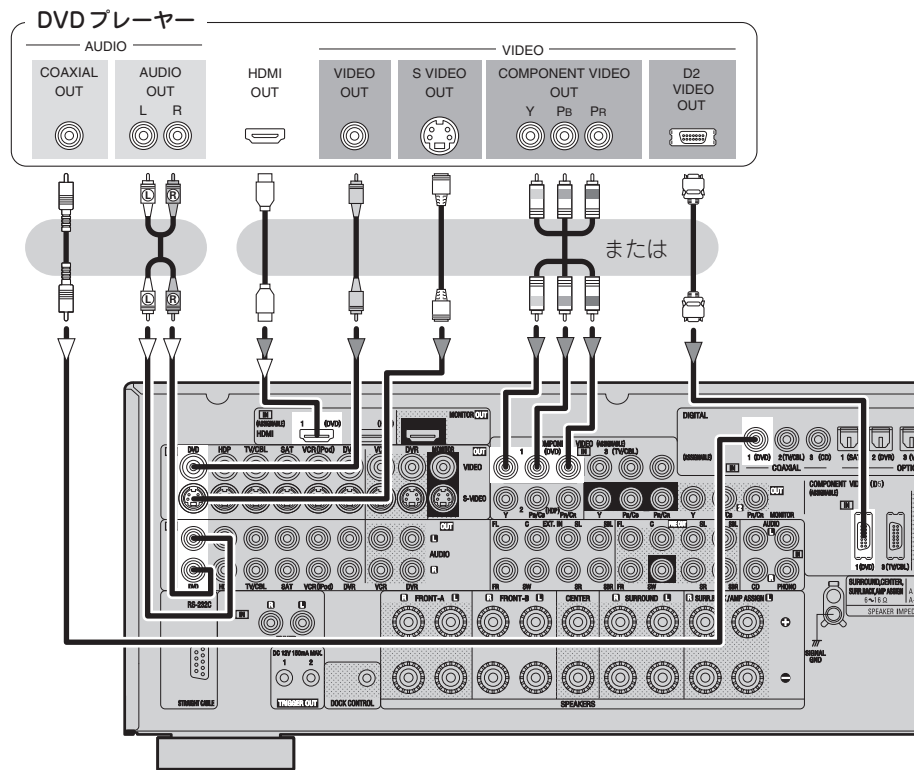

- HDP (High-Definition Player) は同じ方法で接続することができます。
- デジタル音声の接続に光伝送ケーブルをご使用になる場合は、メニューの “Input Setup” - “Assign” - “Digital In” の設定をおこなってください (P.36 ページ)。

#### ご注意

コンポーネントビデオ端子と D 端子は、同時に接続できません。接続する機器に合わせてどちらか片方を接続してください (P.14 ページ)。

## レコードプレーヤー

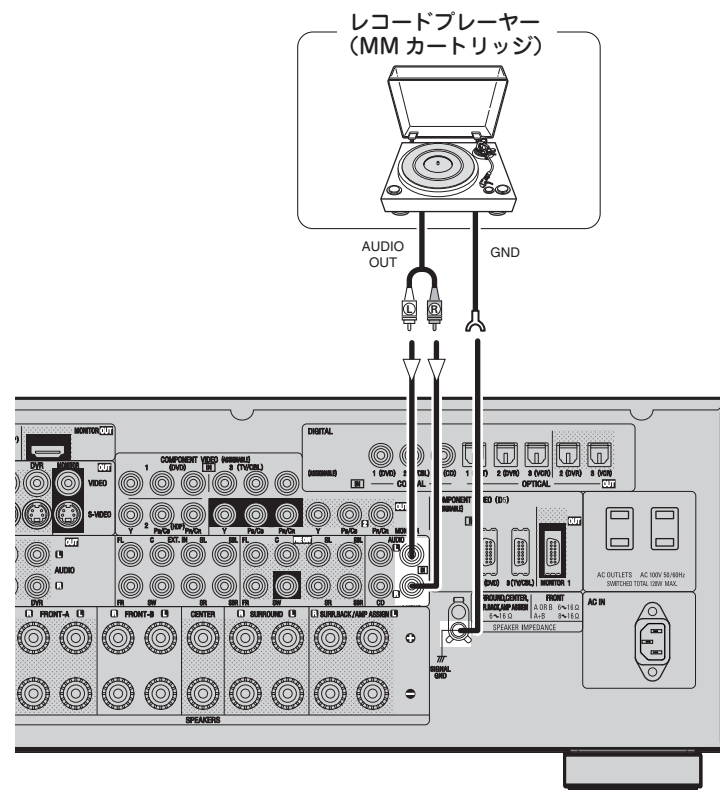

- MC カートリッジ付きのレコードプレーヤーを接続する場合は、市販の MC ヘッドアンプまたは昇圧トランスをご使用ください。
- レコードプレーヤーを接続せずに音量を上げたときに、“ブーン” という誘導ハム音がスピーカーから出力される場合があります。
- レコードプレーヤーによっては、アースワイヤーを接続しているときに雑音が発生する場合があります。このような場合は、アースワイヤーを外してください。

#### ご注意

本機の SIGNAL GND 端子は、レコードプレーヤーを接続した場合に雑音の低減をはかるもので、安全アースではありません。



## CD プレーヤー

お使いになるケーブルを接続してください。

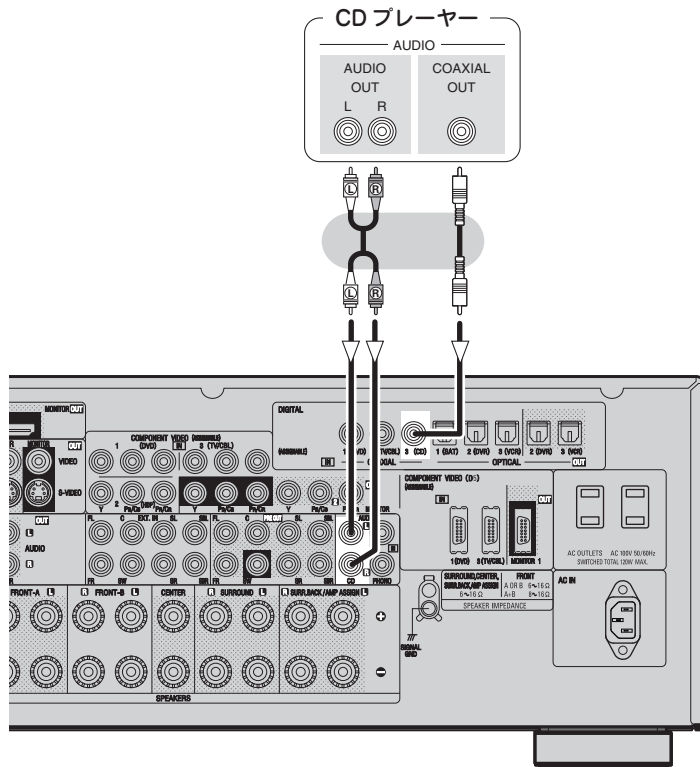

デジタル音声の接続に光伝送ケーブルをご使用になる場合は、メニューの“Input Setup” - “Assign” - “Digital In” の設定をおこなってください (P.36 ページ)。

## iPod®

本機と iPod の接続には、DENON 製 iPod 用コントロールドック (ASD-1R、別売り) をご使用ください。この場合、iPod 用コントロールドック側の設定も必要です。詳しくは、iPod 用コントロールドックの取扱説明書をご覧ください。

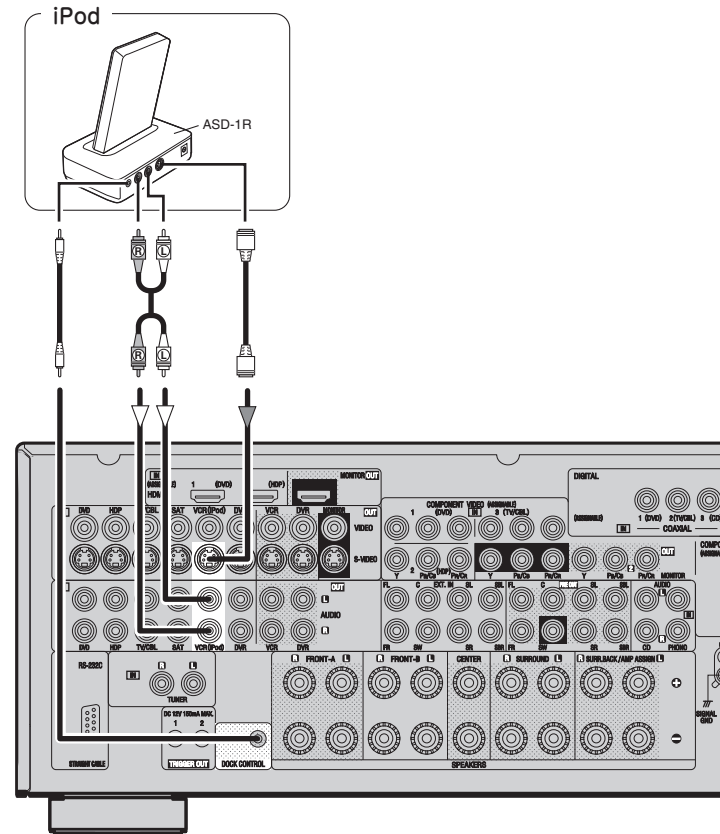

- 初期状態では、iPod を VCR (iPod) 端子に接続してご使用いただけます。
- iPod を VCR (iPod) 端子以外に割り当てたい場合は、メニューの“Input Setup” - “(iPod dock を割り当てたい入力ソース)” - “Assign” - “iPod dock” の設定をおこなってください (P.36 ページ)。

## TV チューナー

お使いになるケーブルを接続してください。

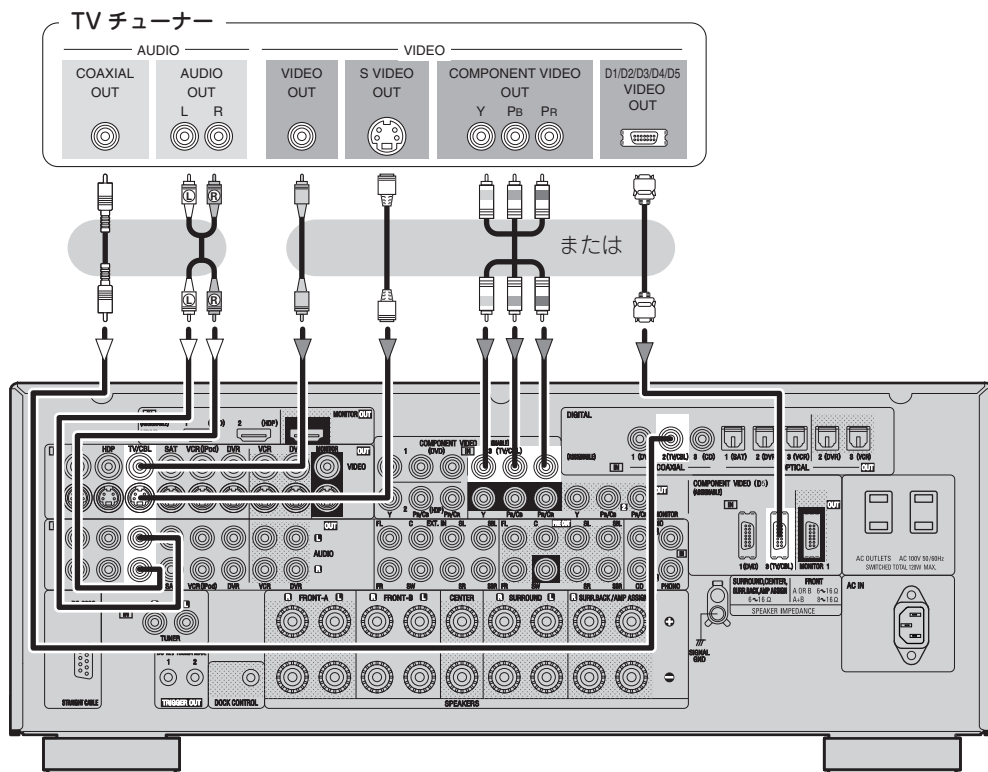

デジタル音声の接続に光伝送ケーブルをご使用になる場合は、メニューの“Input Setup” - “Assign” - “Digital In” の設定をおこなってください (P.36 ページ)。

### ご注意

コンポーネントビデオ端子と D 端子は、同時に接続できません。接続する機器に合わせてどちらか片方を接続してください (P.14 ページ)。

## 衛星チューナー

お使いになるケーブルを接続してください。

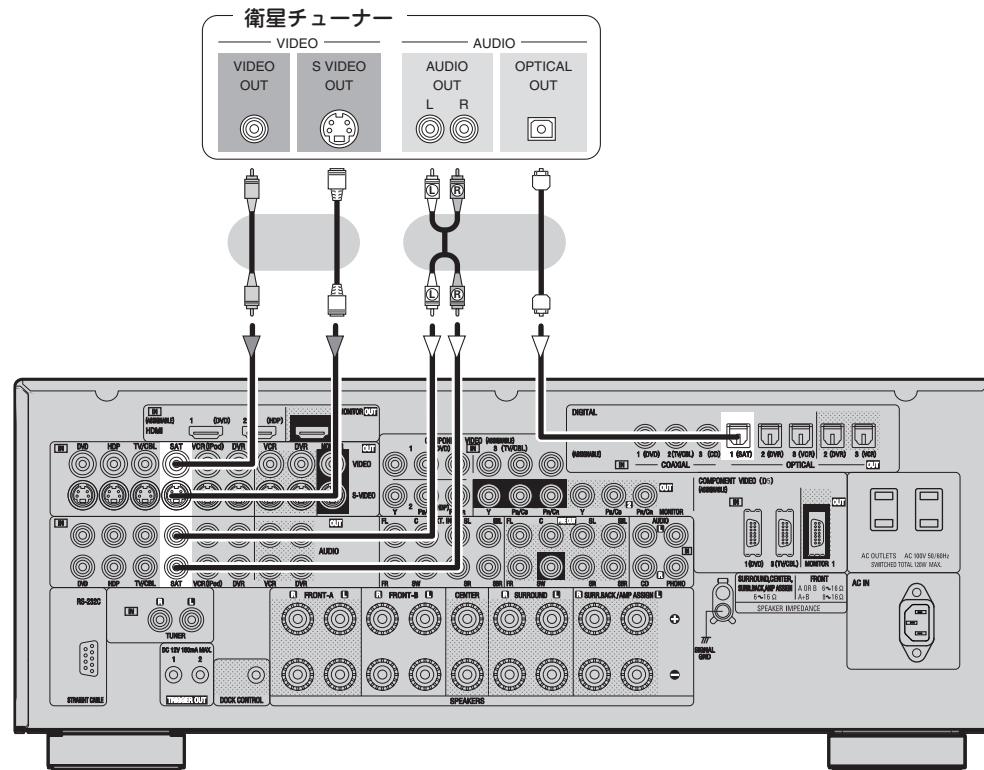

- デジタル音声の接続に同軸デジタルケーブルをご使用になる場合は、メニューの“Input Setup” - “Assign” - “Digital In” の設定をおこなってください (P.36 ページ)。
- 映像の接続に、コンポーネントビデオ用ケーブルや D 端子用ケーブルをご使用になる場合は、メニューの“Input Setup” - “Assign” - “Component In” の設定をおこなってください (P.36 ページ)。

## 録音 / 録画機器の接続

左チャンネル (L)、右チャンネル (R)、入力 (IN)、出力 (OUT) を確認してから、正しく接続してください。

### DVD レコーダー

お使いになるケーブルを接続してください。

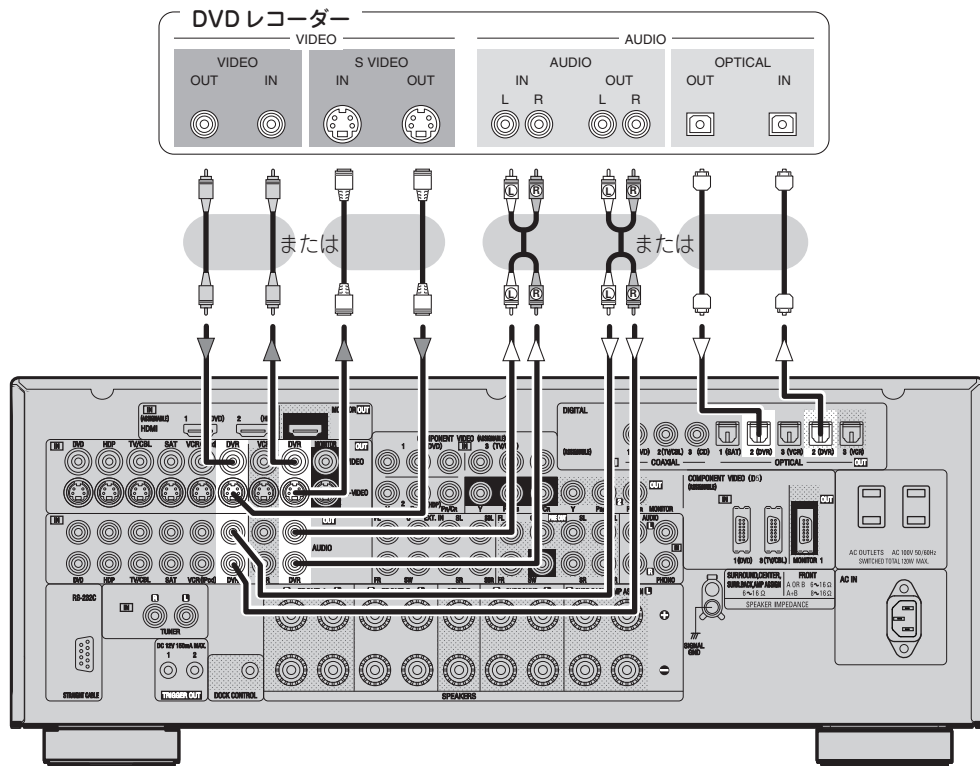

- アナログ音声を録音する場合は、アナログ接続をしてください。
- 本機を通して録音する場合は、再生機器のケーブルの種類を本機の DVR 出力端子に接続するケーブルの種類と同じにする必要があります。  
例：TV 入力 → S ビデオケーブル：DVR 出力 → S ビデオケーブル  
TV 入力 → 映像用 75 Ω ピンプラグケーブル：DVR 出力 → 映像用 75 Ω ピンプラグケーブル
- 映像の接続にコンポーネントビデオ用ケーブルや D 端子用ケーブルをご使用になる場合は、メニューの "Input Setup" - "Assign" - "Component In" の設定をおこなってください (p.36 ページ)。

#### ご注意

本機の OPTICAL2 出力端子に接続した機器の出力を、OPTICAL2 入力端子以外に接続しないでください。

## ビデオデッキ

お使いになるケーブルを接続してください。

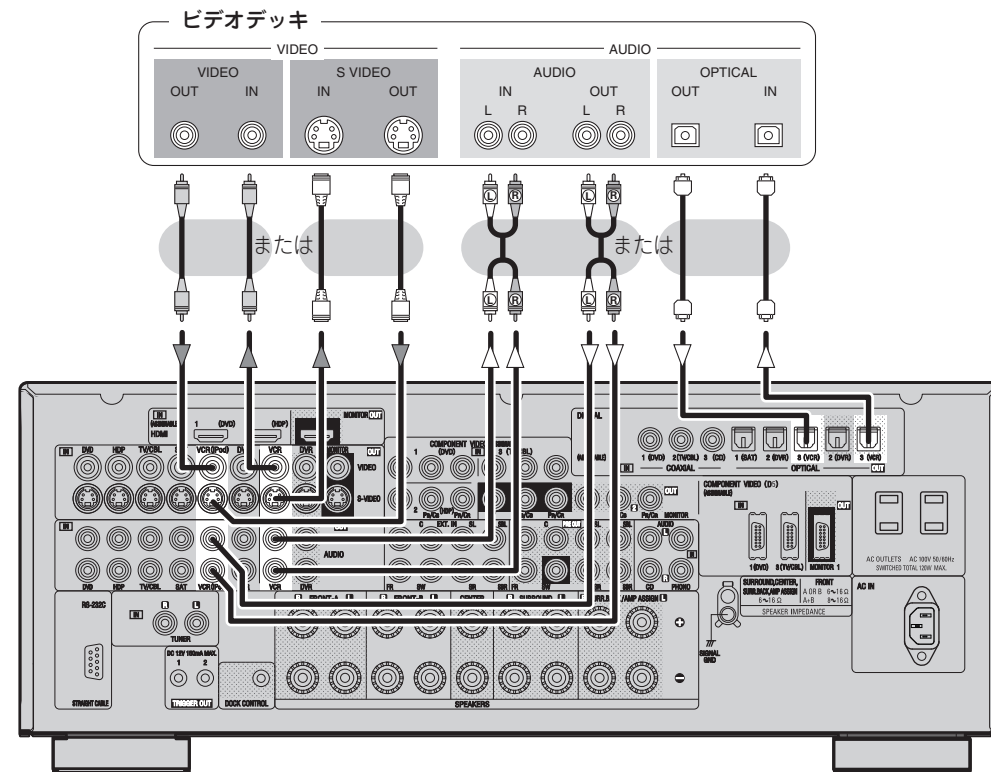

- アナログ音声を録音する場合は、アナログ接続をしてください。
- 本機を通して録音する場合は、再生機器のケーブルの種類を本機の VCR 出力端子に接続するケーブルの種類と同じにする必要があります。  
例：TV 入力 → S ビデオケーブル：VCR 出力 → S ビデオケーブル  
TV 入力 → 映像用 75 Ω ピンプラグケーブル：VCR 出力 → 映像用 75 Ω ピンプラグケーブル
- 映像の接続にコンポーネントビデオ用ケーブルや D 端子用ケーブルをご使用になる場合は、メニューの "Input Setup" - "Assign" - "Component In" の設定をおこなってください (p.36 ページ)。

#### ご注意

本機の OPTICAL3 出力端子に接続した機器の出力を、OPTICAL3 入力端子以外に接続しないでください。



## CD レコーダー / MD レコーダー / テープデッキ

お使いになる機器の端子に合わせて、アナログ音声を録音する場合はアナログ接続を、デジタル音声を録音する場合はデジタル接続をしてください。

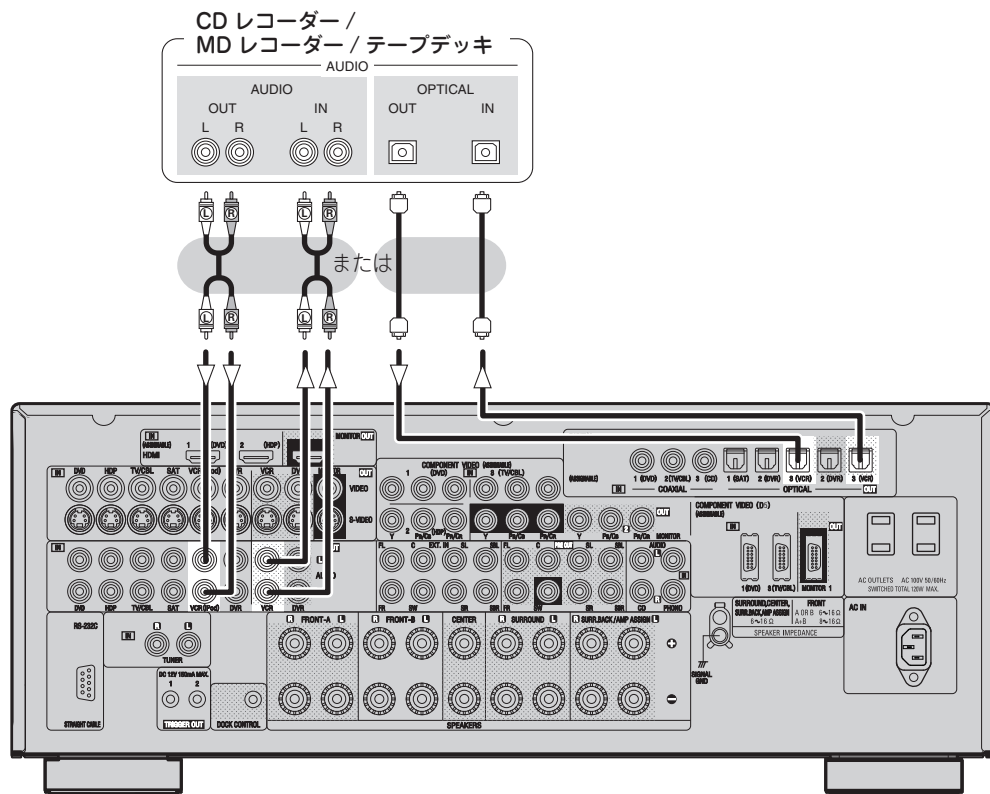

### ご注意

本機の OPTICAL3 出力端子に接続した機器の出力を、OPTICAL3 入力端子以外に接続しないでください。

## その他の機器の接続

左チャンネル (L)、右チャンネル (R)、入力 (IN)、出力 (OUT) を確認してから、正しく接続してください。

## ビデオカメラ / ゲーム機

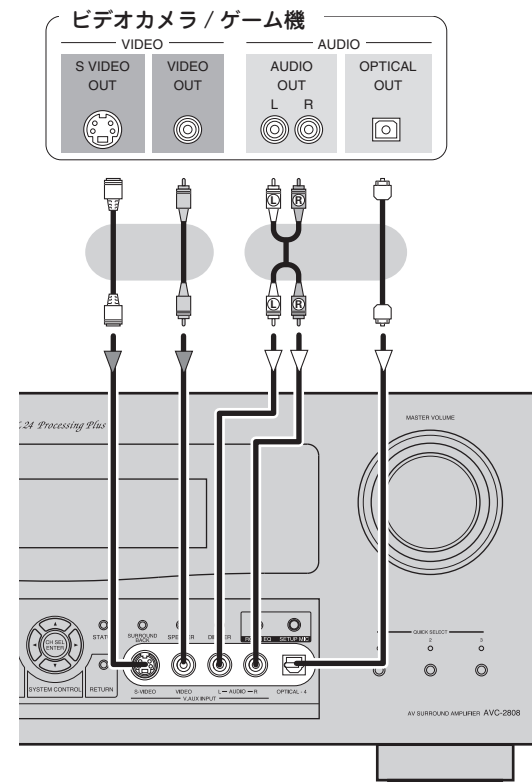

## マルチチャンネル出力端子がある機器

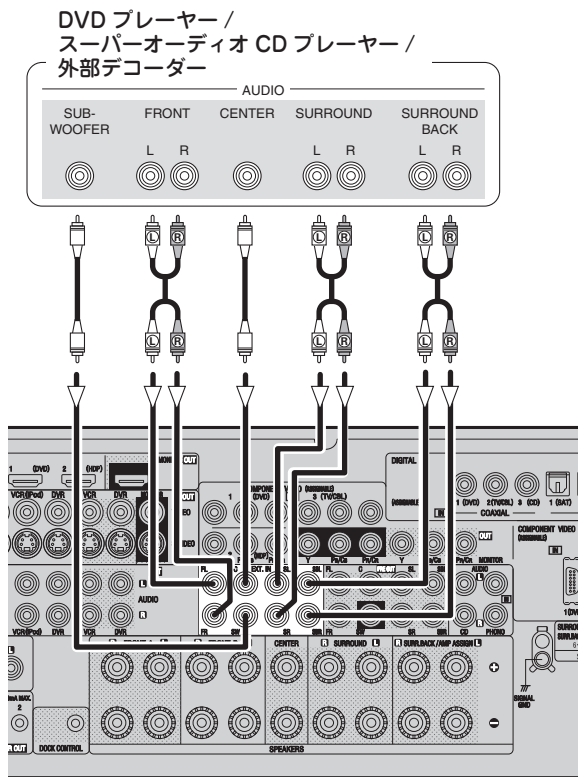

- ハイビジョン (MUSE 3-1 方式) を接続するとき、サラウンドチャンネル出力がモノラルの場合には、別売りのモノ / ステレオケーブルを使用してください。
- 外部入力 (EXT. IN) 端子に入力されたアナログ入力信号を再生する場合は、本体の **INPUT MODE** ボタンまたはリモコンの **INPUT MODE** ボタンを押して "EXT. IN" を選ぶか、メニューの "Input Setup" - "Input Mode" - "Input Mode" - "EXT. IN" の設定をおこなってください (P.35 ページ)。
- 映像信号は DVD プレーヤーと同じ方法で接続することができます (P.15 ページ)。
- 著作権保護がかかったディスクを再生する場合は、本機の外部入力 (EXT. IN) 端子と DVD プレーヤーのアナログマルチチャンネル出力端子を接続してください。

## 外部のパワーアンプ

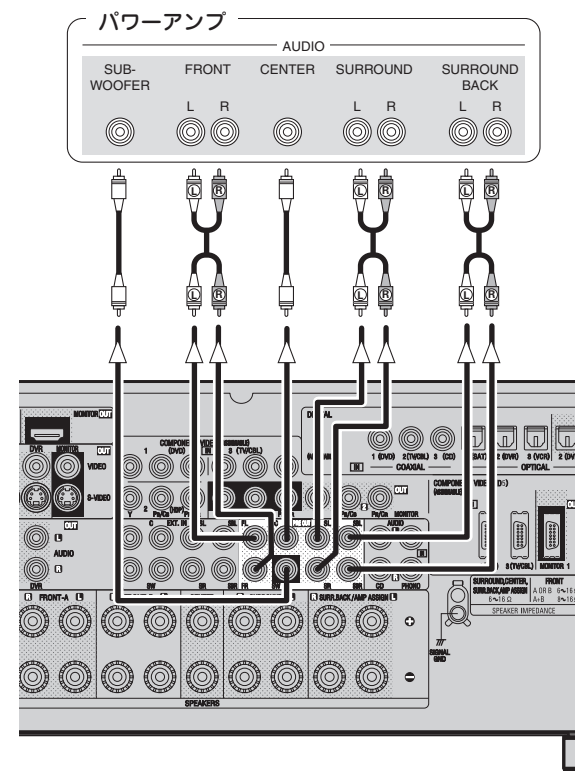

サラウンドバックスピーカーを 1 本のみご使用になる場合は、左チャンネル (SBL) に接続してください。

## 外部のコントロール機器

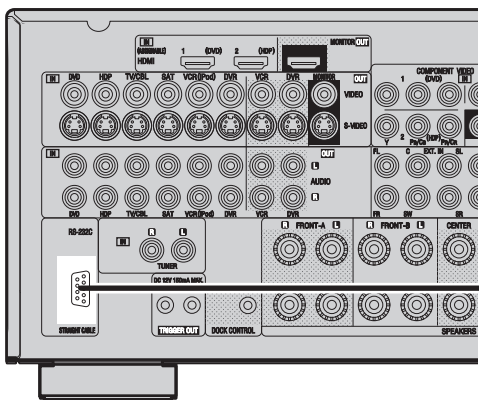

### RS-232C 端子

外部のコントロール機器から本機を操作することができます。

※ RS-232C 端子を使用して外部コントローラーから本機を操作する場合は、あらかじめ次の操作をおこなってください。

- ① 本機の電源スイッチを“ON”にする。
- ② 外部コントロール機器から本機の電源を切る。
- ③ 本機がスタンバイ状態になっていることを確認する。



- RF リモートコントローラー (RC-7000CI、別売り) や RF とリモートレーザー (RC-7001RCI、別売り) を組み合わせて使用すると、本機とリモートコントローラーとの間で双方向通信がおこなえます。本機のステータス情報や iPod の音楽ファイルのブラウズが、RF リモートコントローラーのディスプレイを見ながら操作できます。詳しくは、各機器の取扱説明書をご覧ください。
- RF リモートコントローラーや RF リモートレーザーと組み合わせてご使用になる場合は、メニューの“Manual Setup” - “Option Setup” - “2Way Remote” - “Used” の設定をおこなってください (P.34 ページ)。

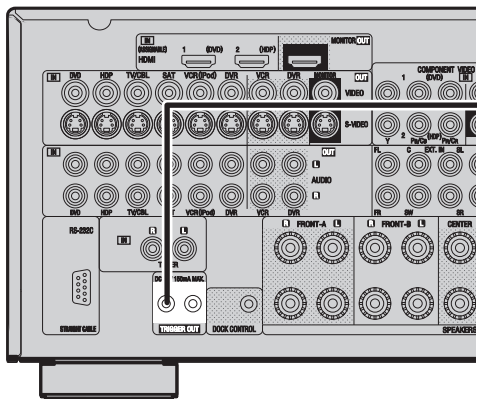

### トリガー出力端子

トリガー入力端子を持つ外部機器の電源を、本機の操作に連動させて入/切できます。詳しくは、メニューの“Manual Setup” - “Option Setup” - “Trigger Out” をご覧ください (P.33 ページ)。

- 出力レベル：DC 12V150mA MAX  
接続する機器のトリガー入力条件を確認してください。

## 電源コードの接続

すべての接続が終わってから電源コードを接続してください。

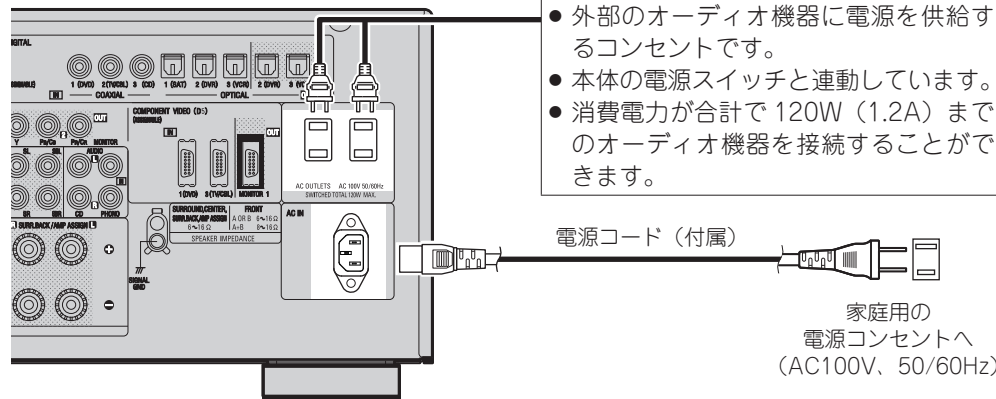

### AC アウトレットへの接続

- 外部のオーディオ機器に電源を供給するコンセントです。
- 本体の電源スイッチと連動しています。
- 消費電力が合計で 120W (1.2A) までのオーディオ機器を接続することができます。

電源コード (付属)

家庭用の  
電源コンセントへ  
(AC100V、50/60Hz)

### ご注意

- 電源プラグはしっかり差し込んでください。不完全な接続は、雑音発生の原因になります。
- AC アウトレットへは、オーディオ機器の電源プラグを差し込み、ドライバーなどオーディオ機器以外の電源としては使用しないでください。
- AC インレット (AC IN) のアース端子は、接続されていません。

## 接続が終わったら

### 電源を入れる (P.45 ページ)

# メニュー操作

本機では、ほとんどの機能の設定や操作を、モニター画面に表示されたメニューで操作することができます。

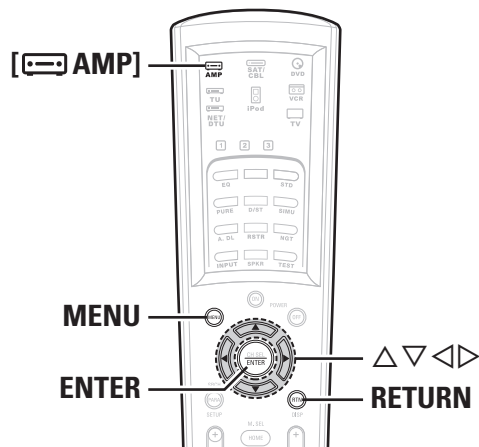
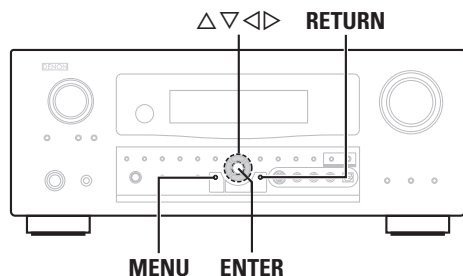

## 操作説明のボタン名について

< > : 本体のボタン  
[ ] : リモコンのボタン  
ボタン名のみ : 本体とリモコンのボタン

## メニューの操作のしかた

本体でもリモコンでも同じ操作ができます。

- 1 MENU ボタンを押す。**  
メニューが表示されます。  
※リモコンで操作するときは、あらかじめリモコンをアンペアモードにしてください(▶50ページ)。
- 2 △▽ボタンを押して、設定/操作したいメニューを選び、ENTER ボタンを押す。**  
※前の項目に戻る場合は、RETURN を押してください。
- 3 △▽ボタンを押して、設定/操作したい項目を選び、ENTER ボタンを押す。**
- 4 設定を変更するには、△▽で変更したい項目を選び、◀▶で設定を変更する。**  
※前の項目に戻る場合は、RETURN を押してください。  
※"Default Yes"を選び◀を押すと、初期設定に戻ります。
- 5 ENTER ボタンを押して、設定を確定する。**
- 6 MENU ボタンを押して、終了する。**



**MENU** ボタンを押すと、それまでに設定した内容を確定して設定メニューを解除します。

## お買い上げ時の設定（初期設定）の表示例

枠線が付いている項目は、お買い上げ時の設定項目または設定値です。

【選択できる項目】 **A** B A+B



# メニューマップ

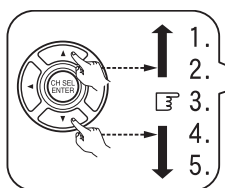

- MENU**
1. Auto Setup
  2. Manual Setup
  3. Input Setup
  4. Parameter
  5. Information

- Information (情報)**  
(☞ 43、44ページ)
- Status
  - Audio Input Signal
  - HDMI Information
  - Auto Surround Mode
  - Quick Select

- Parameter (パラメーター)**  
(☞ 40~43ページ)
- Surround Parameter
    - MODE
    - CINEMA EQ
    - D.COMP
    - DRC
    - LFE
    - CENTER IMAGE
    - PANORAMA
    - DIMENSION
    - CENTER WIDTH
    - DELAY TIME
    - EFFECT
    - LEVEL
    - ROOM SIZE
    - AFDM
    - SB CH OUT
    - SW ATT
    - Subwoofer
    - Default
  - Tone Control
    - Tone Defeat
    - Bass
    - Treble
  - Room EQ
  - RESTORER
  - Night Mode
  - Audio Delay

- Auto Setup (オートセットアップ)** (☞ 25~27ページ)
- Start Menu
    - Step 1: Speaker Detection
    - Step 2: Measurement
    - Step 3: Calculation
    - Step 4: Check
    - Step 5: Store
  - Option
    - Room EQ
    - Direct Mode Setup
    - Mic Select
  - Parameter Check
    - Speaker Configuration Check
    - Distance Check
    - Channel Level Check
    - Crossover Frequency Check
    - EQ Check
    - Restore

- Manual Setup (マニュアルセットアップ)** (☞ 28~34ページ)
- Speaker Setup (☞ 28、29ページ)
    - Speaker Configuration
    - Subwoofer Setup
    - Distance
    - Channel Level
    - Crossover Frequency
  - HDMI Setup (☞ 29、30ページ)
    - HDMI Audio Setup
      - HDMI Audio Out
      - Auto Lipsync
    - HDMI Video Setup
      - i/p Scaler
      - Resolution
      - Progressive Mode
      - Aspect
      - Color Space
      - RGB Range
  - Audio Setup (☞ 30~32ページ)
    - EXT. IN Subwoofer Level
    - 2ch Direct/Stereo
    - Dolby Digital Setup
    - Auto Surround Mode
    - Manual EQ
    - Bilingual Mode
  - Option Setup (☞ 32~34ページ)
    - Amp Assign
    - Volume Control
      - Volume Limit
      - Power On Level
      - Mute Level
    - Source Delete
    - On-Screen Display
      - Screensaver
      - Text
      - Master Volume
      - iPod Information
      - Display Mode
    - Quick Select Name
    - Trigger Out
    - Remote ID Setup
    - 2Way Remote
    - Display
    - Setup Lock

- Input Setup (入力設定)** (☞ 35~37ページ)
- DVD, HDP, TV/CBL, SAT, VCR, DVR, V.AUX, TUNER, CD
    - Assign
    - Input Mode
    - Rename
    - Other
      - Video Select
      - Video Convert (CDおよびTUNERは除く)
      - Source Level
    - iPod
  - PHONO
    - Input Mode
    - Rename
    - Other
      - Video Select
      - Source Level

“Screensaver”を“ON”にしている場合は、約3分間何も操作しないと、スクリーンセーバーが起動します。

△▽◀▶、ENTER または MENU ボタンを押すと、スクリーンセーバーを解除し、対応する操作をおこないます。

ご使用になる前に  
接続のしかた  
セットアップ  
再生のしかた  
リモコン操作  
フアンアサイン  
その他の情報  
故障かな?と思ったら  
保証とサービス



# Auto Setup (オートセットアップ)

- 本機のオートセットアップ機能 Audyssey MultEQ® XT は、リスニングルームの音響特性の測定・解析・設定を自動的におこなない、最適なホームシアターオーディオ環境を提供します。
  - オートセットアップは付属のセットアップマイク (DM-A405) を使っておこないます。
  - 測定は、【例①】に示すように、リスニングエリア全体の複数の位置に付属のセットアップマイクを連続的に配置しておこないます。最善の結果を得るには、図のように6ヶ所またはそれ以上 (最大8ヶ所) で測定することをおすすめします。
- リスニング環境が【例②】に示すように狭い場合でも、リスニングエリア全体の複数の位置で測定すると、より精度が高い設定ができます。

【例①】

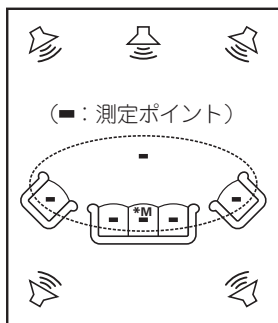

【例②】

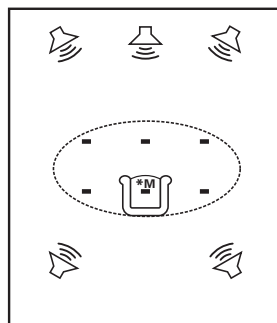

## メインリスニングポイント (\*M) について

メインリスニングポイントとは、リスナーが一人のときに音場のほぼ中心に座る位置をいいます。Audyssey MultEQ XT はこの位置からの測定値を用いて、スピーカー距離、レベル、極性、およびサブウーハーの最適なクロスオーバー周波数を計算します。



設定のマニュアル調整については、28、29 ページをご覧ください。

## 準備

### 1 付属のセットアップマイク (校正済み) を本機の **SETUP MIC** 端子に接続する。

自動的にオートセットアップの画面が表示されます。

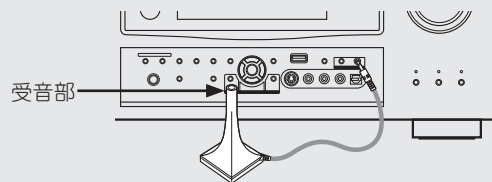

### 2 セットアップマイクを三脚またはスタンドに取り付けて、メインリスニングポイントに設置し、受音部を耳の高さにする。

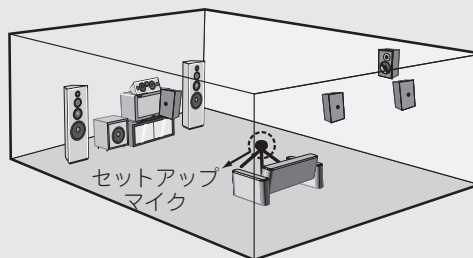

- ※ セットアップマイクを手で持ちながらオートセットアップをおこなわないでください。
- ※ セットアップマイクと各スピーカーの間には障害になる物がないようにしてください。
- ※ セットアップマイクを座席の背もたれや壁の近くに置くと、音の反響で正しい測定ができない場合があります。



サブウーハーをお使いになるときは、オートセットアップをおこなう前に、次の設定をおこなってください。

- ダイレクトモード機能を搭載しているサブウーハーの場合は、“オン”にして音量と周波数の調節を無効にしてください。
- ダイレクトモード機能がないサブウーハーの場合は、次のように設定してください。
  - ・音量 : “12 時” の位置
  - ・クロスオーバー周波数 : “最大 / 最高周波数”
  - ・ローパスフィルター : “オフ”
  - ・スタンバイモード : “オフ”

## ご注意

- セットアップマイクは、オートセットアップが終わるまで抜かないでください。
- ヘッドホンを使用している場合は、オートセットアップをおこなう前に、ヘッドホンのプラグを抜いてください。



## Auto Setup

### (オートセットアップ)

お使いになるスピーカーに最適な設定を自動的におこないます。

#### ●メニュー画面●

```

1-1. Start Menu
      Audyssey MultEQ XT
Step 1: Speaker Detection
Please place microphone
at ear height at
main listening position.

Front Sp. ◀ A ▶
Amp Assign
Start ◀
Cancel ◀
  
```

### Start Menu (スタートメニュー)

自動的に設定をします。

#### 【オートセットアップの流れ】

Step 1 : Speaker Detection (初期測定)

Step 2 : Measurement (測定) (2~8ポイント)

Step 3 : Calculation (解析)

Step 4 : Check (解析結果)

Step 5 : Store (保存)

### Start (スタート)

オートセットアップを開始します。

Audyssey MultEQ XT オートセットアップ機能が、各スピーカーとサブウーハーのサイズ、チャンネルレベル、距離、クロスオーバー周波数の最適設定を自動的に計算します。また、Audyssey MultEQ XT がリスニングエリア内の音響歪みを補正します。

スタートの前に、すべてのスピーカーを接続し、配置してください。



測定中にエラーメッセージを表示した場合は、「エラーメッセージ」をご覧ください。必要な処理をおこなってから再びオートセットアップをおこなってください (P.27 ページ)。

### Front Speaker (フロントスピーカー)

測定するフロントスピーカーをあらかじめ選べます。

#### 【選択できる項目】

**A** : フロントスピーカーAからテストトーンを出力します。

**B** : フロントスピーカーBからテストトーンを出力します。

**A+B** : フロントスピーカーAとBからテストトーンを出力します。

### Amp Assign (アンプの割り当て)

パワーアンプの割り当てを変更します。上級者向けの設定です (P.56, 57 ページ)。

### Step 1 : Speaker Detection

(ステップ1: 初期測定)

スピーカーの接続の有無と極性を最初の測定位置で検出し、スピーカーのサイズ・チャンネルレベル・距離・クロスオーバー周波数の測定をおこないます。

測定が完了すると、結果を表示します。

#### 【ご注意】

- オートセットアップの測定中は、大きなテストトーンが出力されますが、これは正常な動作です。室内の騒音が大きいとさらにテストトーンの音量が大きくなります。
- 測定中は、スピーカーとセットアップマイクとの間に立ったり、障害物を置いたりしないでください。正しい測定ができなくなります。
- 測定中はリスニングルーム内の騒音を抑え、また会話も控えてください。エアコンや騒音を発生する機器の電源をオフにすることをおすすめします。測定値はこれらの騒音に影響を受けることがあります。
- 測定中に本体の **MASTER VOLUME** つまみやリモコンの **VOL +/-** ボタンを操作すると、測定を中止します。
- “Step 1” の測定をおこなった後に、スピーカーの接続やサブウーハーの音量を変更しないでください。

### Step 2 : Measurement (ステップ2: 測定)

一つの測定位置を完了したら、マイクロホンを次の位置に移動します。



最低6ヶ所（メインリスニングポイントとその周囲の最低5ヶ所）で測定します。最善の結果を得るには、**6ヶ所以上**（最大8ヶ所）で測定することをおすすめします。

### Step 3 : Calculation (ステップ3: 解析)

“Step 2” で “Calculate” を選ぶと、得られた測定値を自動的に分析し、リスニングルームにおけるスピーカーシステムの特徴を決定します。



解析時間は、接続されたスピーカーの数と測定ポイント数に依存します。スピーカー数が多ければ多いほど、分析に要する時間は長くなります。

### Step 4 : Check (ステップ4: 解析結果)

オートセットアップが完了すると、解析結果の確認画面を表示します。

確認したい項目を選び、表示します。



フィルター内蔵スピーカー（サブウーハーなど）では、実際の距離と異なる値が表示されることがあります。これはフィルターが信号に電氣的遅延を加えているためです。

### Step 5 : Store (ステップ5: 保存)

オートセットアップの測定結果を本機に保存します。

#### 【ご注意】

設定の保存中は、電源を切らないでください。

## エラーメッセージ

スピーカーの設置や測定環境などにより、オートセットアップを完了できなかった場合に、エラーメッセージが表示されます。エラーメッセージが表示された場合は、関連する項目をチェックし、必要な処理をおこなってください。問題点を修正したら、再びオートセットアップをおこなってください。

エラーメッセージ (例)	原因	処理
	<ul style="list-style-type: none"> <li>付属のセットアップマイクが接続されていません。</li> <li>フロント左スピーカーが正しく検出されません。</li> <li>すべてのスピーカーが検出されません。</li> </ul>	<ul style="list-style-type: none"> <li>付属のセットアップマイクを本体の <b>SETUP MIC</b> 端子に接続してください。</li> <li>スピーカーの接続を確認してください。</li> </ul>
	<ul style="list-style-type: none"> <li>部屋の騒音が大きいため、正しく測定できません。</li> <li>スピーカーやサブウーハーの音量が小さいため、正しく測定できません。</li> </ul>	<ul style="list-style-type: none"> <li>騒音を発生する機器の電源を切るか、遠ざけてください。</li> <li>周囲がより静かなときに再度試みてください。</li> <li>スピーカーの設置や向きを確認してください。</li> <li>サブウーハーの音量を調節してください。</li> </ul>
	<ul style="list-style-type: none"> <li>表示されたスピーカーが検出されませんでした。</li> <li>フロント右スピーカーが正しく検出されません。</li> <li>サラウンドスピーカーの片方のチャンネルしか検出されていません。</li> <li>サラウンドバックスピーカーを1台のみ接続している場合に、右チャンネルから検出されました。</li> <li>サラウンドバックスピーカーが検出されましたが、サラウンドスピーカーが検出されません。</li> </ul>	<ul style="list-style-type: none"> <li>表示されたスピーカーの接続を確認してください。</li> </ul>
	<ul style="list-style-type: none"> <li>表示されたスピーカーの極性が、逆に接続されています。</li> </ul>	<ul style="list-style-type: none"> <li>表示されたスピーカーの極性を確認してください。</li> <li>スピーカーによっては、正しく接続されていてもこのエラーメッセージが表示される場合があります。配線が正しければ、“Skip”を選んでください。</li> </ul>

再度測定をおこなうには、“Retry”を選んでください。

**ご注意** スピーカーの接続を確認する前に、必ず電源を切ってください。

## 2 Option (オプション)

ルームEQやマイク選択など、その他の設定をします。

### Room EQ (ルーム EQ)

ルーム EQ の設定方法を選びます。

#### 【選択できる項目】

**All** :すべてのサラウンドモードに対して設定します。

**Assign** :各サラウンドモードごとに設定します。

### Direct Mode Setup (ダイレクトモード)

DIRECT や PURE DIRECT モードで、ルーム EQ を使用するかどうかを設定します。

【選択できる項目】 **ON** : ルーム EQ を使用します。

**OFF** : 使用しません。

### Mic Select (マイク選択)

付属品以外のマイクを使用する場合は、本体フロントパネルの V.AUX 左端子に接続します。

【選択できる項目】 **Mic** : 付属のマイクを使用します。

**V.AUX L** : 付属品以外のマイクを V.AUX の L 端子に接続して使用します。

プロ仕様の校正されたマイクを、フロントパネルの V.AUX 左入力端子に接続して使用できますが、外部マイク入力には補正回路がないために正確な測定ができません。付属のセットアップマイクでのオートセットアップをおすすめします。

## 3 Parameter Check (パラメーター確認)

オートセットアップの測定結果を確認します。(このメニュー項目は、オートセットアップをおこなわないと表示されません。)

#### 【確認できる項目】

**Speaker Config. Check**  
(スピーカー構成確認)

**Distance Check**  
(距離確認)

**Channel Level Check**  
(チャンネルレベル確認)

**Crossover Freq. Check**  
(クロスオーバー確認)

**EQ Check**  
(EQ確認)

“Restore” を選ぶと、各設定を手動で変更した場合でもオートセットアップの結果 (MultEQ XT が当初計算した値) に戻すことができます。

# Manual Setup (マニュアル設定)

いろいろなパラメーターの詳細な設定をおこないます。

## Speaker Setup (スピーカーの設定)

スピーカーを手動で設定する場合、またはオートセットアップで設定された内容を変更する場合におこなってください。

### ●メニュー画面●

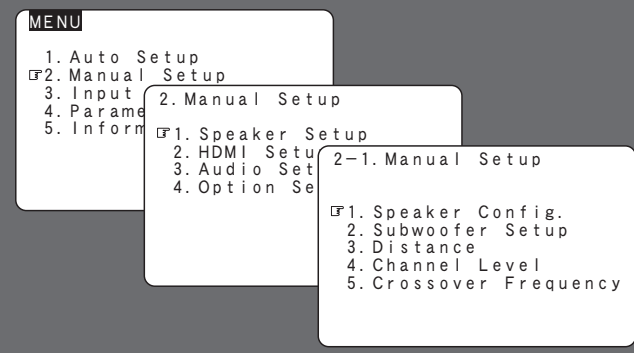

### 1 Speaker Configuration (スピーカー構成)

スピーカーの有り・無しや低音域再生能力によるスピーカーの大きさの分類を選びます。

#### Front Speaker (フロント)

フロントスピーカーの大きさを選びます。

【選択できる項目】 **Large** **Small**

#### Center Speaker (センター)

センタースピーカーの有り・無しや大きさを選びます。

【選択できる項目】 **Large** **Small** **None**

#### Subwoofer (サブウーハー)

サブウーハーの有り・無しを選びます。

【選択できる項目】 **Yes** **No**

#### Surround Speaker (サラウンド)

サラウンドスピーカーの有り・無しや大きさを選びます。

【選択できる項目】 **Large** **Small** **None**

#### Surround Back Speaker (サラウンドバック)

サラウンドバックスピーカーの有り・無しや大きさを選びます。

【選択できる項目】 **Large** **Small** **None**

**2spkrs** **1spkr**

**Large** : 低音域を十分に再生できる能力があるスピーカーを使用するときに選びます。

**Small** : 低音域の再生能力が十分でない小型スピーカーを使用するときに選びます。

**None** : スピーカーを使用しないときに選びます。

**Yes** : サブウーハーを使用するときに選びます。

**No** : サブウーハーを使用しないときに選びます。

**2spkrs** **1spkr** : 使用するサラウンドバックスピーカーの数を  
選びます。



- “Large” と “Small” の選択は、スピーカーの外形で判断せずに、“Crossover Frequency” (29ページ) で設定した周波数を基準とした低域再生能力で判断してください。
- “Front Speaker” を “Small” に設定すると、“Subwoofer” の設定は自動的に “Yes” になります。
- “Subwoofer” を “None” に設定すると、“Front Speaker” の設定は自動的に “Large” になります。
- “Surround Speaker” を “None” に設定すると、“Surround Back Speaker” の設定は自動的に “None” になります。
- サラウンドバックスピーカーを1本のみ使用する場合は、左チャンネル (SBL) に接続してください。

### 2 Subwoofer Setup (サブウーハーモード)

サブウーハーで再生する低音域信号を選びます。

【選択できる項目】

**LFE** : “Small” に設定したチャンネルの低音域と LFE 信号を再生します。

**LFE+Main** : すべてのチャンネルの低音域信号と LFE 信号を再生します。



- メニューの “Speaker Configuration” - “Subwoofer” の設定が “Yes” のときに設定できます。
- 音楽ソースや映画ソースを再生して、量感のある低音域が得られる方のモードを選んでください。
- 常にサブウーハーから低音域信号を出力したい場合は、“LFE+Main” を選んでください。

### 3 Distance (距離)

リスニングポイントからスピーカーまでの距離を設定します。  
設定をおこなう前に、リスニングポイントから各スピーカーまでの距離を測っておいてください。

#### Meters / Feet (メートル / フィート)

距離の単位を選びます。

#### Step (ステップ)

ステップ (最小可変距離) を切り替えます。

【選択できる項目】

**0.1m** **0.01m** : “Meters” のときに表示されます。

**1ft** **0.1ft** : “Feet” のときに表示されます。

#### Default (初期化)

設定を初期化します。

#### 距離の設定

設定したいスピーカーを選び、距離を設定します。  
測定した距離に最も近い値に設定してください。

【可変できる範囲】

**0.00m ~ 18.00m** : “Meters” のときに表示されます。

**0.0ft ~ 60.0ft** : “Feet” のときに表示されます。

#### ご注意

リスニングポイントから各スピーカーまでの距離は、6.00m (20.0ft) 以下に設定してください。

## 4 Channel Level (チャンネルレベル)

すべてのスピーカーからの音量が同じになるように各チャンネルのレベルを調節します。

### Test Tone (テストトーン)

テストトーンの再生方法を選びます。

#### 【選択できる項目】

**Auto** : テストトーンを出力するスピーカーを自動的に切り替えます。

**Manual** : テストトーンを出力するスピーカーを手動で選びます。

### Test Tone Start (テストトーンスタート)

テストトーンを出力します。

【可変できる範囲】 **-12dB** ~ **0dB** ~ **+12dB**

### Default (初期化)

設定を初期化します。

#### リモコンでも操作できます

テストトーンによる調節は、下記の通りリモコンからでもおこなえます。

リモコンでのテストトーンによる調節は“Auto”のみで、STANDARD (Dolby/DTS サラウンド) モード時に有効です。調節したレベルは上記各サラウンドモードに自動的に記憶されます。

- ① **TEST TONE** ボタンを押す。  
テストトーンが各スピーカーより出力されます。
- ② **◀ ▶** ボタンを押して各スピーカーの音量が同じになるように調節する。
- ③ 調節が終わったら、もう一度 **TEST TONE** ボタンを押す。



- メニューの“Speaker Configuration” - “Surround Back Speaker”の設定が“1spkr”の場合、サラウンドバックスピーカーの表示は“SB”になります。
- “Speaker Configuration”の設定で、“None”に設定されているスピーカーは表示されません。
- “Channel Level”を調節すると、調節された値がすべてのサラウンドモードに対して設定されます。サラウンドモード別にチャンネルレベルを調節する場合は、49ページをご覧ください。

## 5 Crossover Frequency

### (クロスオーバー周波数)

サブウーハーから出力する各スピーカーの低音域信号を何Hz以下にするかを選びます。

#### 【選択できる項目】

**40Hz** **60Hz** **80Hz** **90Hz** **100Hz** **110Hz** **120Hz** **150Hz**

**200Hz** **250Hz** :

サブウーハーから出力される各スピーカーの低音域信号を、設定された周波数以下で出力します。  
ご使用になるスピーカーの低域再生能力に合わせて設定してください。

#### **Advanced** :

各スピーカーごとに、クロスオーバー周波数を設定します。



- この設定は、メニューの“Speaker Configuration”の設定で“Small”に設定されているスピーカーがある場合や、“Subwoofer”を“Yes”に設定している場合におこなえます。(P.28 ページ)。
- “Advanced”の設定では、メニューの“Subwoofer Setup”が“LFE”の場合は、“Speaker Configuration”で“Small”に設定されているスピーカーの設定ができます。また、“LFE+Main”の場合は、スピーカーの大きさに関係なく設定ができます。
- “Small”に設定されたスピーカーの場合、クロスオーバー周波数以下の音はカットして出力されます。カットされた低音域はサブウーハーまたはフロントスピーカーから出力されます。
- クロスオーバー周波数は、通常“80Hz”に設定してください。ただし、小型スピーカーを使用する場合は、より高い周波数に設定することをおすすめします。

## HDMI Setup (HDMI設定)

HDMIの映像/音声出力に関する設定をします。

#### ●メニュー画面●

2. Manual Setup

1. Speaker Setup
2. HDMI Setup
3. Audio Setup
4. Option Setup

2-2. HDMI Setup

1. HDMI Audio Setup
2. HDMI Video Setup

### 1 HDMI Audio Setup (HDMI 音声設定)

HDMIの音声出力に関する設定をします。

### HDMI Audio Out (HDMI 音声出力)

HDMIの音声の出力先を設定します。

#### 【選択できる項目】

**AMP** : 本機に接続されたスピーカーシステムで再生します。

**TV** : 接続されたテレビで再生します。

### Auto Lipsync (オートリップシンク)

出力する音声と映像の時間のずれを自動的に修正します。

#### 【選択できる項目】

**ON** : 自動的に修正します。

**OFF** : 自動的に修正しません。



オートリップシンクは、HDMIリップシンク対応のテレビに接続している場合のみ動作します。



## 2 HDMI Video Setup (HDMI 映像設定)

HDMI の映像出力に関する設定をします。

### i/p Scaler (i/p スケーラー)

i/p スケーラー機能の設定をします。

#### 【選択できる項目】

**A to H** :アナログ映像信号に対して i/p スケーラー機能を使用します。

**OFF** :i/p スケーラー機能を使いません。

### Resolution (解像度)

出力する HDMI 映像信号の解像度を設定します。

#### 【選択できる項目】

**Auto** :モニターのパネル画素数を検出し、出力する解像度を自動的に選びます。

**480p/576p** :480p/576p の解像度で出力します。

**1080i** : 1080i の解像度で出力します。

**720p** : 720p の解像度で出力します。

**1080p** : 1080p の解像度で出力します。



“i/p Scaler” の設定が “A to H” のときに設定できます。

#### ご注意

- “1080i” の信号を “720p” に変換することはできません。
- “720p” の信号を “1080i” に変換することはできません。

### Progressive Mode (プログレッシブモード)

映像素材に最適なプログレッシブモードを選びます。

#### 【選択できる項目】

**Auto** : 映像の素材を自動的に判定します。

**Video1** : ビデオ素材の再生に適しています。

**Video2** : ビデオ素材や 30 フレームのフィルム素材の再生に適しています。



“i/p Scaler” の設定が “A to H” のときに設定できます。

### Aspect (アスペクト)

480i/576i または 480p/576p の入力信号を HDMI モニターアウト端子に出力するときのアスペクト比を設定します。

#### 【選択できる項目】

**FULL** : 16:9 のアスペクト比で出力します。

**NORMAL** : 4:3 のアスペクト比で出力します。



- “i/p Scaler” の設定が “A to H” のときに設定できます。
- HDMI出力の解像度が、1080i、720p、1080pのときに有効です。それ以外の解像度で出力する場合は、テレビ側でアスペクト比の設定をおこなってください。

### Color Space (カラースペース)

出力する色空間方式を設定します。

#### 【選択できる項目】

**YCbCr** : YCbCr 方式で出力します。

**RGB** : RGB 方式で出力します。



HDMI/DVI 変換ケーブルを使用して、DVI-D 端子付きモニター (HDCP 対応) と接続した場合は、設定内容に関わらず RGB 形式で出力されます。

### RGB Range (RGB 映像レンジ)

出力する RGB 映像レンジを設定します。

#### 【選択できる項目】

**Normal** : 16(黒)～ 235(白)の映像レンジで出力します。

**Enhanced** : 0 (黒)～ 255 (白) の映像レンジで出力します。黒色が浮く場合に設定します。



“Color Space” の設定が “YCbCr” のときは、この設定は無効になります。

## Audio Setup (音声の設定)

音声の再生に関する設定をします。

#### ●メニュー画面●

##### 2. Manual Setup

1. Speaker Setup
2. HDMI Setup
3. Audio Setup
4. Option Setup

##### 2-3. Audio Setup

1. EXT. IN SW Level
2. 2ch Direct/Stereo
3. Dolby Digital Setup
4. Auto Surround Mode
5. Manual EQ
6. Bilingual Mode

## 1 EXT. IN Subwoofer Level

(外部入力サブウーハーレベルの設定)

EXT. IN モードで再生するときのサブウーハーの設定をします。

#### 【選択できる項目】

**0dB** **+5dB** **+10dB** : 使用するプレーヤーに合わせて選びます。

**+15dB** : 推奨レベルです。

## 2 2ch Direct/Stereo

(2ch ダイレクト/ステレオ)

2チャンネルモードで再生するときのスピーカーの各種設定をします。

### Setting (設定)

設定を変更する場合は、“Custom” を選びます。

#### 【選択できる項目】

**Basic** : Speaker Setup” と同じ設定で再生します。

**Custom** : 2チャンネルモード専用の設定をします。

## Front (フロント)

フロントスピーカーの大きさを選びます。

### 【選択できる項目】

**Large** **Small** : フロントスピーカーの大きさを選びます。

## Subwoofer (サブウーハー)

サブウーハーの有り・無しを選びます。

### 【選択できる項目】

**Yes** **No** : サブウーハーの有り・無しを選びます。

## Subwoofer Mode (サブウーハーモード)

サブウーハーで再生する低音域信号を選びます。

### 【選択できる項目】

**LFE** **LFE+Main** : サブウーハーで再生する低音域信号を選びます。

## Crossover (クロスオーバー)

クロスオーバー周波数を設定します。

### 【選択できる項目】

**40Hz** **60Hz** **80Hz** **90Hz** **100Hz** **110Hz** **120Hz** **150Hz**  
**200Hz** **250Hz** : クロスオーバー周波数を選びます。

## Distance FL (フロント左までの距離)

リスニングポイントからフロントスピーカー左までの距離を設定します。

【可変できる範囲】 **0.00m ~ 18.00m**

## Distance FR (フロント右までの距離)

リスニングポイントからフロントスピーカー右までの距離を設定します。

【可変できる範囲】 **0.00m ~ 18.00m**

## 3 Dolby Digital Setup

### (ドルビーデジタル再生時の設定)

ドルビーデジタルソースをダウンミックスで再生するときのダイナミックレンジの設定をします。

### 【選択できる項目】

**ON** : 圧縮します。フロントスピーカーの音がはずんで聞こえるときに選びます。

**OFF** : 圧縮しません。推奨の設定です。



- フロントスピーカーの音が歪んで聞こえる場合は、“ON”に設定してください。
- センタースピーカーまたはサラウンドスピーカーを使用しない場合、再生音はダウンミックスしてフロントスピーカーから出力されます。

## 4 Auto Surround Mode

### (オートサラウンドモード)

入力信号の種類ごとにサラウンドモードの設定を記憶します。

### 【選択できる項目】

**ON** : 記憶します。ラストメモリーしたサラウンドモードで自動的に再生します。

**OFF** : 記憶しません。入力信号が変化してもサラウンドモードは切り替わりません。



- オートサラウンドモードは、次の4種類の入力信号に対して、最後に再生したサラウンドモードを記憶させることができます。
  - ① アナログやPCMの2チャンネル信号
  - ② ドルビーデジタルやDTSなどの2チャンネル信号
  - ③ ドルビーデジタルやDTSなどのマルチチャンネル信号
  - ④ ドルビーデジタルやDTS以外のPCMやDSDのマルチチャンネル信号
- PURE DIRECTモードで再生中は、入力信号が変化してもサラウンドモードは切り替わりません。

## 5 Manual EQ (マニュアルEQ)

グラフィックイコライザーを使って各スピーカーの音色を調節します。

## Base Curve Copy (ベースカーブコピー)

ルームEQの“Audyssey Flat”の補正カーブをコピーします。

【選択できる項目】 **Yes** **No**



“Base Curve Copy”は、オートセットアップをおこなった後に表示されます。

## Adjust CH (調節チャンネル)

スピーカーの調節方法を選びます。

### 【選択できる項目】

**Each CH** : 各スピーカーごとに音色を調節します。

**L/R CH** : 左右のペアと一緒に音色を調節します。

**ALL CH** : すべてのスピーカーの音色を一緒に調節します。

## Manual EQ (マニュアルEQ)

スピーカーや周波数帯を選び、レベルを調節します。

【選択できる項目】 **63Hz** **125Hz** **250Hz** **500Hz** **1kHz**  
**2kHz** **4kHz** **8kHz** **16kHz**

【可変できる範囲】 **-20dB ~ +6dB**

## Default (初期化)

設定を初期値に戻します。

## 6 Bilingual Mode (バイリンガルモード)

AAC ソースやドルビーデジタルソースの二重音声の出力内容を設定します。

### 【選択できる項目】

**Main** : 主音声のみ出力します。

**Sub** : 副音声のみ出力します。

**Main/Sub** : 主音声は左チャンネルから、副音声は右チャンネルから出力します。

**Main+Sub** : 主音声と副音声が入混じって出力します。



- バイリンガルモードは、AAC ソースおよびドルビーデジタルソースで、二重音声の情報がある場合のみ有効です。
- 二重音声の情報があるソースを録音する場合は、プレーヤーまたはチューナー側で録音したい音声に切り替えてください。

## AAC ソースまたはドルビーデジタルソースで二重音声の情報を検出した場合

点灯

- “Main” 選択時: **FL** C FR
- “Sub” 選択時: FL C **FR** ← 点灯
- “Main/Sub” または “Main+Sub” 選択時:

**FL** C **FR**

点灯

- ※ DTS ソースで二重音声を検出した場合は、バイリンガルモードの設定に関わらず、“FL” と “FR” が点灯します。
- ※ “MPEG2 AAC” モードの場合、音声はセンタースピーカーより出力されます。フロントスピーカーで再生したい場合は、“STEREO” モードなどを選んでください。

## Option Setup (その他の設定)

その他の設定をします。

### ●メニュー画面●

#### 2. Manual Setup

1. Speaker Setup
2. HDMI Setup
3. Audio Setup
4. Option Setup

#### 2-4. Option Setup

1. Amp Assign
2. Vol. Control
3. Source Delete
4. On-Screen Display
5. Quick Select Name
6. Trigger Out
7. Remote ID Setup
8. 2Way Remote
9. Display
10. Setup Lock

## 1 Amp Assign (アンプの割り当て)

サラウンドバックスピーカーチャンネルのアンプの用途を設定します。

お使いになる環境にあわせて、サラウンドバック用アンプの使用先を自由に設定することができます。

これにより、フロントスピーカーの高音質再生（バイアンプ）や2チャンネル再生専用のスピーカーを接続してお楽しみいただけます。

### 【選択できる項目】

**7.1ch** **FrontA Bi-Amp** **FrontB Bi-Amp** **2ch**



詳しくは、「アンペアサインの設定と接続について」をご覧ください（P.56、57ページ）。

## 2 Volume Control (音量の設定)

音量の設定をします。

### Volume Limit (音量の上限)

主音量の上限を設定します。

### 【選択できる項目】

**OFF** : 設定しません。

**-20dB** : -20dB まで音量を上げることができます。

**-10dB** : -10dB まで音量を上げることができます。

**0dB** : 0dB まで音量を上げることができます。

### Power On Level (電源オン時の音量)

電源を入れたときの音量を設定します。

### 【選択できる項目】

**Last** : 記憶している前回の主音量で再生します。

**---** : 常に電源を入れたときは消音状態です。

**-80dB ~ +18dB** : 電源オン時の音量レベルを 1dB 単位で設定します。

### Mute Level (ミュートレベル)

ミュート時の音量の減衰量を設定します。

### 【選択できる項目】

**Full** : 消音状態になります。

**-40dB** : 現在の主音量から 40dB 下げて再生します。

**-20dB** : 現在の主音量から 20dB 下げて再生します。



### 3 Source Delete (使用ソースの選択)

使用しない入力ソースを消去し、表示しないように設定します。

#### 【選択できる項目】

**ON** : 使用します。

**Delete** : 使用しない入力ソースを消去し、表示しないようにします。

#### ご注意

- 現在選択中の入力ソースは、削除できません。
- “Delete” に設定された入力ソースは、本体の **SOURCE SELECT** つまみやリモコンの **SOURCE SELECT** ボタンでも選べなくなります。

### 4 On-Screen Display (オンスクリーンディスプレイ)

オンスクリーンディスプレイの表示に関する設定をします。

#### Screensaver (スクリーンセーバー)

スクリーンセーバーの表示を設定します。  
スクリーンセーバー機能によりモニター画面の焼き付きを防止します。

#### 【選択できる項目】

**ON** : 約 3 分間操作をしないとスクリーンセーバー機能が動きます。

**OFF** : スクリーンセーバー機能は働きません。

#### Text (操作内容の表示)

操作内容を表示します。

#### 【選択できる項目】

**ON** : 表示します。

**OFF** : 表示しません。

### Master Volume (主音量表示)

主音量を調節するときに主音量レベルを表示します。

#### 【選択できる項目】

**ON** : 表示します。

**OFF** : 表示しません。

### iPod Information (iPod 操作時の表示)

iPod 操作時にオンスクリーンディスプレイを表示する時間を設定します。

#### 【選択できる項目】

**Always** : 常に表示します。

**30Sec** : 操作後 30 秒間表示します。

**10Sec** : 操作後 10 秒間表示します。

**OFF** : 表示しません。

### Display Mode (ディスプレイモード)

オンスクリーンディスプレイの表示モードを設定します。

#### 【選択できる項目】

**Mode1** : 映像信号がないとき、オンスクリーンディスプレイのちらつきを防止しません。

**Mode2** : 映像信号がないとき、オンスクリーンディスプレイのちらつきを防止します。  
“Mode1” でオンスクリーンディスプレイが表示されない場合は、このモードにしてください。

### 5 Quick Select Name (クイックセレクトネーム)

クイックセレクト 1～3 の名前を変更します。  
16 文字まで入力することができます。

#### 【入力できる文字】

**A~Z** **a~z** **0~9**

**! # % & ' ( ) \* + , - . / : ; = " ? @ [ \ ]** (空白)

### 6 Trigger Out (トリガーアウト)

入力ソースやサラウンドモードに対して、トリガーアウト 1、2 を出力する条件を選びます。  
トリガーアウトについては、21 ページをご覧ください。

“Trigger Out 1” または “Trigger Out 2” を選び、下記の設定をそれぞれおこなってください。

#### 入力ソースに対する設定

入力ソースに対して連動します。

#### サラウンドモードに対する設定

- “ON” に設定されたサラウンドモードに対して連動します。
- 「入力ソースに対する設定」で “ON” に設定されている入力ソースが選ばれているときに連動します。

#### 【選択できる項目】

**ON** : 出力の条件にします。

**---** : 条件にしません。

### 7 Remote ID Setup (リモート ID の設定)

リモコンの ID を設定します。  
使用するリモコンと本機の ID を合わせてください。

#### 【選択できる項目】

**1** **2** **3** **4** :

使用するリモコンと本機の ID を合わせてください。



リモート ID を変更する場合は、リモコンのアンプモードおよび iPod モードも同時に変更してください (53 ページ)

## 8 2Way Remote (双方向リモコン)

双方向リモコンを使用するか使用しないかを設定します。

### 【選択できる項目】

**Used** : 使用します。

**Not Used** : 使用しません。



双方向リモコン (RC-7000CIやRC-7001RCI、別売り) をお使いになる場合は、“Used” に設定してください。

## 9 Display (ディスプレイの明るさ)

本体のディスプレイ表示の明るさを調節します。

### 【選択できる項目】

**Bright** : 通常の明るさです。

**Dim** : 薄暗くします。

**Dark** : 暗くします。

**OFF** : 操作時以外は消灯します。



### 本体でも設定できます

DIMMER ボタンを押す。



## 10 Setup Lock (設定の保護)

設定した内容を変更できないように保護します。

### 【選択できる項目】

**ON** : 保護します。

**OFF** : 保護しません。



● “Setup Lock” を “ON” に設定すると、以下の設定が変更できなくなります。また、関連するボタンを操作すると、ディスプレイに “SETUP LOCKED!” が表示されます。

- ・メニュー操作
- ・RESTORER
- ・ナイトモード
- ・パラメーター
- ・ルーム EQ
- ・チャンネルレベル
- ・オーディオディレイ

● 設定を解除する場合は、**MENU** ボタンを押して再度 “Setup Lock” 画面を表示させ、“OFF” に設定し直してください。

# Input Setup (入力設定)

入力ソースの選択や入力ソースの再生に関する設定をします。

## □ DVD、HDP、TV/CBL、SAT、VCR、DVR、 V.AUX、TUNER、CD

入力ソース“DVD”“HDP”“TV/CBL”“SAT”“VCR”  
“DVR”“V.AUX”“TUNER”“CD”のメニューです。

### ●メニュー画面●

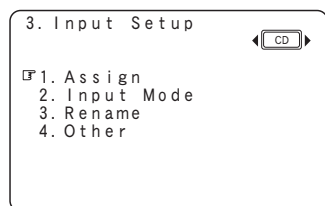

※これらの入力ソースは、“iPod dock”を“Assign”に設定しているときに、以下のメニューの設定ができます。

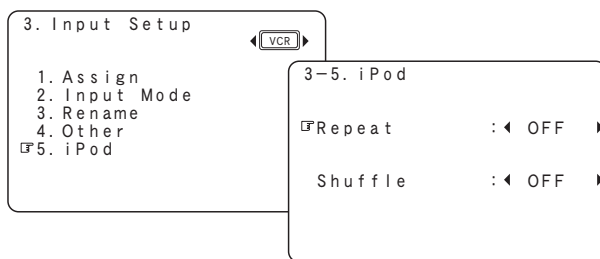

## □ PHONO

入力ソース“PHONO”のメニューです。

### ●メニュー画面●

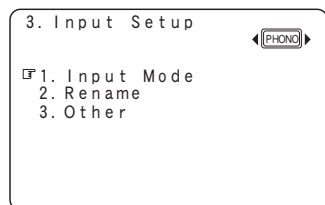

## “Input Setup” 内で入力ソースの換えかた

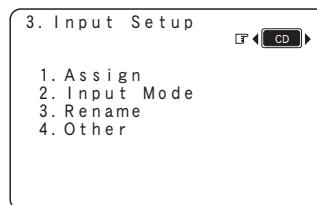

“Input Setup” 内で入力ソースを変えても、現在の選ばれているソースは変わりません。

## 入力ソースに関する設定

### Input Mode (入力モード)

このソースの入力モードとデコードモードを設定します。  
選択できる入力モードは、入力ソースや“Assign”の設定によって異なります (P.36 ページ)。

### Input Mode (入力モード)

このソースの入力モードを設定します。

#### 【入力ソース】 PHONO

#### 【選択できる項目】

**ANALOG** : アナログ入力端子からの入力信号のみを再生します。

**EXT. IN** : 外部入力端子からの入力信号のみを再生します。

#### 【入力ソース】 DVD HDP TV/CBL SAT

#### VCR DVR V.AUX TUNER CD

#### 【選択できる項目】

**AUTO** : 本機に入力されている信号を自動的に検出して再生します。

**HDMI** : HDMI 入力端子からの入力信号のみを再生します。CD および TUNER は除きます。

**DIGITAL** : デジタル入力端子からの入力信号のみを再生します。

**ANALOG** : アナログ入力端子からの入力信号のみを再生します。

**EXT. IN** : 外部入力端子からの入力信号のみを再生します。



- デジタル信号が正しく入力されると、ディスプレイの“DIG.”表示が点灯します。“DIG.”表示が点灯しない場合は、デジタル入力端子の割り当てや接続を確認してください。
- 入力モードが“EXT. IN”の場合は、サラウンドモードの設定ができません。



### 本体やリモコンでも操作できます

本体の **INPUT MODE** ボタンまたはリモコンの **INPUT** ボタンを押す。



\*1 : メニューの“Assign”の設定で“HDMI”を割り当てている入力ソースに対して選べます (P.36 ページ)。CD および TUNER は除きます。

\*2 : メニューの“Assign”の設定で“DIGITAL”を割り当てている入力ソースに対して選べます (P.36 ページ)。

## Decode Mode (デコードモード)

このソースのデコードモードを設定します。

#### 【入力ソース】 DVD HDP TV/CBL SAT

#### VCR DVR V.AUX TUNER CD

#### 【選択できる項目】

**AUTO** : デジタル入力信号の種類を識別し、自動的にデコードして再生します。

**PCM** : PCM 信号が入力されたときだけデコードして再生します。

**DTS** : DTS 信号が入力されたときだけデコードして再生します。



- メニューの“Assign”の設定で“HDMI”または“DIGITAL”を割り当てている入力ソースに対して選ぶことができます (P.36 ページ)。
- “PCM”や“DTS”は、それぞれの入力信号を再生するときのみ設定してください。

**Rename** (入力名の変更)

このソースの表示名を変更します。  
8文字まで入力することができます。

**【入力できる文字】**

**A~Z a~z 0~9**

**!#%&'()\*+,-./:;=?@[ \ ]** (空白)

**Assign** (端子の割り当て)

このソースに割り当てる入力端子を選びます。

**HDMI In** (HDMI 端子)

このソースに割り当てる HDMI 入力端子を選びます。

**【入力ソース】** **DVD** **HDP** **TV/CBL** **SAT** **VCR**  
**DVR** **V.AUX**

**【選択できる項目】**

**HDMI1** : HDMI1 入力端子を割り当てます。

**HDMI2** : HDMI2 入力端子を割り当てます。

**None** : HDMI 入力端子を割り当てません。

入力ソース	DVD	HDP	TV/CBL	SAT	VCR	DVR	V.AUX
初期設定	<b>HDMI1</b>	<b>HDMI2</b>	None	None	None	None	None



- HDMI では、映像信号と音声信号を同時に伝送します。“HDMI In”で割り当てた映像信号と“Digital In”で割り当てた音声信号を組み合わせ再生したい場合は、メニューの“Input Mode”を“Digital”に設定してください (P.35 ページ)。
- 本機とテレビを HDMI ケーブルで接続したとき、テレビが HDMI 音声の再生に対応していない場合は、映像信号のみをテレビに出力します。
- アナログ端子、デジタル端子および EXT. IN 端子から入力された音声信号は、テレビには出力されません。

**Digital In** (デジタル端子)

このソースに割り当てるデジタル入力端子を選びます。

**【入力ソース】** **DVD** **HDP** **TV/CBL** **SAT**  
**VCR** **DVR** **V.AUX** **TUNER** **CD**

**【選択できる項目】**

**COAX1** : COAXIAL 1 入力端子を割り当てます。

**COAX2** : COAXIAL 2 入力端子を割り当てます。

**COAX3** : COAXIAL 3 入力端子を割り当てます。

**OPT1** : OPTICAL 1 入力端子を割り当てます。

**OPT2** : OPTICAL 2 入力端子を割り当てます。

**OPT3** : OPTICAL 3 入力端子を割り当てます。

**OPT4** : OPTICAL 4 入力端子を割り当てます。

**None** : デジタル入力端子を割り当てません。

入力ソース	DVD	HDP	TV/CBL	SAT	VCR	DVR	V.AUX	TUNER	CD
初期設定	<b>COAX1</b>	None	<b>COAX2</b>	<b>OPT1</b>	<b>OPT3</b>	<b>OPT2</b>	<b>OPT4</b>	None	<b>COAX3</b>

**Component In** (コンポーネント端子)

このソースに割り当てるコンポーネントビデオ (D) 入力端子を選びます。

**【入力ソース】** **DVD** **HDP** **TV/CBL** **SAT** **VCR**  
**DVR** **V.AUX**

**【選択できる項目】**

**1-D/RCA** : コンポーネントビデオ 1 入力端子を割り当てます。

**2-RCA** : コンポーネントビデオ 2 入力端子を割り当てます。

**3-D/RCA** : コンポーネントビデオ 3 入力端子を割り当てます。

**None** : コンポーネントビデオ入力端子を割り当てません。

入力ソース	DVD	HDP	TV/CBL	SAT	VCR	DVR	V.AUX
初期設定	<b>1-D/RCA</b>	<b>2-RCA</b>	<b>3-D/RCA</b>	None	None	None	None

**ご注意**

コンポーネントビデオ入力端子 1、3 および出力端子 1 はコンポーネントビデオ端子 (ピンジャック) と D5 端子を同時に接続することはできません。

**iPod dock**

このソースに iPod dock を割り当てます。

**【入力ソース】** **DVD** **HDP** **TV/CBL** **SAT**  
**VCR** **DVR** **V.AUX** **TUNER** **CD**

**【選択できる項目】**

**Assign** : iPod dock の入力を割り当てます。

**None** : iPod dock の入力を割り当てません。



- 初期設定では、iPod用コントロールドックをVCR (iPod) 端子に接続して、お使いいただけます。
- “iPod dock”を“Assign”に設定していても、本機とiPod用コントロールドックが接続されていなければ、その入力ソースは通常の入力ソースとしてお使いいただけます。

## iPod

iPod の再生の設定をします。

【入力ソース】 **DVD** **HDP** **TV/CBL** **SAT**  
**VCR** **DVR** **V.AUX** **TUNER** **CD**

## Repeat (リピート)

リピートモードの設定をします。

### 【選択できる項目】

- All** : すべての曲をリピート再生します。  
**One** : 再生中の曲をリピート再生します。  
**OFF** : リピート再生モードを解除します。

## Shuffle (シャッフル)

シャッフルモードの設定をします。

### 【選択できる項目】

- Songs** : すべての曲の中からシャッフル再生します。  
**Albums** : 再生中のアルバムの中の曲でシャッフル再生します。  
**OFF** : シャッフル再生モードを解除します。



“iPod dock” の設定で iPod dock を割り当てた入力ソースに対して設定できます。

## Other (その他の設定)

入力ソースに関するその他の設定をします。

## Video Select (ビデオセレクト)

音声を聴きながら映像の入力ソースを切り替えます。

### 【選択できる項目】

**DVD** **HDP** **TV/CBL** **SAT** **VCR** **DVR** **V.AUX**

: 見たい映像の入力ソースを選びます。

**Source** : 入力ソースと同じ映像と音声を再生します。



### 本体でも操作できます

**VIDEO SELECT** ボタンを押して、好きな映像が出るまで **SOURCE SELECT** つまみを回す。

※ 解除する場合は、**VIDEO SELECT** ボタンを押してから **SOURCE SELECT** つまみを回して、“Source” を選んでください。

### ご注意

- HDMI の入力信号は選べません。
- HDMI を再生中、HDMI モニター出力に他の入力ソースは出力できません。
- “Source Delete” で “Delete” に設定した入力ソースは選べません。

## Video Convert (ビデオコンバート)

映像入力信号をモニター出力に自動的に変換します。

【入力ソース】 **DVD** **HDP** **TV/CBL** **SAT** **VCR**  
**DVR** **V.AUX**

### 【選択できる項目】

- ON** : 変換します。  
**OFF** : 変換しません。

### ご注意

ゲーム機などの非標準ビデオ信号を入力した場合、ビデオコンバージョン機能が動作しない場合があります。このようなときは、“Video Convert” を “OFF” に設定してください。

## Source Level (ソースレベル)

選んだ入力ソースの音声入力の再生レベルを補正します。

【可変できる範囲】 **-12dB** ~ **0dB** ~ **+12dB**



メニューの “Assign” の設定で “HDMI” または “DIGITAL” を割り当てている入力ソースに対しては、アナログ入力レベルとデジタル入力レベルを別々に調節することができます。



# Surround Modes (サラウンドモード)

## スタンダード再生

プログラムソースに合わせて、サラウンド再生を楽しむスタンダードなモードです。

## 2チャンネルのソースをサラウンド再生する場合

これらのサラウンドモードを選ぶ場合は、本体の **STANDARD** ボタンまたはリモコンの **STD** ボタンを押してください。ボタンを押すたびに、モードが切り替わります。

サラウンドバックスピーカーを使用している場合

【選択できる項目】 **DOLBY PLIIx** **DTS NEO:6**

サラウンドバックスピーカーを使用していない場合

【選択できる項目】 **DOLBY PLII** **DTS NEO:6**

**DOLBY PLIIx** または **DOLBY PLII** :DOLBY PLIIxまたはDOLBY PLIIでデコードして、サラウンド再生します。

→ **Cinema** :映画ソースに適したモードです。

→ **Music** :音楽ソースに適したモードです。

→ **Game** :ゲームに適したモードです。

→ **Pro Logic** :プロロジック再生モードです。PLIIデコーダーで再生する場合に選べます。このモードを選ぶと、表示は“DOLBY PL”になります。

**DTS NEO:6** :DTS NEO:6でデコードしてサラウンド再生します。

→ **Cinema** :映画ソースに適したモードです。

→ **Music** :音楽ソースに適したモードです。



“Cinema”、“Music”、“Game”、“Pro Logic”モードは、メニューの“Parameter”-“Surround Parameter”-“MODE”で選んでください (P.40ページ)。

## マルチチャンネルのソースを再生する場合 (Dolby Digital,DTS,AAC など)

【選択できる項目】

**STANDARD** :

入力信号のフォーマットに応じてデコードし、サラウンド再生するモードです。

STANDARDモードを選んだときの表示は、入力信号やサラウンドバック出力の再生モードによって変わります。

入力信号		ディスプレイ表示
Dolby Digital ソース	DOLBY DIGITAL (2ch 以外) / DOLBY DIGITAL EX	DOLBY DIGITAL DOLBY DIGITAL EX DOLBY DIGITAL+PLIIx CINEMA DOLBY DIGITAL+PLIIx MUSIC
	DOLBY DIGITAL Plus	DOLBY DIGITAL +
	DOLBY TrueHD	DOLBY TrueHD
	DTS Surround ソース	DTS SURROUND DTS+PLIIx CINEMA DTS+PLIIx MUSIC DTS+NEO:6 DTS ES MTRX6.1 (*1) DTS ES DSCRT6.1 (*2) DTS 96/24 (*3)
MPEG-2 AAC	DTS-HD High Resolution Audio	DTS-HD HI RES
	DTS-HD Master Audio	DTS-HD MSTR
	MPEG-2 AAC (5.1ch)	MPEG2 AAC AAC + Dolby EX AAC + PLIIx CINEMA AAC + PLIIx MUSIC
DVD-Audio, SACD	MPEG-2 AAC (1 + 1ch)	MPEG2 AAC
	PCM (multi ch) / DSD (multi ch)	MULTI CH IN
		MULTI IN+PLIIx CINEMA
		MULTI IN+PLIIx MUSIC
		MULTI CH IN 7.1

\*1: 入力信号が“DTS-ES Matrix 6.1”で、本機の“AFDM”の設定が“ON”のときに表示されます。

\*2: 入力信号が“DTS-ES Discrete 6.1”のときに表示されます。

\*3: 入力信号が“DTS 96/24”のときに表示されます。



詳しくは、64、65ページをご覧ください。



## MPEG-2 AACについて

- AAC放送再生中に再生チャンネル数などの放送内容が切り替わった場合、音声途中で途切れることがあります。
- テレビやデジタルチューナーなどによっては、AAC出力が“オフ”になっていたり、AAC信号をPCM信号に変換する設定になっている場合があります。テレビやデジタルチューナーなどの設定画面で、デジタル音声やAAC出力の設定をご確認ください。詳しくはそれぞれの機器の取扱説明書をご覧ください。

入力信号チャンネル表示について

プログラムソースにより、入力信号チャンネル表示が点灯します。

● 2チャンネルソース

LFE		
FL	C	FR
SL	S	SR
SBL	SB	SBR

本体の **STANDARD** ボタンまたはリモコンの **STD** ボタンを押すと、“DOLBY PLIIx”モードと“DTS NEO:6”モードを切り替えることができます。

● 5.1チャンネルソース

LFE		
FL	C	FR
SL	S	SR
SBL	SB	SBR

本体の **STANDARD** ボタンまたはリモコンの **STD** ボタンを押すと、5.1チャンネル再生ができます。

5.1チャンネルで再生しているときは、“MPEG2 AAC”を表示します。

● モノラルソース

LFE		
FL	C	FR
SL	S	SR
SBL	SB	SBR

本体の **STANDARD** ボタンまたはリモコンの **STD** ボタンを押すと、“MPEG2 AAC”が表示されます。

音声は、センタースピーカーより出力されます。

フロントスピーカーで再生したい場合は、サラウンドモード(“STEREO”など)を選択してください。

● 二重音声ソース

FL	C	FR
FL	C	FR
FL	C	FR

二重音声の情報があるAACソースを再生する場合は、主音声や副音声などの出力内容を選択できます。

詳しくは、「バイリンガルモード」(P.32ページ)をご覧ください。

## DSP シミュレーション再生

10通りのDENONオリジナルサラウンドの中から、プログラムソースや視聴するシチュエーションに応じて好みのモードを選ぶことができます。

サラウンドパラメーター（ 40、41ページ）を調節することで、よりリアルでパワフルな音場を再現することができます。

### 【選択できる項目】

#### 7CH STEREO

:ステレオサウンドをすべてのスピーカーで楽しむモードです。

#### WIDE SCREEN

:大きなスクリーンで映画を見ているような雰囲気を楽しむモードです。

#### SUPER STADIUM

:スポーツプログラムの観戦に適したモードです。

#### ROCK ARENA

:アリーナのライブコンサートの雰囲気を楽しむモードです。

#### JAZZ CLUB

:ライブハウスでのライブコンサートの雰囲気を楽しむモードです。

#### CLASSIC CONCERT

:クラシックコンサートプログラムの鑑賞に適したモードです。

#### MONO MOVIE

\*:モノラルの映画ソースをサラウンド再生するモードです。

#### VIDEO GAME

:ビデオゲームのサラウンドに適したモードです。

#### MATRIX

:ステレオの音楽ソースに広がり感を加えて楽しむモードです。

#### VIRTUAL

:フロントスピーカーやヘッドホンでサラウンド効果を楽しむモードです。

\*: “MONO MOVIE” モードでモノラル録音ソースを再生する場合、片チャンネル（左または右）では音が片寄るため、両チャンネルに入力してください。



- 本体の **DSP SIMULATION** ボタンやリモコンの **SIMU** ボタンを押してサラウンドモードを切り替えます。
- 再生するプログラムソースによっては、十分な効果が得られない場合があります。このような場合は、各モードを試してお好みの音場でお楽しみください。

## ステレオ再生

### 【選択できる項目】

#### STEREO

: 音質調節ができるステレオ再生用のモードです。

フロント左 / 右スピーカーとサブウーハーから音声が出力されます。



本体の **DIRECT/STEREO** ボタンまたはリモコンの **D/ST** ボタンを押すたびにDIRECTモードとSTEREOモードを切り替えることができます。

## ダイレクト再生

### 【選択できる項目】

#### DIRECT

音質調節回路を通さず、高音質で再生するモードです。

入力信号のチャンネルのまま音声を出力します。

DIRECTモードを選んだときの表示は、入力信号によって変わります。

また、マルチチャンネルの場合、サラウンドバック出力の再生モードによって変わります。

入力信号	ディスプレイ表示
アナログ信号 PCM (2ch) DOLBY DIGITAL ソース DTS ソース その他の 2ch のデジタル信号	DIRECT
DSD (2ch)	DSD DIRECT (*)
PCM (multi ch)	MULTI CH DIRECT
	M DIRECT + PLIIx CINEMA
	M DIRECT + PLIIx MUSIC
	M DIRECT 7.1
DSD (multi ch)	DSD MULTI DIRECT (*)

\*: オーディオパラメーターやスピーカーの設定で DSD 信号が PCM 信号に変換される場合は、“DIRECT” や “MULTI CH DIRECT” の表示になります。



詳しくは、64、65ページをご覧ください。

## ピュアダイレクトモード再生

原音に最も忠実で、極めて高品質な再生ができます。

本体の **PURE DIRECT** ボタンまたはリモコンの **PURE** ボタンを押す。



- 解除するときは、もう一度 **PURE DIRECT** ボタンまたは **PURE** ボタンを押してください。
- PURE DIRECTモード中はメニュー画面は表示されません。また、本体のディスプレイが消灯します。
- HDMI入力端子を選択すると、PURE DIRECTモードでも映像を出力します。
- PURE DIRECTモード時のチャンネルレベルおよびサラウンドパラメーターは、DIRECTモードと共通になります。

# Parameter(パラメーター)

リモコンの**PARA**ボタンを押すと、ダイレクトにパラメーターを呼び出すことができます。

## ●メニュー画面●

```

4. Parameter
  ▢ 1. Surround Parameter
  2. Tone Control
  3. Room EQ
  4. RESTORER
  5. Night Mode
  6. Audio Delay
  
```

## 1 Surround Parameter (サラウンドパラメーター)

音場効果を調節します。  
調節できるパラメーターは、各サラウンドモードごとに異なります(▶62、63ページ)。

## MODE (モード)

再生するソースに合わせてモードを選びます。

DOLBY PLIIx モード時

【選択できる項目】 **PLIIx CINEMA** **PLIIx MUSIC** **PLIIx GAME**

DOLBY PLII モード時

【選択できる項目】 **PLII CINEMA** **PLII MUSIC** **PLII GAME** **DOLBY PL**

DTS NEO:6 モード時

【選択できる項目】 **CINEMA** **MUSIC**

**CINEMA** :映画ソースに適したモードです。

**MUSIC** :音楽ソースに適したモードです。

**GAME** :ゲームに適したモードです。

**PL** :ドルビープロロジック再生モードです。



“MUSIC”モードは、ステレオ音楽成分を多く含む映画ソースにも効果的です。

## CINEMA EQ (シネマEQ)

映画のセリフの高域成分をやわらげ、聴きやすくします。

### 【選択できる項目】

**ON** : CINEMA EQ を使用します。

**OFF** : CINEMA EQ を使用しません。

## D.COMP (ダイナミックレンジ圧縮)

ダイナミックレンジ(静かな音と大きな音のレベル差)を適度に圧縮します。

### 【選択できる項目】

**OFF** : ダイナミックレンジを圧縮しません。

**LOW** : 圧縮率を低く設定します。

**MID** : 圧縮率を標準に設定します。

**HIGH** : 圧縮率を高く設定します。



DTSソースを再生する場合は、対応するソフトのみ表示されます。

## DRC

ダイナミックレンジ(静かな音と大きな音のレベル差)を適度に圧縮します。

### 【選択できる項目】

**AUTO** : 再生するソースによってダイナミックレンジを自動でON/OFFします。

**LOW** : 圧縮率を低く設定します。

**MID** : 圧縮率を標準に設定します。

**HIGH** : 圧縮率を高く設定します。

**OFF** : ダイナミックレンジを圧縮しません。



DOLBY TrueHDのときに設定することができます。

## LFE

低域信号(LFE)レベルの調節をします。

【可変できる範囲】 **-10dB** ~ **0dB**



各プログラムソースを正しく再生するために、次の値に設定することをおすすめします。

- ドルビーデジタルソース：“0dB”
- DTSの映画ソース：“0dB”
- DTSの音楽ソース：“-10dB”

## CENTER IMAGE (センターイメージ)

センターチャンネルの音声を左右に振り分け、前方の音場イメージを広げます。

【可変できる範囲】 **0.0** ~ **0.3** ~ **1.0**

## PANORAMA (パノラマ)

フロント左右チャンネルの音場をサラウンドチャンネルまで拡大し、前方の音場イメージを広げます。

【選択できる項目】 **ON** **OFF**

## DIMENSION (ディメンション)

音場イメージの中心を前方または後方にシフトし、再生バランスを調節します。

【可変できる範囲】 **0** ~ **3** ~ **6**

## CENTER WIDTH (センター幅)

センターチャンネルの音声を左右に振り分け、前方の音場イメージを広げます。

【可変できる範囲】 **0** ~ **3** ~ **7**

## DELAY TIME (ディレイタイム)

遅延時間を調節し、音場イメージの大きさを広げます。

【可変できる範囲】 **0 ms** ~ **30 ms** ~ **300 ms**

## EFFECT (エフェクト)

マルチサラウンドスピーカーの効果を持つエフェクト信号を切り替えます。

【選択できる項目】 **ON** **OFF**

## LEVEL (エフェクトレベル)

エフェクト信号の大きさを調節します。

【可変できる範囲】 **1** ~ **10** ~ **15**



サラウンド信号の定位感や位相感が不自然に感じられる場合は、低いレベルに設定してください。

## ROOM SIZE (ルームサイズ)

音場の広がり感のイメージを選びます。

### 【選択できる項目】

- small** : 小さな音場空間のイメージ。
- med. s** :
- medium** :
- med. l** :
- large** : 大きな音場空間のイメージ。



### ご注意

“ROOM SIZE” は、再生する部屋の大きさを表すものではありません。

## AFDM

ソースの識別信号を検出して自動的にサラウンドモードを設定します。

専用の識別信号が記録されたソフトのみに働きます。再生するソフトがドルビーデジタル EX または DTS-ES で記録されている場合は、6.1 チャンネルで再生し、記録されていない場合は、5.1 チャンネルで再生します。

【選択できる項目】 **ON** **OFF**

### 【例】ドルビーデジタルソフト (EX フラグあり) の再生

- “AFDM” を “ON” に設定すると、サラウンドモードは自動的に “DOLBY D + PLIIx C” モードになります。
- DOLBY DIGITAL EX モードで再生する場合は、“AFDM” を “OFF”、“SB CH OUT” を “MTRX ON” に設定してください。



ドルビーデジタル EX ソースには、EX フラグが含まれていないものがあります。“AFDM” を “ON” に設定していても、再生モードが自動的に切り替わらない場合は、“SB CH OUT” を “MTRX ON” または “PLIIx CINEMA” に設定してください。

## SB CH OUT (サラウンドバック)

(マルチチャンネルソースの場合)

サラウンドバックチャンネルの再生方法を選びます。

### 【選択できる項目】

- OFF** : サラウンドバックチャンネルは再生されません。
- NON MTRX** : サラウンドチャンネルと同じ信号がサラウンドバックチャンネルから再生します。
- MTRX ON** : サラウンドチャンネル信号をデジタルマトリックス処理し、サラウンドバックチャンネルから再生します。
- PLIIx CINEMA** \*1: Dolby Pro Logic IIx Cinema モードでデコードし、サラウンドバック信号を再生するモードです。
- PLIIx MUSIC** \*2: Dolby Pro Logic IIx Music モードでデコードし、サラウンドバック信号を再生するモードです。
- ES MTRX** \*3: DTS 信号を再生する場合にサラウンドバック信号をデジタルマトリックス処理をして再生するモードです。
- ES DSCRT** \*4: DTS 信号でディスクリット 6.1ch ソースである認識信号が含まれている場合にソースに含まれているサラウンドバック信号を再生するモードです。
- DSCRT ON** : DVD などの 7.1ch デジタルディスクリット音声信号に含まれるサラウンドバック信号をディスクリット再生するモードです。

- \*1: メニューの “Manual Setup” - “Speaker Setup” - “Speaker Configuration” (28 ページ) の設定で、“Surround Back Speaker” が “2spkrs” のときに選べます。
- \*2: メニューの “Manual Setup” - “Speaker Setup” - “Speaker Configuration” の設定で、“Surround Back Speaker” が “2spkrs” または “1spkr” のときに選べます。
- \*3: DTS ソースを再生しているときに選べます。
- \*4: ディスクリット 6.1 チャンネルの信号の識別信号が含まれている DTS ソースを再生しているときに選べます。

## SB CH OUT (サラウンドバック)

(2 チャンネルソースの場合)

サラウンドバックスピーカーを使うかわらないかを設定します。

### 【選択できる項目】

- ON** : サラウンドバックを使用する再生をおこないます。
- OFF** : サラウンドバックを使用しない再生をおこないます。



本体の **SURROUND BACK** ボタンでも操作できます。

## SW ATT (サブウーハーアッテネーター)

外部入力 (EXT.IN) 端子使用時のサブウーハーチャンネルのレベルを抑えます。

### 【選択できる項目】

- ON** : サブウーハーチャンネルからの入力を減衰します。
- OFF** : サブウーハーチャンネルからの入力を減衰しません。通常はこのモードでお使いください。



スーパーオーディオCDを再生したときに、サブウーハーチャンネルのレベルが大きいと感じる場合は、“ON” に設定してください。

## Subwoofer (サブウーハー)

サブウーハー出力をするかしないかを設定します。

### 【選択できる項目】

- ON** : サブウーハー出力を使用する。
- OFF** : サブウーハー出力を使用しない。

## Default (初期化)

設定を初期化します。

## 2 Tone Control (トーンコントロール)

トーンを調節します。

### Tone Defeat (トーンデフィート)

トーンの調節をおこなわない場合に設定します。

#### 【選択できる項目】

**ON** : トーンの調節をしないで再生します。

**OFF** : 低音、高音のトーンを調節できます。



DIRECTモード中は、トーンの調節ができません。

### Bass (低音)

低音のトーンを調節します。

【可変できる範囲】 **-6dB ~ +6dB**

### Treble (高音)

高音のトーンを調節します。

【可変できる範囲】 **-6dB ~ +6dB**



“Bass” および “Treble” は、“Tone Defeat” の設定が “OFF” のときに設定できます。

## 3 Room EQ (ルーム EQ)

視聴環境に合わせて、お好みのルーム EQ の補正効果を選びます。

#### 【選択できる項目】

**Audyssey** : すべてのスピーカーの周波数特性を最適に補正します。

**Audyssey Byp. L/R** : フロントスピーカー以外のスピーカーの周波数特性を最適に補正します。

**Audyssey Flat** : すべてのスピーカーの周波数特性が均一になるように補正します。

**Manual** : “Manual EQ” で調節された周波数特性を適用します (p.31 ページ)。

**OFF** : イコライザーを使用しません。



#### 本体やリモコンでも操作できます

本体の **ROOM EQ** ボタンまたはリモコンの **EQ** ボタンを押す。

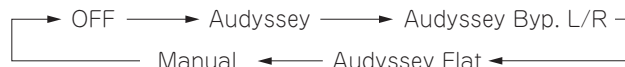

- “Audyssey” を選んだときには “**AUDYSSEY MULTIEQ XT**” 表示が点灯します。
- “Audyssey Byp. L/R” または “Audyssey Flat” を選んだとき、またはオートセットアップの測定結果を変更したときには、“**AUDYSSEY MULTIEQ XT**” 表示が点灯します。



- オートセットアップをおこなった後に、“Audyssey”、“Audyssey Byp. L/R” および “Audyssey Flat” を選ぶことができます。
- “オートセットアップ” で “None” と判定されたスピーカーの設定を変更した場合は、“Audyssey”、“Audyssey Byp. L/R” および “Audyssey Flat” を選ぶことはできません。再度測定をしてください。
- ヘッドホン使用時、“Room EQ” は “OFF” になります。

## 4 RESTORER

圧縮音声を圧縮前に近い状態に復元し、低域と高域の量感を補正して豊かに再生します。

#### 【選択できる項目】

##### OFF

: RESTORER を使用しません。

##### Mode1 (RESTORER 64)

: 高域が極端に少ない圧縮音声ソースに対して、最適なモードです。

##### Mode2 (RESTORER 96)

: 圧縮音声全般に対して、低域と高域を共に適切に補正します。

##### Mode3 (RESTORER HQ)

: 高域が十分にある圧縮音声ソースに対して、最適なモードです。

“iPod” の初期値は、“Mode3” です。その他は、すべて “OFF” に設定されています。



#### 本体やリモコンでも操作できます

再生中に、本体の **RESTORER** ボタンまたはリモコンの **RSTR** ボタンを押す。

“OFF” 以外に設定すると、“**RESTORER**” 表示が点灯します。



#### RESTORER機能について

- MP3、WMA (Windows Media Audio) や MPEG-4 AAC などの圧縮オーディオフォーマットは、人間の耳には聞こえにくい部分の信号を省いてデータ量を減らしています。RESTORER は、圧縮処理をするときに省かれた信号を生成し、圧縮する前の音に近い状態に復元する機能です。同時に低音域の量感の補正もおこないますので、圧縮オーディオ信号をより豊かに再生することができます。
- アナログ入力や PCM 信号 (fs = 44.1/48kHz) が入力されたときにメニューに表示され、設定することができます。



## 5 Night Mode (ナイトモード)

夜間に小音量で音声を聞くとときに設定します。

### 【選択できる項目】

**OFF** : 設定しません。

**LOW** : 調節量を弱く設定します。

**MID** : 調節量を標準に設定します。

**HIGH** : 調節量を強く設定します。

### 👉 本体やリモコンでも操作できます

本体の **NIGHT** ボタンまたはリモコンの **NGT** ボタンを押す。  
“LOW” “MID” “HIGH” を選んだときに、“**NIGHT**”表示が点灯します。



## 6 Audio Delay (オーディオディレイ)

映像と音声の再生タイミングのずれを補正します。

音声を遅らせる時間を設定します。

【可変できる範囲】 **0 ms** ~ **200 ms**

HDMI やコンポーネントビデオ信号の再生中に、“Audio Delay”の調整をしたい場合は、△を押して“OSD”を“OFF”にすると映像を見ながら調整することができます。(再度△押すとオンスクリーンディスプレイに切り替わります。)

### 👉 本体やリモコンでも操作できます

※ 以下の方法で設定する場合はオンスクリーンディスプレイは表示されません。ディスプレイを見ながら調整してください。

- ① 本体の **AUDIO DELAY** ボタンまたはリモコンの **A. DL** ボタンを押す。
- ② ◀▶ ボタンを押して、設定する。



- “EXT. IN”、“DIRECT” および “STEREO” モード (Front Speaker: “Large”、Tone Defeat: “ON”、Room EQ: “OFF”) で再生しているときは、調節できません。
- オートリップシンク補正機能が働いているときは、0 ~ 100ms の範囲で設定できます。

# Information (情報)

## Status (現在の設定)

現在の設定状態を表示します。

### ●メニュー画面●

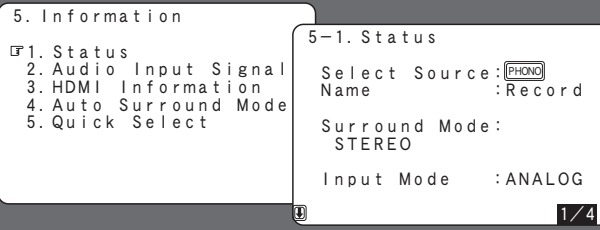

### 【確認できる項目】

**Select Source** **Name** **Surround Mode** **Input Mode**

**Rec Select** **Video Select** **Source Level** **Room EQ**

**Night Mode** **RESTORER** など

表示される設定内容の説明については、それぞれの設定の項目をご覧ください。

## Audio Input Signal (音声入力信号)

音声入力信号の情報を表示します。

### ●メニュー画面●

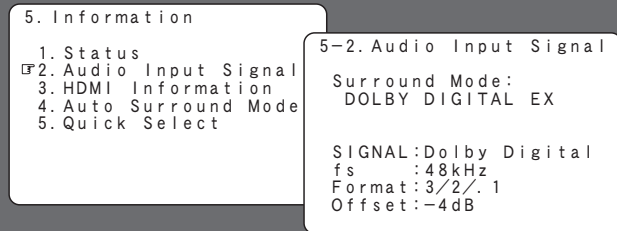

### 【確認できる項目】

**Surround Mode** : 設定されているサラウンドモードを表示します。

**SIGNAL** : 入力信号の種類を表示します。

**fs** : 入力信号のサンプリング周波数を表示します。

**Format** : 入力信号のチャンネル数 (フロント / サラウンド / LFE の有無) を表示します。

**Offset** : ダイアログノーマライゼーションの補正值を表示します。

**Flag** : 入力信号がマトリックス処理されている場合は “MATRIX”、ディスクリート処理されている場合は “DISCRETE” を表示します。

### ダイアログノーマライゼーション機能について

ドルビーデジタルソースの再生中に、自動的に動作します。この機能は、プログラムソースごとに異なる標準信号レベルを自動的に補正します。

補正值は、本体の **STATUS** ボタンでも確認できます。

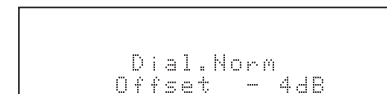

数字は、標準レベルに補正した場合の補正值です。

## HDMI Information (HDMI 情報)

HDMI の入力信号やモニターの情報を表示します。

### ●メニュー画面●

#### 5. Information

1. Status
2. Audio Input Signal
3. HDMI Information
4. Auto Surround Mode
5. Quick Select

#### 5-3. HDMI Signal Info.

Resolution  
480p

Color Space  
RGB 4:4:4

Pixel Depth  
8bits



#### 5-3. HDMI Monitor Info.



Interface  
HDMI

Support Resolution  
480i/p  
576i/p  
1080i: 50Hz/60Hz  
720p: 50Hz/60Hz  
1080p: 50Hz/60Hz  
1080p: 24Hz

## 1 HDMI Signal Information

(HDMI 信号情報)

HDMI の入力信号の情報を表示します。

【確認できる項目】 **Resolution** **Color Space** **Pixel Depth**

表示される設定内容の説明については、それぞれの設定の項目をご覧ください。

## 2 HDMI Monitor Information

(HDMI モニター情報)

本機に接続された HDMI モニターの情報を表示します。

【確認できる項目】 **Interface** **Support Resolution**

表示される設定内容の説明については、それぞれの設定の項目をご覧ください。

## Auto Surround Mode

(オートサラウンドモード)

オートサラウンドモードに記憶されている内容を表示します。  
入力信号の種類ごとに、ラストメモリーされているサラウンドモードが表示されます。

### ●メニュー画面●

#### 5. Information

1. Status
2. Audio Input Signal
3. HDMI Information
4. Auto Surround Mode
5. Quick Select

#### 5-4. Auto Surround Mode

[Analog] [PCM]  
2CH: STEREO

[Multi ch]  
:MULTI CH IN

[Digital]  
2CH: DOLBY PLIIx Cinema  
5. 1CH: DOLBY/DTS SURROUND

### 【確認できる項目】

**Analog/PCM 2CH** **Multi ch** **Digital 2CH** **Digital 5.1CH**

表示される設定内容の説明については、それぞれの設定の項目をご覧ください。

## Quick Select (クイックセレクト)

クイックセレクトに記憶している内容を表示します。

### ●メニュー画面●

#### 5. Information

1. Status
2. Audio Input Signal
3. HDMI Information
4. Auto Surround Mode
5. Quick Select

#### 5-5. Quick Select

1. Quick Select 1
2. Quick Select 2
3. Quick Select 3

### 【確認できる項目】

**Name** **Input Source** **Input Mode** **Volume Level**

**Analog/PCM 2CH** **Multi ch** **Digital 2CH** **Digital 5.1CH**

表示される設定内容の説明については、それぞれの設定の項目をご覧ください。



クイックセレクト1~3への記憶のしかたは、49ページをご覧ください。



### 本体でも操作できます

本体の **STATUS** ボタンを押しても、本機の状態を確認することができます。

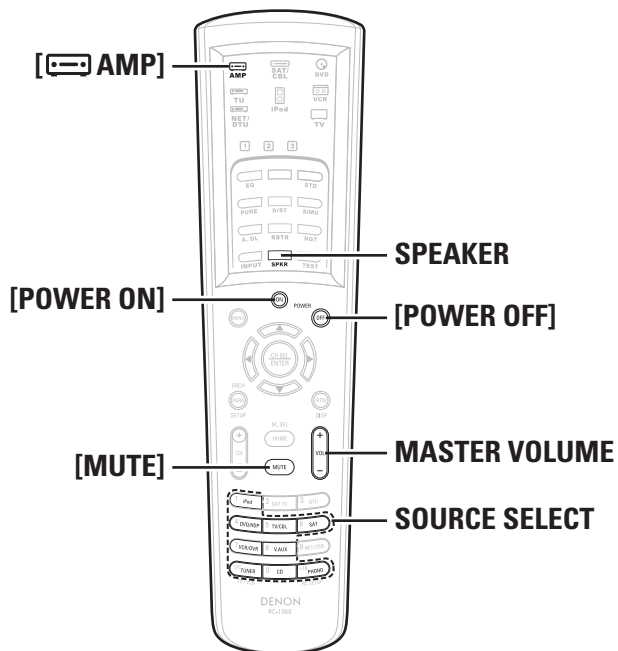
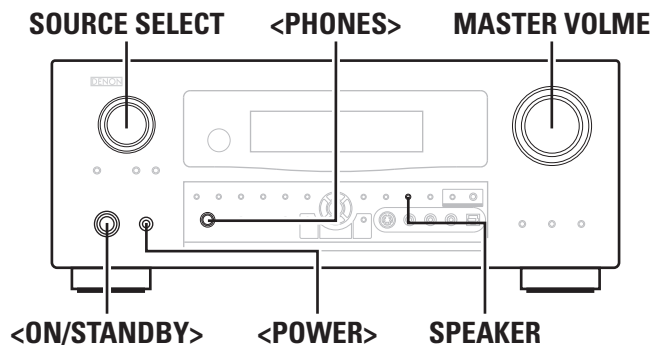

操作説明のボタン名について  
 < > : 本体のボタン  
 [ ] : リモコンのボタン  
 ボタン名のみ : 本体とリモコンのボタン

# 再生のしかた

## 準備

### 電源を入れる

- 1 <POWER> を押す。  
電源表示が赤色に点灯して、電源がスタンバイ状態になります。
- 2 <ON/STANDBY> または [POWER ON] を押す。  
電源表示が緑色に点滅して、電源が入ります。

本機をリモコンで操作する場合は、リモコンをアンプモードにしてください (P.50 ページ「リモコン操作」)。

### 電源を切る

- ① <ON/STANDBY> または [POWER OFF] を押す。  
電源がスタンバイ状態になります。
- ② <POWER> を押す。  
電源表示が消灯して、電源が切れます。

#### ご注意

電源をスタンバイ状態にしても、一部の回路は通電しています。長期間の外出やご旅行の場合は、<POWER> を押して電源を切るか、電源プラグをコンセントから抜いてください。

## 入力ソースの切り替え

### 本体での操作

<SOURCE SELECT> を回す。

入力ソースに“REC SELECT” または “VIDEO SELECT” を選んでいる場合は、<SOURCE> を押してから <SOURCE SELECT> を回してください。

## リモコンでの操作

[SOURCE SELECT] を押す。  
ダイレクトに入力ソースを選択できます。

本機をリモコンで操作する場合は、リモコンをアンプモードにしてください (P.50 ページ「リモコン操作」)。

## 再生中にできる操作

### 主音量の調節

<MASTER VOLUME> を回すか、[MASTER VOLUME] を押す。

### 一時的に音を消す (ミュート)

[MUTE] を押す。

解除するときは、もう一度 [MUTE] を押してください。(主音量を調節しても解除することができます。)

### ヘッドホンで音を聴く

<PHONES> に、ヘッドホンのプラグを差し込む。  
自動的にスピーカーおよびプリアウト端子から音が出なくなります。

#### ご注意

ヘッドホンをご使用になるときは、音量を上げ過ぎないようにご注意ください。

### フロントスピーカーの切り替え

SPEAKER を押す。

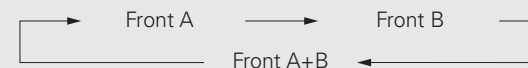

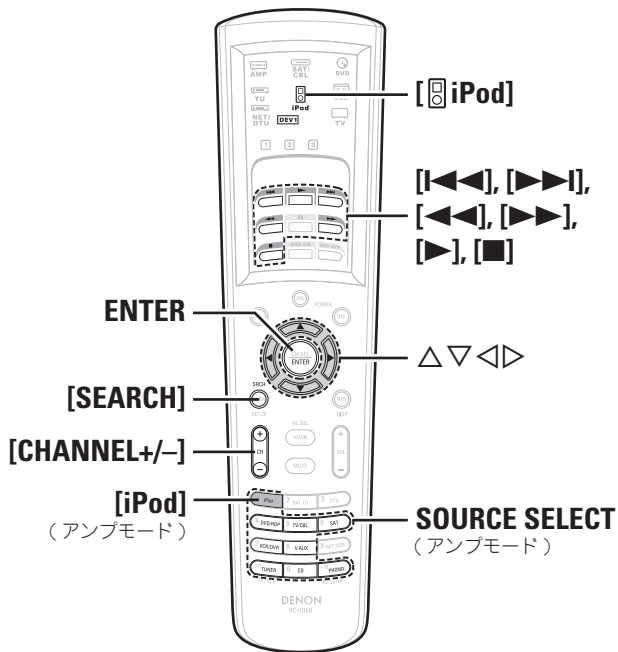
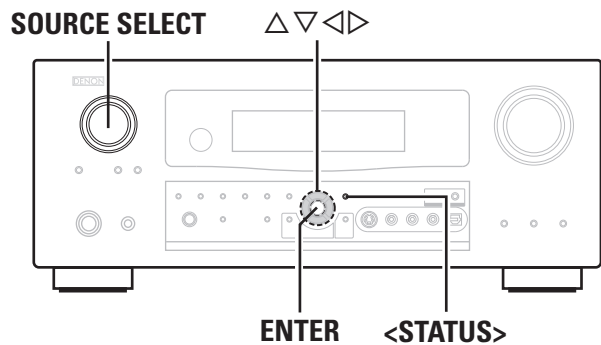

**操作説明のボタン名について**  
 < > : 本体のボタン  
 [ ] : リモコンのボタン  
 ボタン名のみ : 本体とリモコンのボタン

## 映像機器や音声機器の再生

### 基本操作

#### 1 準備をする。

- ① DVD や CD などのソフトをセットする。  
 (☞ 各機器の取扱説明書)
- ② 映像機器を再生する場合は、モニターの入力を切り替える。  
 (☞ モニターの取扱説明書)

#### 2 リモコンで操作する場合は、リモコンをアンブモードにする。

(☞ 50 ページ「リモコン操作」)

#### 3 SOURCE SELECT を使って、本機の入力ソースを切り替える。

#### 4 再生をはじめめる。

(☞ 各機器の取扱説明書)

## iPod® を再生する

iPod 用コントロールドック (ASD-1R、別売り) を使用することにより、iPod の音楽を再生することができます。本体やリモコンのボタンでも操作できます。

iPod は、米国およびその他の国々で登録された Apple Inc. の商標または登録商標です。

※ iPod は、著作権のないコンテンツまたは法的に複製、再生を許諾されたコンテンツを個人が私的に複製、再生するために使用許諾されるものです。著作権の侵害は法律上禁止されています。

### 基本操作

#### 1 準備をする。

- ① DENON 製 iPod 用コントロールドックに、iPod をセットする。  
 (☞ iPod 用コントロールドックの取扱説明書)
- ② iPod dock の入力を割り当てる。

メニュー: "Input Setup" - "Assign" - "iPod dock" (☞ 36 ページ)

#### 2 <SOURCE SELECT> を回すか、[iPod] (アンブモード) を押して、手順 1-② で割り当てた入力ソースを選ぶ。

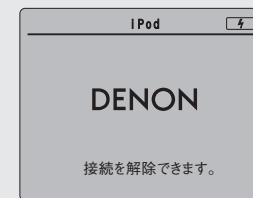

(iPod の画面)

※ 上記の画面が表示されない場合は、iPod が正しく接続されていない可能性があります。再度接続をやり直してください。

#### 3 リモコンで操作する場合は、リモコンを iPod モードにする。

(☞ 50 ページ「リモコン操作」)



- お買い上げ時は、iPod用コントロールドックをVCR (iPod) 端子に接続してお使いいただけます。
- 圧縮オーディオの低域や高域を拡張してより豊かな再生をするには、RESTORERモードをおすすめします (42ページ)。お買い上げ時は“Mode3”になっています。
- iPodは、<ON/STANDBY> で本機の電源をスタンバイ状態にしてから、取り外してください。または、iPod dockの入力を割り当てていない入力ソースに切り替えてから、iPodを取り外してください。

### ご注意

- iPodの種類またはソフトウェアのバージョンによっては、機能の一部が動作しない場合があります。
- 万一、iPodのデータが消失または損傷しても、弊社は一切責任を負いません。

## 音楽を聴く

**1** △▽ でメニューを選び、ENTER または ▷ で再生したい音楽ファイルを選ぶ。

**2** ENTER または ▷ を押す。  
再生がはじまります。

### 一時停止するには

再生中に ENTER または [▶] を押す。  
もう一度押すと、再生を再開します。

### 早送りや早戻しするには

再生中に △ (早戻し) または ▽ (早送り) を長押しするか、[◀◀] または [▶▶] を押す。

### 頭出しするには

再生中に △ (前の曲の頭出し) または ▽ (次の曲の頭出し) を押すか、[◀◀] または [▶▶] を押す。

### 停止するには

再生中に ENTER を長押しするか、[■] を押す。

### リピート再生するには

[CHANNEL -] を押す。

【選択できる項目】 All One OFF

メニュー：”Input Setup” - ”iPod” - ”Repeat”  
(37ページ)

### シャッフル再生するには

[CHANNEL +] を押す。

【選択できる項目】 Albums Songs OFF

メニュー：”Input Setup” - ”iPod” - ”Shuffle”  
(37ページ)

### ページを切り替えるには

[SEARCH] を押してから、◀ (ページダウン) または ▷ (ページアップ) を押す。

- 解除する場合は、△▽ または [SEARCH] を押してください。

### Browse モードと Remote モードを切り替えるには

[SEARCH] を長押しする。



- 再生中に <STATUS> を押すと、タイトル名、アーティスト名およびアルバム名を確認できます。
- 本機は、フォルダ名とファイル名をタイトルのように表示することができます。対応していない文字は、”.” (ピリオド) に置き換えて表示します。
- メニューの “Manual Setup” - “Option Setup” - “On-Screen Display” - “iPod Information” (33ページ) で、メニューの表示時間を設定することができます。

## iPod の静止画像やビデオを見る

iPod に保存してある写真やビデオのデータをモニターで見ることができます。(スライドショーやビデオ機能がある iPod のみ)

**1** [SEARCH] を長押しして、Remoteモードにする。  
“Remote iPod” が本機のディスプレイに表示されます。

**2** iPodの画面を見ながら △▽ を押して、“写真” または “ビデオ” を選ぶ。

**3** 再生したい画像が表示されるまで、ENTER を押す。



iPod の写真データやビデオデータをモニターに映し出すには、iPod の “スライドショー設定” または “ビデオ設定” の “TV 出力” を “オン” に設定する必要があります。詳しくは、iPod の取扱説明書をご覧ください。



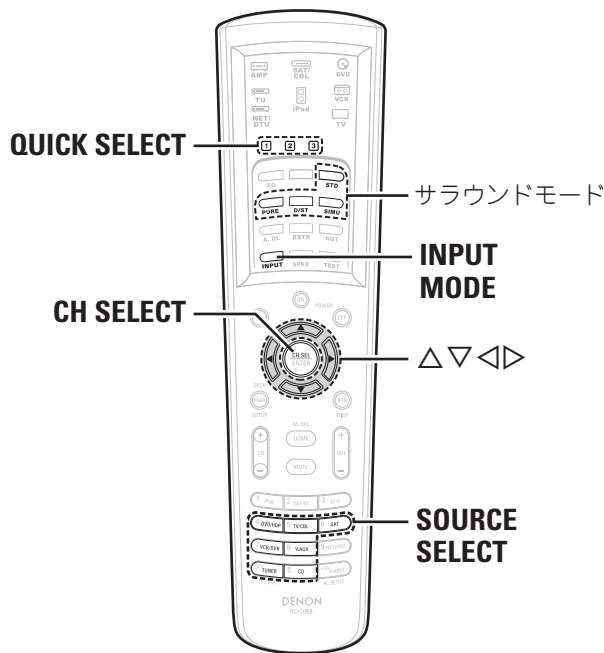
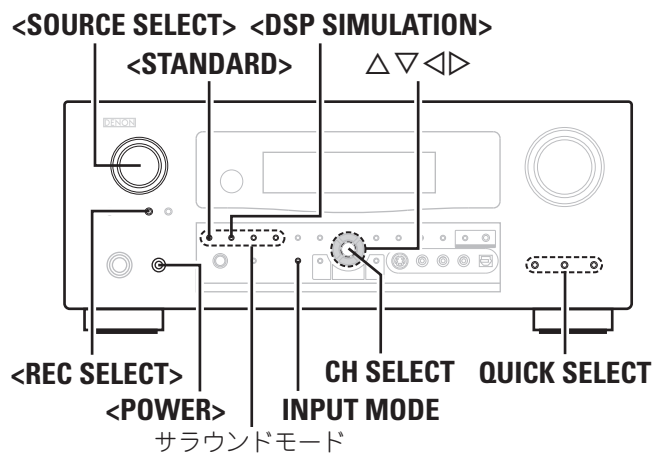

操作説明のボタン名について  
 < > : 本体のボタン  
 [ ] : リモコンのボタン  
 ボタン名のみ : 本体とリモコンのボタン

## その他の操作や機能

### その他の操作

#### スーパーオーディオ CD の再生

- 1 “HDMI In” の設定 (☞ 36ページ) で “HDMI” を割り当てる。
- 2 <SOURCE SELECT> を回すが、[SOURCE SELECT] を押して、操作1で割り当てた入力ソースを選ぶ。  
ディスプレイの “HDMI” 表示が点灯します。
- 3 INPUT MODE で “AUTO” を選ぶ (☞ 35ページ)。  
入力モードは、録音するプログラムソースに合わせて選んでください。
- 4 サラウンドモードを選ぶ (☞ 38、39ページ)。  
DIRECTモードでの再生をおすすめします。
- 5 スーパーオーディオCDを再生する。  
ディスプレイの “DSD” 表示が点灯します。  
操作のしかたは、機器の取扱説明書をご覧ください。

- DSD 信号を DIRECT モードや PURE DIRECT モードで再生する場合は、DSD 信号のままアナログ変換されます。それ以外のサラウンドモードで再生する場合は、DSD 信号を一度 PCM 変換してからアナログ変換されます。
- DSD の 2 チャンネル信号を DIRECT モードで再生すると、ディスプレイに “DSD DIRECT” と表示されます。また、DSD マルチチャンネル信号を DIRECT モードで再生すると、ディスプレイに “DSD MULTI DIRECT” と表示されます。

### 外部機器での録音 / 録画 (REC OUT モード)

再生中の曲を聴きながら、別のプログラムソースを録音 / 録画することができます。

- 1 <REC SELECT> を押す。  
ディスプレイに “RECOUT SOURCE” が表示されま  
す。
- 2 <SOURCE SELECT> を回し、録音/録画したい入  
力ソースを選ぶ。  
“REC” 表示が点灯します。
- 3 プログラムソースを再生する。  
操作のしかたは、機器の取扱説明書をご覧ください。
- 4 録音/録画をはじめると。  
操作のしかたは、機器の取扱説明書をご覧ください。



- 解除する場合は、<REC SELECT> を押してから、ディスプレイに “RECOUT SOURCE” が表示されるまで、<SOURCE SELECT> を回してください。
- 録音 / 録画する前に、あらかじめ「試し録音」や「試し録画」をおこなってください。
- デジタル入力端子 (OPTICAL/COAXIAL) から入力されたデジタル信号は、アナログ REC OUT 端子には出力されません。
- HDMI 端子から入力されたデジタル信号は、REC OUT 端子には出力されません。

#### ご注意

- あなたが録音したものは、個人で楽しむ場合以外は、著作権者に無断で使用することはできません。
- “Source Delete” で “Delete” に設定した入力ソースは選択できません。

## 便利な機能

### チャンネルレベルの調節

再生するプログラムソースまたはお好みに合わせて、各チャンネルレベルの調節をおこなってください。

#### 1 CH SELECT を押す。

Channel Volume			
FL	◀ 0.0dB	SR	0.0dB
C	0.0dB	SBR	0.0dB
FR	0.0dB	SBL	0.0dB
SW	0.0dB	SL	0.0dB

Fader  
FRONT ◀ : ▶ REAR

#### 2 △▽ または CH SELECT でスピーカーを選ぶ。

ボタンを押すたびにスピーカーが切り替わります。

#### 3 ◀ ▶ で音量を調節する。

サブウーハーの音量は、“-12dB” に設定されているときに、◀ を押すと“OFF” に設定することができます。

### フェーダー機能

フロント側またはリア側のスピーカーの音量をまとめて調節（減衰）します。

#### 1 CH SELECT を押す。

#### 2 △▽ または CH SELECT で、“Fader” を選ぶ。

#### 3 ◀ ▶ でスピーカーの音量を調節する。

(◀：フロント側、▶：リア側)



- フェーダー機能は、サブウーハーには働きません。
- 一番小さい値に調節されているスピーカーの音量が、-12dB になるまで調節できます。

### クイックセレクト機能

現在再生中の入力ソースや入力モード、サラウンドモード、ルーム EQ、音量を記憶させます。

#### 1 入力ソースや入力モード、サラウンドモード、ルームEQ、音量を記憶させたい状態にする。

#### 2 クイックセレクト表示が点灯するまで、QUICK SELECT を長押しする。

#### 【お買い上げ時の設定】

	入力ソース	音量
クイックセレクト1	DVD	-40 dB
クイックセレクト2	TV/CBL	-40 dB
クイックセレクト3	VCR	-40 dB



- 設定を呼び出すときは、呼び出したい設定が記憶されている **QUICK SELECT** を押してください。
- クイックセレクトの名前を変更することができます(☞33 ページ)。

#### ご注意

メニューの“Manual Setup” - “Option Setup” - “Source Delete” (☞33 ページ) で、クイックセレクトに記憶させている入力ソースを削除すると、そのクイックセレクトの設定も削除されます。この場合は、再度記憶させてください。

### パーソナルメモリープラス機能

最後に選ばれた入力モードやサラウンドモードの設定を、入力ソースごとに設定します。入力ソースに切り替えると、自動的に前回使用されたときの設定になります。



サラウンドパラメーター、トーンコントロール、ルーム EQ の設定および各スピーカーの音量は、サラウンドモードごとに記憶します。

### ラストファンクションメモリー

スタンバイにする直前の各種設定を記憶します。再び電源を入れると、スタンバイにする直前の設定になります。

### バックアップメモリー

電源を切ったり、電源コードを抜いた場合でも、各種設定をバックアップして約1週間保持します。

### マイコンの初期化

表示が正しくない場合や操作ができない場合などにおこないます。マイコンを初期化すると、各種ボタンの設定内容がすべてお買い上げ時の設定になります。

#### 1 <POWER> を押して電源を切る。

#### 2 <STANDARD> と <DSP SIMULATION> を同時に押しながら、<POWER> を押す。

#### 3 ディスプレイ表示が約1秒間隔で点滅したら、2つのボタンから指を離す。



操作3でディスプレイ表示が約1秒間隔で点滅しない場合は、もう一度操作1からやり直してください。

# リモコン操作

## リモコンの操作

- リモコンは、操作する機器やモードに応じて表示が切り替わります。
- iPod 以外のモードは、**[MODE SELECTOR]** を押すたびに、“**DEV1**” および “**DEV2**” が切り替わります。
- “AMP” および “iPod” モードに、リモート ID を設定すると、DENON 製アンプが複数ある環境でも、本機を単独で使うことができます。

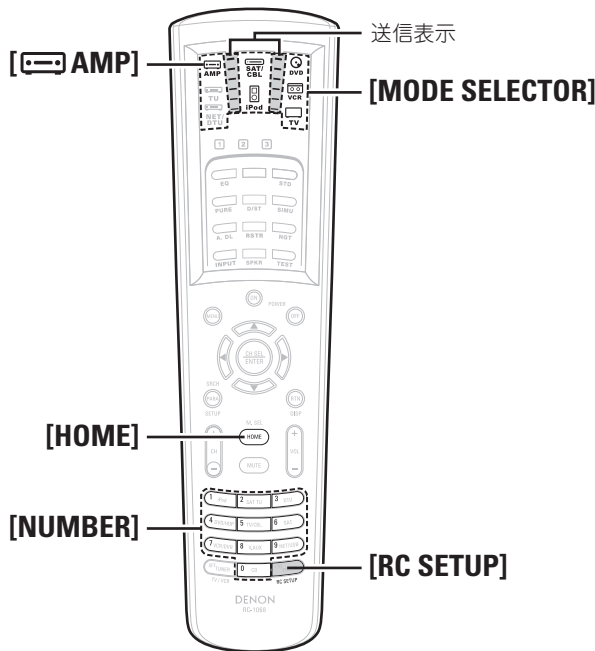

お手持ちの機器の形式や年式によって、操作できないボタンがあります。

### ご注意

設定中は、デバイスモード (“**DEV1**” または “**DEV2**”) の切り替えはできません。

## DENON 製オーディオ機器を操作する

- 操作する機器の **[MODE SELECTOR]** を押す。  
操作する機器の表示が点滅します。

: アンプ / ゾーン 2 / ゾーン 3 / ゾーン 4 / システムコール	: iPod
: チューナー (FM/AM)	: DVD プレーヤー (レコーダー) / CD プレーヤー (レコーダー)
: デジタルチューナー	: ビデオデッキ / テープデッキ
: サテライトレシーバー / ケーブルテレビ	: モニター

※ TUNER、NET/DTU と SAT/CBL (**DEV1** および **DEV2**)、は本機では使用しません。53 ページを参照し、学習させてお使いください。

※ **[AMP]** を押すたびに、次のように切り替わります。

**[アンプモード]**   **[ゾーン 2 モード]**   **[ゾーン 3 モード]**

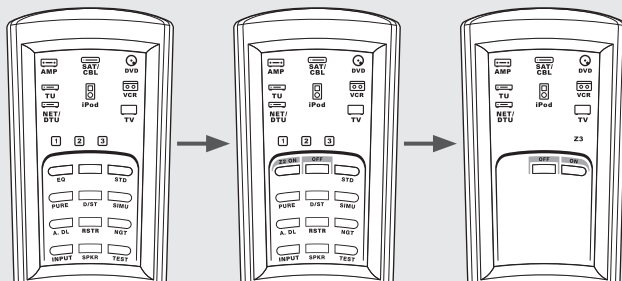

**[システムコールモード]**

**[ゾーン 4 モード]**

※ ゾーン 2、ゾーン 3 およびゾーン 4 モードは本機では操作できません。

## 2 機器を操作する。

※ 詳しくは各機器の取扱説明書をご覧ください。



**[HOME]** を押すと、アンプ以外のモードからアンプモード (“アンプ”、“ゾーン 2”、“ゾーン 3”、“ゾーン 4” または “システムコール”) に戻ります。

## プリセット登録する

付属のリモコンにプリセット登録すると、各社の機器の操作ができるようになります。

- プリセット登録する機器の **[MODE SELECTOR]** を押す。

- [RC SETUP]** を 3 秒以上長押しする。  
送信表示が 2 回点滅します。

- [NUMBER]** でプリセットコード表 (巻末) からプリセット登録する機器のメーカーの番号 (5桁) を入力する。  
登録されると、送信表示が 2 回点滅します。  
プリセットコード送信時は、そのコードが属する機器のモード表示が点滅します。

※ 10 秒間何も操作しないと、設定モードが解除されます。



メーカーによってはプリセットコードを数種類持っています。動作しない場合は別のコードを入力してください。

## プリセット登録した機器を操作する

- 操作する機器の **[MODE SELECTOR]** を押す。  
操作する機器の表示が点滅します。

## 2 機器を操作する。

※ 詳しくは各機器の取扱説明書をご覧ください。

## 機器ボタンごとのボタンのはたらき

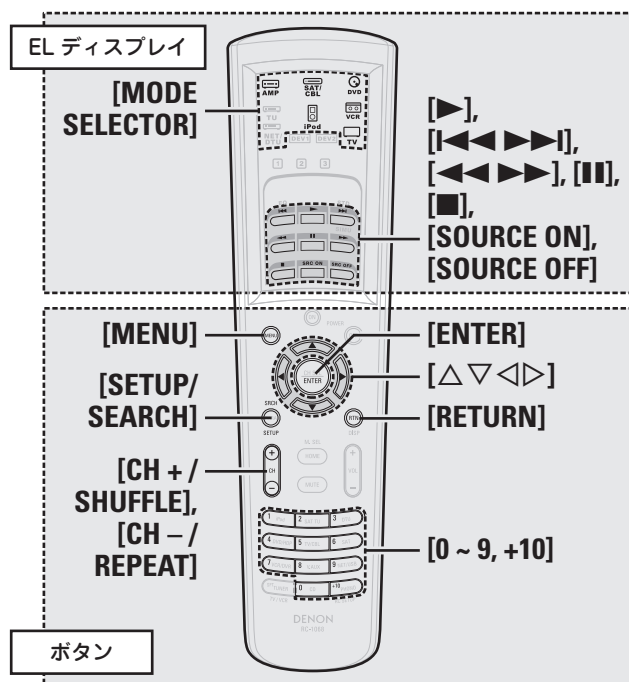

EL ディスプレイ							
操作機器	DVD				VCR		iPod
デバイスモード	DEV1		DEV2		DEV1	DEV2	DEV1
MODE SELECTOR	DVD (初期設定)	DVD Recorder	CD (初期設定)	CD Recorder	VCR	TAPE	iPod
▶	再生	再生	再生	再生	再生	再生	再生 / 一時停止
◀▶▶▶	オートサーチ (頭出し)	オートサーチ (頭出し)	オートサーチ (頭出し)	オートサーチ (頭出し)	オートサーチ (頭出し)	オートサーチ (頭出し)	オートサーチ (頭出し)
◀◀▶▶	マニュアルサーチ (早戻し / 早送り)	マニュアルサーチ (早戻し / 早送り)	マニュアルサーチ (早戻し / 早送り)	マニュアルサーチ (早戻し / 早送り)	マニュアルサーチ (早戻し / 早送り)	マニュアルサーチ (早戻し / 早送り)	マニュアルサーチ (早戻し / 早送り)
⏸	一時停止	一時停止	一時停止	一時停止	一時停止	一時停止	—
■	停止	停止	停止	停止	停止	停止	停止
SOURCE ON	電源オン	電源オン	—	—	電源オン	—	—
SOURCE OFF	電源オフ	電源オフ	—	—	電源オフ	—	—
ボタン							
MENU	メニュー / ガイド	メニュー / ガイド	—	—	メニュー / ガイド	—	メニュー
△ ▽ ◀ ▶	カーソル	カーソル	—	—	カーソル	—	カーソル
ENTER	確定	確定	—	—	確定	—	確定
SETUP / SEARCH	セットアップ	セットアップ	—	—	セットアップ	—	ページサーチ / Browse / Remote モード 切り替え (長押し)
RETURN	リターン	リターン	—	—	キャンセル	—	リターン
CH + / SHUFFLE	—	—	—	—	チャンネルの切り替え	—	1曲 / アルバム シャッフル再生
CH - / REPEAT	—	—	—	—	チャンネルの切り替え	—	1曲 / 全曲 リpeat再生
0 ~ 9, +10	トラックの選択	トラックの選択	曲の選択	曲の選択	—	—	—
特記事項	①, ②		①		①	①	—

### 【特記事項】

- ① それぞれのモードには、一つの機器しかプリセット登録することができません。また、新しいコードをプリセット登録すると、前のコードは自動的に消去されます。
- ② DVDのリモコンボタンは、メーカーによって機能名が異なる場合がありますので、あらかじめご確認ください。

### ご注意

“DVD”の“**DEV1**”モードには、DVDプレーヤーまたはDVDレコーダーをプリセット登録してください。また、“DVD”の“**DEV2**”モードには、CDプレーヤーまたはCDレコーダーをプリセット登録してください。

“VCR”の“**DEV1**”モードには、VCRをプリセット登録してください。また、“VCR”の“**DEV2**”モードには、テープデッキをプリセット登録してください。

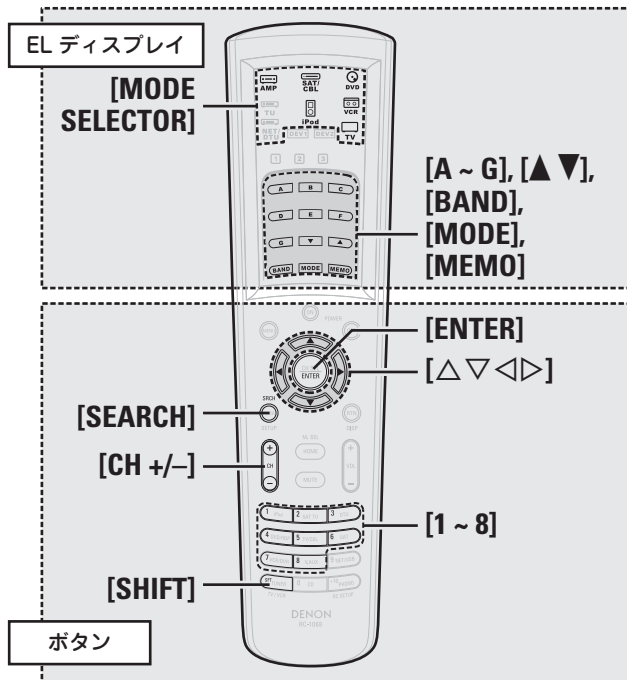
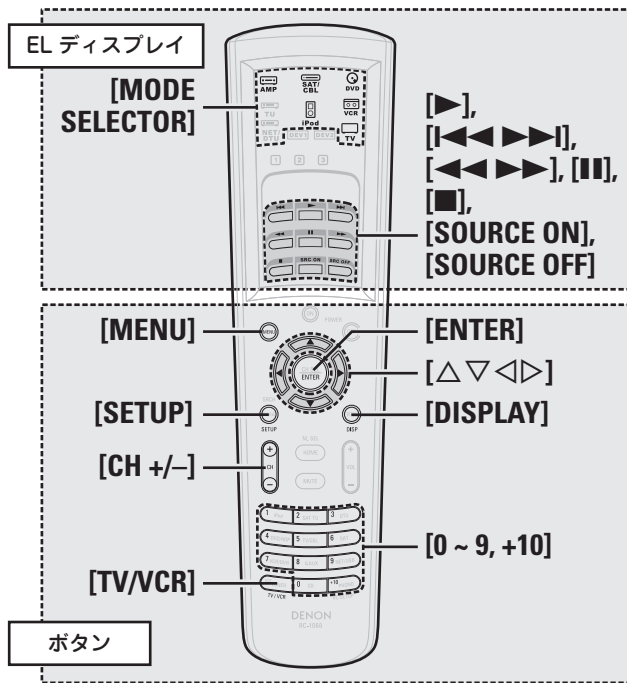

EL ディスプレイ				
操作機器	TV		Satellite Receiver / Cable TV	
	DEV1	DEV2	DEV1	DEV2
デバイスモード	TV (HITACHI)	TV (SONY)	SAT	SAT
MODE SELECTOR	パンチスルー	パンチスルー	パンチスルー	パンチスルー
▶				
◀▶▶▶				
▶▶▶▶				
■				
SOURCE ON	電源オン	電源オン	電源オン	電源オン
SOURCE OFF	電源オフ	電源オフ	電源オフ	電源オフ
ボタン				
MENU	メニュー / ガイド	メニュー / ガイド	メニュー / ガイド	メニュー / ガイド
△ ▼ ◀ ▶	カーソル	カーソル	カーソル	カーソル
ENTER	設定の確定	設定の確定	設定の確定	設定の確定
SETUP	セットアップ	セットアップ	セットアップ	セットアップ
DISPLAY	ディスプレイ	ディスプレイ	ディスプレイ	ディスプレイ
CH +/-	チャンネルの切り替え	チャンネルの切り替え	チャンネルの切り替え	チャンネルの切り替え
0 ~ 9, +10	チャンネルの選択	チャンネルの選択	チャンネルの選択	チャンネルの選択
TV/VCR	入力切り替え	入力切り替え	—	—
特記事項	①, ③	①, ③	①, ③	①, ③

**【特記事項】**

- ① それぞれのモードには、一つの機器しかプリセット登録することができません。また、新しいコードをプリセット登録すると前のコードは自動的に消去されます。
- ③ TV と SAT/CBL モードには、CD、VCR、DVD のいずれかのボタンを割り当てることができます (P.54 ページ「パンチスルー機能」)。

EL ディスプレイ	
操作機器	TU
デバイスモード	DEV1
MODE SELECTOR	Analog Tuner
A ~ G	—
▲ ▼	選局 +/-
BAND	AM/FM 切り替え
MODE	サーチモードの切り替え
MEMO	プリセットメモリー登録
ボタン	
SEARCH	—
CH +/-	プリセットチャンネルの選択
1 ~ 8	プリセットチャンネルの選択
SHIFT	メモリーブロックの切り替え



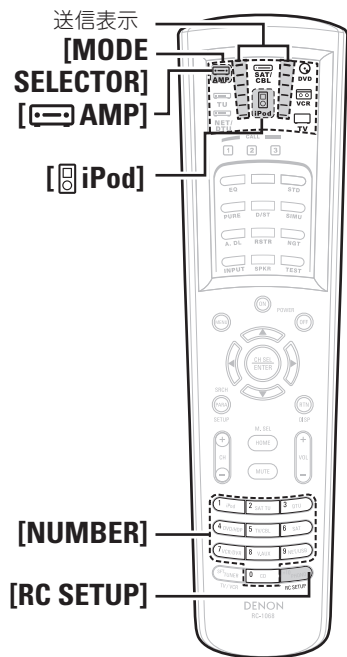

## リモートIDを設定する

同じ部屋でDENON製AVレシーバーを複数台ご使用の場合に、操作する機器以外のAVレシーバーが動作しないように設定します。

- 1 **[AMP]** を押して、リモコンをアンプモードにする。
- 2 **[RC SETUP]** を3秒以上長押しする。  
送信表示が2回点滅します。
- 3 右表を参照して、変更するリモートIDに対応する番号(5桁)を**[NUMBER]**で入力する。  
送信表示が2回点滅します。
- 4 **[iPod]** を押してiPodモードにする。
- 5 操作2~4をくり返して、リモートIDを設定する。

モード切り替えボタン	AMP (アンプ)	iPod
Remote ID		
1 (初期値)	81001	72815
2	82001	72816
3	83001	72817
4	84001	72818

### ご注意

- 設定を変更する場合は、必ず本体と同じリモートIDに設定してください(▶33ページ「Remote ID Setup」)。
- AMPモードのリモートIDを変更する場合は、「iPod」のリモートIDも変更してください。

## 学習機能

お手持ちのAV器機がDENON以外の製品の場合やプリセットメモリーで操作できない場合は、他機のリモコン信号を本機のリモコンに記憶させてご使用ください。

- 1 設定する機器の**[MODE SELECTOR]**を押す。
- 2 **[RC SETUP]**を3秒以上長押しする。  
送信表示が2回点滅します。
- 3 **[9]、[7]、[5]**の順に押す。  
送信表示が2回点滅し、学習機能モードになります。
- 4 設定するボタンを押す。  
表示が消え、学習待機モードになります。  
※ 学習できないボタンを押した場合は、送信表示が点灯し設定が解除されます。

- 5 リモコンをまっすぐに向かい合わせ、学習させる他機のリモコンボタンを長押しする。  
正常に学習機能が終了すると表示が点灯し、送信表示が2回点滅します。

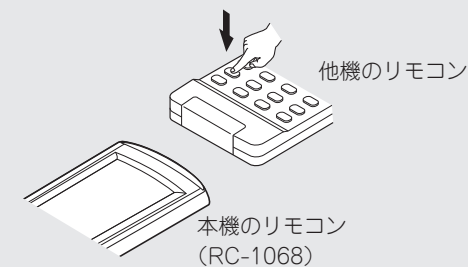

- ※ 他にも学習させたいボタンがある場合は、操作4、5をくり返しおこなってください。
- ※ **[MODE SELECTOR]**を押すと、モードを切り替えることができます。
- ※ 学習できなかった場合は、送信表示が1回長く点灯します。

- 6 **[RC SETUP]**を3秒以上長押しする。  
送信表示が2回点滅し、設定が終了します。



- リモコンによっては学習できない場合や、学習しても機器が正常に動作しない場合があります。この場合は、機器の専用リモコンをご使用ください。
- 学習したボタンはプリセットメモリーよりも優先されます。不要の場合は学習内容を消去してください(▶55ページ)。

### ご注意

- **[RC SETUP]** ボタンには学習させないでください。
- **[HOME]** ボタンは学習できません。
- アンプ、ゾーン2、ゾーン3、ゾーン4およびシステムコールモードには学習できません。

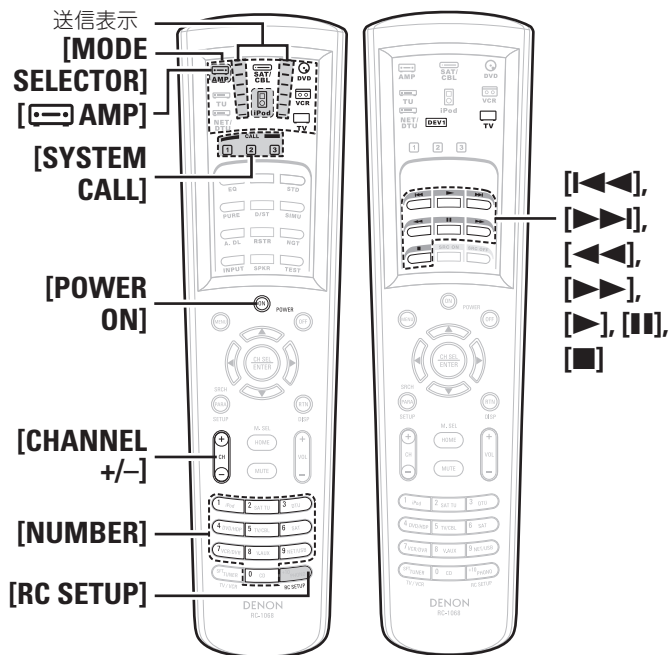

## システムコール機能

連続した操作を1つのボタンに登録させることができます。

この機能により、1回のボタン操作でアンプの電源オン、入力ソースの選択、モニターの電源オン、ソース機器の電源オン、再生などの一連の操作ができます。

[SYSTEM CALL 1 ~ 3] にそれぞれ32個までの信号を登録することができます。

### 登録する

**1** システムコールに登録する機器の [MODE SELECTOR] を押す。

**2** [RC SETUP] を3秒以上長押しする。  
送信表示が2回点滅します。

**3** [9]、[7]、[8] の順に押す。  
送信表示が2回点滅し、システムコール登録モードになります。

**4** 登録したい [SYSTEM CALL] (1、2 または 3) を押す。

**5** 登録させたい操作ボタンを操作順に続けて押す。  
ボタンを押すと、送信表示が点灯します。

【例】 [ON] を押す。

↓  
[MODE SELECTOR] の [CD] を押す。

↓  
[▶] を押す。

※ [MODE SELECTOR] を押すと、モードを切り替えることができます。

※ 登録させたいすべてのボタンの登録をおこないます。

**6** [RC SETUP] を3秒以上長押しする。  
送信表示が2回点滅し、設定が終了します。

## 呼び出す

**1** [AMP] で “システムコールモード” を選ぶ。

**2** 登録した [SYSTEM CALL] (1、2 または 3) を押す。  
登録した信号を連続して送信します。

## パンチスルー機能

TV モードおよび SAT/CBL モードの空きボタンに、CD、DVD および VCR モードのいずれかのボタンを割り当てることができます。

例えば、TV モードに DVD モードのボタンを割り当てると、TV モードのまま DVD の操作ができます。

**1** パンチスルーしたい機器 (CD、DVD または VCR) の [MODE SELECTOR] を押す。

**2** [RC SETUP] を3秒以上長押しする。  
送信表示が2回点滅します。

**3** [9]、[8]、[4] の順に押す。  
送信表示が2回点滅し、パンチスルー設定モードになります。

**4** パンチスルーさせたいボタン (▶、■、◀◀、▶▶、◀◀◀、▶▶▶ または ◻) を押す。

**5** パンチスルーしたい機器 (TV または SAT/CBL) の [MODE SELECTOR] を押す。

**6** [RC SETUP] を3秒以上長押しする。  
送信表示が2回点滅し、設定が終了します。

## バックライトの点灯時間を設定する

- 1 **[RC SETUP]** を 3 秒以上長押しする。  
送信表示が 2 回点滅します。
- 2 **[9]、[7]、[3]** の順に押す。  
送信表示が 2 回点滅し、バックライト点灯時間の設定モードになります。
- 3 点灯時間を設定する。  
送信表示が 2 回点滅します。  
【点灯時間】 **[1]**：5 秒  
**[2]**：10 秒（お買い上げ時）  
**[3]**：15 秒  
**[4]**：20 秒  
**[5]**：25 秒

## バックライトの明るさを調節する

表示の明るさを 5 段階で調節することができます。  
(初期設定：3 段階)

- 1 **[RC SETUP]** を 3 秒以上長押しする。  
送信表示が 2 回点滅します。
- 2 **[CHANNEL +]** または **[CHANNEL -]** を押す。  
**[+]** を押すと、1 段階明るくなります。  
**[-]** を押すと、1 段階暗くなります。
- 3 **[RC SETUP]** を押して、設定を終了する。

## リモコンを初期化する

### 学習機能を初期化する

#### □ ボタン毎に初期化する

- 1 初期化したい機器の **[MODE SELECTOR]** を押す。
- 2 **[RC SETUP]** を 3 秒以上長押しする。  
送信表示が 2 回点滅します。
- 3 **[9]、[7]、[6]** の順に押す。  
送信表示が 2 回点滅します。
- 4 初期化したいボタンを 2 回押す。  
送信表示が 2 回点滅します。

#### □ 機器のモード毎に初期化する

- 1 初期化したい機器の **[MODE SELECTOR]** を押す。
- 2 **[RC SETUP]** を 3 秒以上長押しする。  
送信表示が 2 回点滅します。
- 3 **[9]、[7]、[6]** の順に押す。  
送信表示が 2 回点滅します。
- 4 初期化したい機器の **[MODE SELECTOR]** を 2 回押す。  
送信表示が 2 回点滅します。

## システムコール機能を初期化する

- 1 **[RC SETUP]** を 3 秒以上長押しする。  
送信表示が 2 回点滅します。
- 2 **[9]、[7]、[8]** の順に押す。  
送信表示が 2 回点滅します。
- 3 初期化したい **[SYSTEM CALL]** (1、2 または 3) を押す。
- 4 **[RC SETUP]** を 3 秒以上押しする。  
送信表示が 2 回点滅します。

## パンチスルー機能を初期化する

- 1 初期化したい機器 (TV または SAT/CBL) の **[MODE SELECTOR]** を押す。
- 2 **[RC SETUP]** を 3 秒以上長押しする。  
送信表示が 2 回点滅します。
- 3 **[9]、[8]、[4]** の順に押す。  
送信表示が 2 回点滅します。
- 4 **[RC SETUP]** を 3 秒以上長押しする。  
送信表示が 2 回点滅します。

## 全設定を初期化する

- 1 **[RC SETUP]** を 3 秒以上長押しする。  
送信表示が 2 回点滅します。
- 2 **[9]、[8]、[1]** の順に押す。  
送信表示が 4 回点滅します。  
すべての設定が初期値に戻ります。

# アンプアサインの設定と接続について

本機は、次の再生に対応しています。

- バイアンプ再生 (フロントスピーカー)
- 5.1 チャンネル ↔ 2 チャンネル自動切り替え

「設定 1」～「設定 3」の中から好みの再生環境を選び、「Manual Setup」 - 「Option Setup」 - 「Amp Assign」(p.32 ページ) で該当するアンプアサインモードを設定してください。

また、スピーカーの接続も「アンプアサインモードの設定と各スピーカー端子に接続するスピーカー」の説明の通りにおこなってください。

## ご注意

- バイアンプ再生には、バイアンプ接続対応の端子を持つスピーカーをお使いください。
- バイアンプ接続のときは、スピーカー端子の短絡板または短絡用ワイヤーを外してください。



“設定 2” はスピーカーの接続を変えずに、アンプアサインモードを“5.1 チャンネルモード”または 2 チャンネルモードに切り替えて再生することができます。

## 設定 1:

- 7.1 チャンネル再生

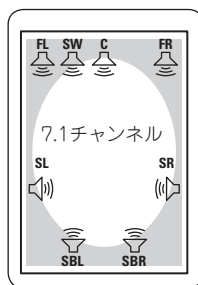

アンプアサインモード:  
7.1ch (初期設定)

### □ アンプアサインモードの設定と各スピーカー端子に接続するスピーカー

アンプアサインモード \ スピーカー端子	FRONT		CENTER	SURR		SURR. BACK / AMP ASSIGN	
	R	L		R	L	R	L
7.1ch	FR	FL	C	SR	SL	SBR	SBL

## 設定 2: 次の再生を切り替えておこなうことができます。

- 5.1 チャンネル再生 ↔ 2 チャンネル再生  
切り替え……………サラウンドモードの切り替え

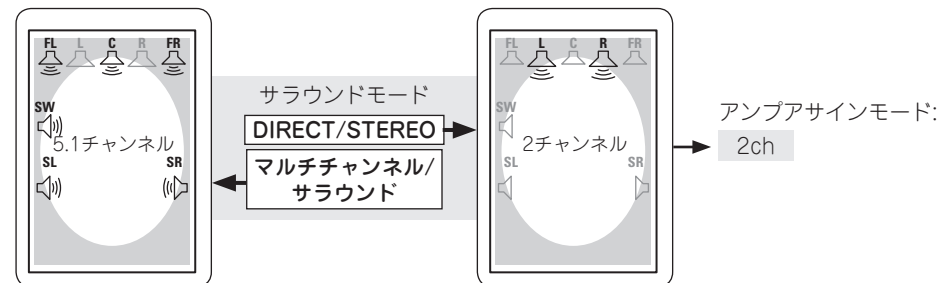

### □ アンプアサインモードの設定と各スピーカー端子に接続するスピーカー

アンプアサインモード \ スピーカー端子	FRONT		CENTER	SURR		SURR. BACK / AMP ASSIGN	
	R	L		R	L	R	L
2ch	FR	FL	C	SR	SL	FR	FL

### 設定 3:

- FL/FR チャンネルをバイアンプ接続して 5.1 チャンネル再生をする場合

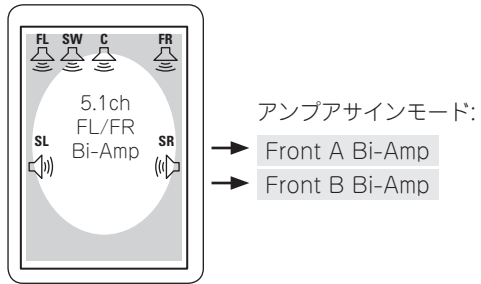

#### □ アンプアサインモードの設定と各スピーカー端子に接続するスピーカー

スピーカー端子	FRONT-A		FRONT-B		CENTER	SURR		SURR. BACK / AMP ASSIGN	
	R	L	R	L		R	L	R	L
アンプアサインモード									
Front A Bi-Amp					C	SR	SL	FR	FL
	FR-A	FL-A	FR-B	FL-B				FL-A/FR-A バイアンプ接続	
Front B Bi-Amp								FR	FL
								FL-B/FR-B バイアンプ接続	



## その他の情報

### スピーカーの設置について

#### サラウンドバックスピーカーについて

5.1チャンネルシステムにサラウンドバックスピーカーを追加することにより、真後ろへの定位を容易に実現できます。同時に側方から後方にかけての音像が絞られ、側方から後方へ回り込む音、正面から真後ろへ移動する音など、サラウンド信号の表現力が大幅に向上しました。

5.1chシステムによる定位・音像の変化

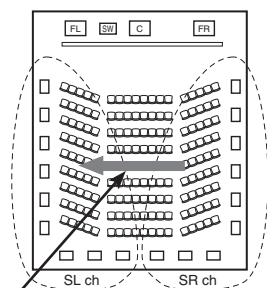

SR → SLと移動する音像の動き

6.1chシステムによる定位・音像の変化

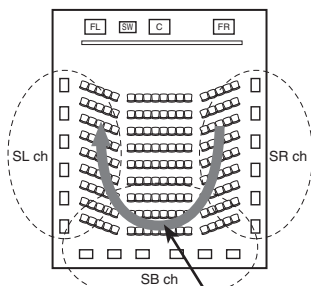

SR → SB → SLと移動する音像の動き

また、6.1チャンネルで録音されたソースだけでなく、従来の2～5.1チャンネルソースでもよりサラウンド効果を高めることができます。

#### サラウンドバックスピーカーの本数について

2本のスピーカーを使用することをおすすめします。特にダイポール特性のスピーカーを使用する場合は、必ず2本使用してください。

#### サラウンドバックスピーカーを使用する場合のサラウンドL、Rチャンネルの設置について

サラウンドL、Rチャンネルのスピーカーをやや前寄りに設置することをおすすめします。

#### スピーカーの設置例

次にスピーカーの配置例をご紹介します。これらを参考に、お手持ちのスピーカーを種類や用途に合わせて配置してください。

##### 【1】サラウンドバックスピーカーを使用する場合

###### ①主に映画再生をおこなう場合

ご使用になるサラウンドスピーカーがシングルウェイまたは2ウェイスピーカーの場合におすすめします。

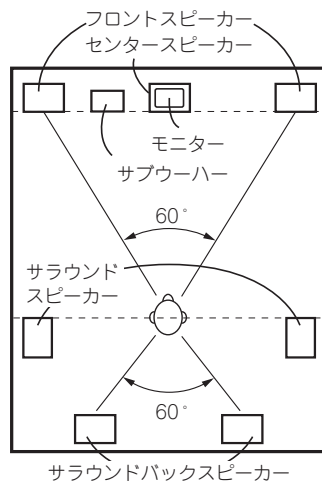

【上面から見た図】

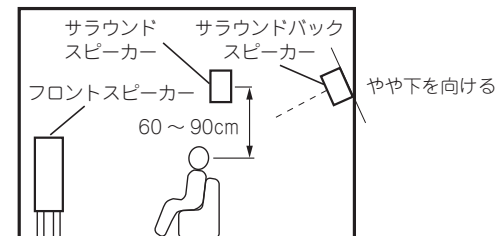

【側面から見た図】

###### ②映画再生をメインにおこない、サラウンドスピーカーに拡散型スピーカーを使用する場合

映画再生をより効果的におこなうために、サラウンドスピーカーにダイポール特性やトライポール特性などを持つ、拡散音場型のスピーカーを用いる場合は、サラウンドスピーカーの設置場所を①に比べてやや前寄りにします。

サラウンド音の視聴ポイントに到達するイメージ

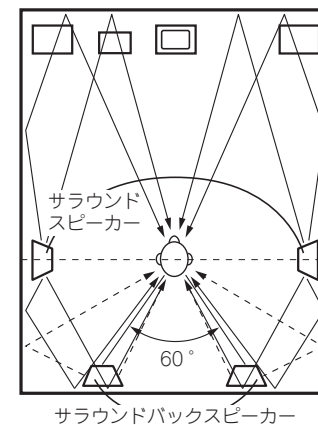

【上面から見た図】

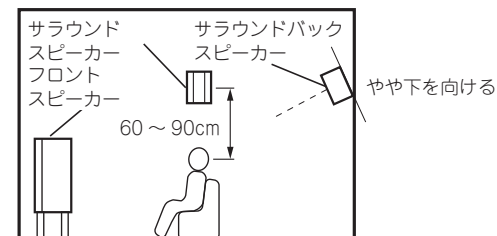

【側面から見た図】

③ 映画再生または音楽再生のサラウンドスピーカーを使用する場合

【2】 サラウンドバックスピーカーを使用しない場合

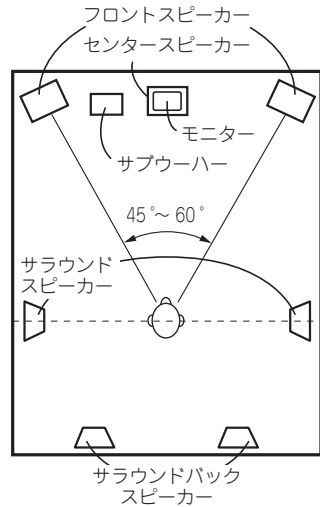

【上面から見た図】

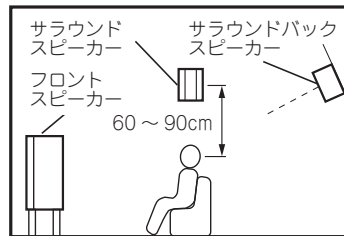

【側面から見た図】

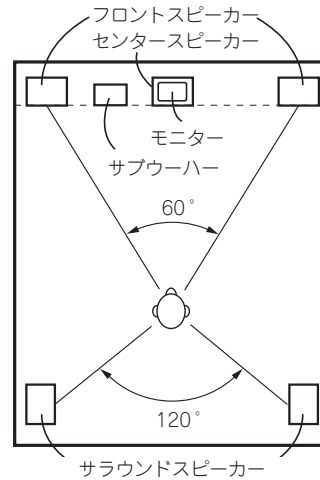

【上面から見た図】

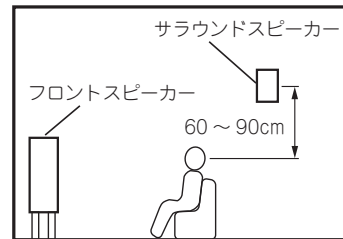

【側面から見た図】

## サラウンドについて

本機に内蔵のデジタル信号処理回路のはたらきにより、プログラムソースを映画館と同じ臨場感でサラウンド再生をお楽しみいただけます。

## ドルビーサラウンド

### ドルビーデジタル

ドルビーデジタルは、ドルビーラボラトリーズにより開発されたマルチチャンネルデジタル信号フォーマットです。再生チャンネルは、フロント3チャンネル (FL, FR, C) とサラウンド2チャンネル (SL, SR)、低音域専用のLFEチャンネルの合計5.1チャンネルで構成されています。このため、チャンネル間のクロストークもなく、音の遠近感、移動感、定位感など立体感のある音場をリアルに再現することができます。

AVルームでの映画ソフト再生においても、リアルで圧倒的な臨場感を生み出します。

### ドルビーデジタルプラス

ドルビーデジタルプラスはドルビーデジタルを改良した信号フォーマットで、最大7.1chのデジタルディスクリット音声対応とともに、データビットレートに余裕を持たせることにより音質の向上が図られています。従来のドルビーデジタルに対して上位互換であるため、ソース信号や再生機器の状況に応じて、より柔軟性の高い運用が可能となっています。

### ドルビー TrueHD

ドルビー TrueHD はドルビーラボラトリーズの高精細音声技術で、ロスレス符号化技術を用いることによりマスター音声の忠実な再現を可能としています。サンプリング周波数とチャンネルも最大96kHz/7.1chに対応し、特に音質を重視したアプリケーションに採用されています。

## ドルビープロロジック II

ドルビープロロジック II は、ドルビーラボラトリーズにより開発されたマトリクスデコード技術です。

CD のような通常の音楽は 5 チャンネルの信号にエンコードし、優れた立体音域効果を発揮します。

サラウンドチャンネルはステレオ化、フルバンド化（周波数特性 20 ~ 20kHz 以上）し、あらゆるステレオ音源を臨場感豊かな立体音像でお楽しみいただけます。

## ドルビープロロジック IIx

ドルビープロロジック IIx は、ドルビープロロジック II をさらに改良したマトリクスデコード技術です。

2 チャンネルで記録された音声をデコードし、自然な最大 7.1 チャンネルの音声を再生できます。

音楽再生に適した「ミュージック」モードと映画再生に適した「シネマ」モード、ゲームをお楽しみになるときに最適な「ゲーム」モードがあります。

### ※ ドルビーサラウンド録音されたソースについて

ドルビーサラウンド録音されたソースには以下のロゴマークが表示されています。

ドルビーサラウンド対応マーク：

ドルビーラボラトリーズからの実施権に基づき製造されています。

Dolby、ドルビー、Pro Logic およびダブル D 記号は、ドルビーラボラトリーズの商標です。

## DTS サラウンド

### DTS デジタルサラウンド

DTS デジタルサラウンドは DTS 社の標準デジタルサラウンドフォーマットで、サンプリング周波数が 44.1kHz または 48kHz、再生チャンネル数が最大 5.1ch のデジタルディスクリットサラウンド音声フォーマットです。

## DTS-HD High Resolution Audio

DTS-HD ハイレゾリューションオーディオは従来の DTS、DTS-ES、DTS96/24 フォーマットを改良した信号フォーマットで、サンプリング周波数の 96kHz/48kHz 対応に加えて最大 7.1ch のデジタルディスクリット音声に対応しています。余裕あるデータビットレートによって高音質化を図るとともに、従来の DTS デジタルサラウンド 5.1ch のデータも含むため従来製品との完全な互換性を有しています。

## DTS-HD Master Audio

DTS-HD Master Audio は DTS 社のロスレス音声フォーマットで、最大 96kHz/7.1ch に対応し、さらにロスレス音声符号化技術によってマスター音声の忠実な再現を可能としています。また、従来の DTS デジタルサラウンド 5.1ch のデータも含むため従来製品との完全な互換性を有しています。

## DTS-ES™ Discrete 6.1

DTS-ES ディスクリット 6.1 は、DTS デジタルサラウンド音声に加えて SB チャンネルを追加した 6.1ch のデジタルディスクリット音声フォーマットです。デコーダーに応じて従来の 5.1ch 音声としてデコードすることも可能です。

## DTS-ES™ Matrix 6.1

DTS-ES マトリクス 6.1 は、DTS デジタルサラウンド音声に SB チャンネルをマトリクスエンコードにて挿入した 6.1ch 音声フォーマットです。デコーダーに応じて従来の 5.1ch 音声としてデコードすることも可能です。

## DTS NEO:6™ サラウンド

DTS NEO:6 は、2 チャンネルソースを 6.1 チャンネルのサラウンド再生するマトリクスデコード技術です。映画再生に適した「DTS NEO:6 CINEMA」と、音楽再生に適した「DTS NEO:6 MUSIC」があります。

## DTS 96/24

DTS 96/24 は、DVD-Video 上でサンプリング周波数 96kHz/量子化ビット数 24bit の高音質再生を可能としたデジタル音声フォーマットです。チャンネル数は 5.1ch となります。

本機は DTS, Inc. からのライセンス契約に基づき製造されています。米国特許第 5,451,942 号、5,956,674 号、5,974,380 号、5,978,762 号、6,226,616 号、6,487,535 号その他、米国内および国外特許もしくは特許出願物。DTS のロゴ、シンボル、DTS-HD および DTS-HD Master Audio は、DTS, Inc. の商標です。DTS, Inc. © 1996-2007 DTS, Inc. 著作権所有。

## Audyssey MultEQ® XT

Audyssey MultEQ® XT は、リスニングエリアの音声情報の適正な測定により、部屋の音響特性を正確に予測し、聴取位置での時間差および周波数特性双方を補正する最初の技術です。

Audyssey MultEQ XT は広いリスニングエリアの周波数特性の問題を補正するだけでなく、全自動サラウンドシステムセットアップも遂行します。

詳細については、25 ページをご覧ください。



Audyssey MultEQ® XT は、Audyssey ラボラトリーズの商標です。米国と国内特許出願の 20030235318 および 10/700,220 の下で許可されます。米国共同で外国特許審議中。MultEQ XT および Audyssey MultEQ XT ロゴは Audyssey ラボラトリーズの商標です。版權所有。

## AL24 Processing Plus

AL24 Processing Plus は、DVD 規格の最高スペックである DVD オーディオのサンプリング周波数 192kHz にも対応するアナログ波形再現技術で、その音が自然界に存在したはずのアナログ波形に近付け、ホールに吸込まれるような残響音などの小音量時の音楽再生能力を高めます。

本機では、全チャンネルに採用しています。

## MPEG-2 AAC について

MPEG-2 AAC (Advanced Audio Coding) は、MPEG (Moving Picture Experts Group) により開発されたマルチチャンネル音声フォーマットです。

高音質・高圧縮率を確保できることが特長です。

MPEG-2 AAC により地上デジタル放送や BS デジタル放送などで配信される高音質音楽番組やマルチチャンネル音声の映画などの臨場感あふれるサラウンド再生が楽しめます。

### □ MPEG-2 AAC のスペック (概要)

- アルゴリズム：MAIN プロファイル  
LC (Low Complexity) プロファイル  
SSR (Scalable Sampling Rate) プロファイル
- サンプリング周波数：8kHz から 96kHz まで対応
- チャンネル数：最大 48 チャンネルのマルチチャンネル伝送に対応
- その他の機能：LFE (Low Frequency Effect) サポート  
マルチリンガル (複数言語) サポート

### □ 米国におけるパテントナンバー

08/937,950	5 297 236	5,481,614	5,490,170
5848391	4,914,701	5,592,584	5,264,846
5,291,557	5,235,671	5,781,888	5,268,685
5,451,954	07/640,550	08/039,478	5,375,189
5 400 433	5,579,430	08/211,547	5,581,654
5,222,189	08/678,666	5,703,999	05-183,988
5,357,594	98/03037	08/557,046	5,548,574
5 752 225	97/02875	08/894,844	08/506,729
5,394,473	97/02874	5,299,238	08/576,495
5,583,962	98/03036	5,299,239	5,717,821
5,274,740	5,227,788	5,299,240	08/392,756
5,633,981	5,285,498	5,197,087	

## HDMI (High-Definition Multimedia Interface)

HDMI とは、DVI (Digital Visual Interface) をベースに、民生機器用に機能を最適化した次世代テレビ向けのデジタルインターフェース規格です。

非圧縮のデジタル映像と、マルチチャンネルオーディオの転送が 1 つの接続でおこなえます。

また、DVI と同様にデジタル画像信号の暗号化方式である著作権保護技術の HDCP (High-bandwidth Digital Content Protection) にも対応しています。

### Deep Color

微小な映像データを増やすことで、色の変化をより滑らかにして、異なる色彩間の微妙なグラデーションを表現することが可能になります。また、黒と白の間に従来よりもより多くのグレーを表現することが可能になります。

### xvYCC

次世代の色空間 “xvYCC” は現行のハイビジョンテレビの 1.8 倍の色情報を再現することができます。

色の表現がより正確になり、自然で生き生きとした映像を表現することが可能になります。

### Lip Sync

HDMI 1.3 対応機器には、自動的に映像と音声の同期を行う機能を内蔵しており、正確な同期処理を行うことができます。

“HDMI”、HDMI ロゴ および “High-Definition Multimedia Interface” は、HDMI Licensing LLC の商標または登録商標です。

# サラウンドモードとパラメーター一覧表

サラウンドモード	信号と調節可能なモード													
	チャンネル出力					パラメーター ※ ( ) 内は初期値								
	フロント左/右	センター	サラウンド 左/右	サラウンド バック左/右	サブウーハー	D.COMP *1	LFE *2	AFDM *1	SB CH OUT	CINEMA EQ	MODE	ROOM SIZE	EFFECT LEVEL	DELAY TIME
PURE DIRECT, DIRECT	○	×	×	×	◎	○ (OFF)	○ (0 dB)	×	×	×	×	×	×	×
DSD DIRECT	○	×	×	×	×	×	×	×	×	×	×	×	×	×
DSD MULTI DIRECT	○	◎	◎	◎	◎	×	○ (0 dB)	×	○	×	×	×	×	×
MULTI CH DIRECT	○	◎	◎	◎	◎	×	○ (0 dB)	○ (ON)	○	×	×	×	×	×
STEREO	○	×	×	×	◎	○ (OFF)	○ (0 dB)	×	×	×	×	×	×	×
EXT.IN	○	◎	◎	◎	◎	×	×	×	×	×	×	×	×	×
MULTI CH IN	○	◎	◎	◎	◎	×	○ (0 dB)	○ (ON)	○	×	×	×	×	×
WIDE SCREEN	○	◎	◎	◎	◎	○ (OFF)	○ (0 dB)	×	○	○ (OFF)	×	×	○ (ON, 10)	×
DOLBY PRO LOGIC IIx	○	◎	◎	◎	◎	○ (OFF)	×	×	○	○ (注1)	○ (Cinema)	×	×	×
DOLBY PRO LOGIC II	○	◎	◎	×	◎	○ (OFF)	×	×	○	○ (注2)	○ (Cinema)	×	×	×
DTS NEO:6	○	◎	◎	◎	◎	○ (OFF)	×	×	○	○ (注1)	○ (Cinema)	×	×	×
DOLBY DIGITAL	○	◎	◎	◎	◎	○ (OFF)	○ (0 dB)	○ (ON)	○	○ (OFF)	×	×	×	×
DTS SURROUND	○	◎	◎	◎	◎	○ (OFF)	○ (0 dB)	○ (ON)	○	○ (OFF)	×	×	×	×
MPEG2 AAC	○	◎	◎	◎	◎	×	○ (0 dB)	○ (ON)	○	○ (OFF)	×	×	×	×
7CH STEREO	○	◎	◎	◎	◎	○ (OFF)	○ (0 dB)	×	○	×	×	×	×	×
SUPER STADIUM	○	◎	◎	◎	◎	○ (OFF)	○ (0 dB)	×	○	×	×	○ (medium)	○ (10)	×
ROCK ARENA	○	◎	◎	◎	◎	○ (OFF)	○ (0 dB)	×	○	×	×	○ (medium)	○ (10)	×
JAZZ CLUB	○	◎	◎	◎	◎	○ (OFF)	○ (0 dB)	×	○	×	×	○ (medium)	○ (10)	×
CLASSIC CONCERT	○	◎	◎	◎	◎	○ (OFF)	○ (0 dB)	×	○	×	×	○ (medium)	○ (10)	×
MONO MOVIE	○	◎	◎	◎	◎	○ (OFF)	○ (0 dB)	×	○	×	×	○ (medium)	○ (10)	×
VIDEO GAME	○	◎	◎	◎	◎	○ (OFF)	○ (0 dB)	×	○	×	×	○ (medium)	○ (10)	×
MATRIX	○	◎	◎	◎	◎	○ (OFF)	○ (0 dB)	×	○	×	×	×	×	○ (30 ms)
VIRTUAL	○	×	×	×	◎	○ (OFF)	○ (0 dB)	×	×	×	×	×	×	×

○：信号有り / 制御可能

×

◎：スピーカー有り無しの設定により、ON/OFF 可能

\*1：ドルビーデジタルおよび DTS 信号再生時

\*2：ドルビーデジタル、DTS、DVD オーディオおよびスーパーオーディオ CD 再生時



サラウンドモード	信号と調節可能なモード									
	パラメーター ※ ( ) 内は初期値									
	Subwoofer ON/OFF	PRO LOGIC II/IIIx MUSIC モードのみ			NEO:6 MUSIC モードのみ	EXT. INのみ	Tone Control	Night Mode	Room EQ	RESTORER
PANORAMA		DIMENSION	CENTER WIDTH	CENTER IMAGE	SW ATT					
PURE DIRECT, DIRECT	○	×	×	×	×	×	×	○ (OFF)	○ (注5)	○
DSD DIRECT	○	×	×	×	×	×	×	×	×	×
DSD MULTI DIRECT	×	×	×	×	×	×	×	×	×	×
MULTI CH DIRECT	×	×	×	×	×	×	×	○ (OFF)	○ (注5)	×
STEREO	×	×	×	×	×	×	○ (0 dB)	○ (OFF)	○ (OFF)	○
EXT.IN	×	×	×	×	×	○	×	×	×	×
MULTI CH IN	×	×	×	×	×	×	○ (0 dB)	○ (OFF)	○ (OFF)	×
WIDE SCREEN	×	×	×	×	×	×	○ (0 dB)	○ (OFF)	○ (OFF)	○
DOLBY PRO LOGIC IIx	×	○ (OFF)	○ (3)	○ (3)	×	×	○ (0 dB)	○ (OFF)	○ (OFF)	○
DOLBY PRO LOGIC II	×	○ (OFF)	○ (3)	○ (3)	×	×	○ (0 dB)	○ (OFF)	○ (OFF)	○
DTS NEO:6	×	×	×	×	○ (0.3)	×	○ (0 dB)	○ (OFF)	○ (OFF)	○
DOLBY DIGITAL	×	×	×	×	×	×	○ (0 dB)	○ (OFF)	○ (OFF)	×
DTS SURROUND	×	×	×	×	×	×	○ (0 dB)	○ (OFF)	○ (OFF)	×
MPEG2 AAC	×	×	×	×	×	×	○ (0 dB)	○ (OFF)	○ (OFF)	○
7CH STEREO	×	×	×	×	×	×	○ (0 dB)	○ (OFF)	○ (OFF)	○
SUPER STADIUM	×	×	×	×	×	×	○ (注3)	○ (OFF)	○ (OFF)	○
ROCK ARENA	×	×	×	×	×	×	○ (注4)	○ (OFF)	○ (OFF)	○
JAZZ CLUB	×	×	×	×	×	×	○ (0 dB)	○ (OFF)	○ (OFF)	○
CLASSIC CONCERT	×	×	×	×	×	×	○ (0 dB)	○ (OFF)	○ (OFF)	○
MONO MOVIE	×	×	×	×	×	×	○ (0 dB)	○ (OFF)	○ (OFF)	○
VIDEO GAME	×	×	×	×	×	×	○ (0 dB)	○ (OFF)	○ (OFF)	○
MATRIX	×	×	×	×	×	×	○ (0 dB)	○ (OFF)	○ (OFF)	○
VIRTUAL	×	×	×	×	×	×	○ (0 dB)	○ (OFF)	○ (OFF)	○

○：信号有り / 制御可能

×：信号無し / 制御不可能

注1：“Cinema”モードのみ。

注2：“Cinema”、“Pro Logic”モードのみ。

注3：Bass +6 dB、Treble 0 dB

注4：Bass +6 dB、Treble +4 dB

注5：“Direct Mode Setup”の設定により使用できます。

ご使用になる前に

接続のしかた

セットアップ

再生のしかた

リモコン操作

アンプアサイン

その他の情報

故障かな？と思ったら

保証とサービス

# 入力信号に対するサラウンドモード表示

ボタン	注	入力信号																	
		アナログ	リニア PCM	DTS				DOLBY DIGITAL				MPEG-2 AAC			DVD-AUDIO		スーパーオーディオ CD		
				DTS ES DSCRT (フラグ有り)	DTS ES MTRX (フラグ有り)	DTS (5.1ch)	DTS 96/24	DOLBY DIGITAL EX (フラグ有り)	DOLBY DIGITAL EX (フラグ無し)	DOLBY DIGITAL (5.1/5/4ch)	DOLBY DIGITAL (4/3ch)	DOLBY DIGITAL (2ch)	AAC (5.1ch)	AAC (2ch)	AAC (1 + 1ch)	DVD-Audio (multi ch)	DVD-Audio (2ch)	DSD (multi ch)	DSD (2ch)
STANDARD																			
DTS SURROUND																			
DTS ES DSCRT6.1	*1	×	×	●◎	×	×	×	×	×	×	×	×	×	×	×	×	×	×	×
DTS ES MTRX6.1	*1	×	×	×	●◎	×	×	×	×	×	×	×	×	×	×	×	×	×	×
DTS SURROUND		×	×	○	○	●	×	×	×	×	×	×	×	×	×	×	×	×	×
DTS 96/24		×	×	×	×	×	●	×	×	×	×	×	×	×	×	×	×	×	×
DTS + PLIIx CINEMA	*2	×	×	○	○	○	○	×	×	×	×	×	×	×	×	×	×	×	×
DTS + PLIIx MUSIC	*1	×	×	○	○	○	○	×	×	×	×	×	×	×	×	×	×	×	×
DTS + NEO:6	*1	×	×	×	○	○	○	×	×	×	×	×	×	×	×	×	×	×	×
DTS NEO:6 CINEMA		○	○	×	×	×	×	×	×	×	○	×	○	×	×	×	○	×	○
DTS NEO:6 MUSIC		○	○	×	×	×	×	×	×	×	○	×	○	×	×	×	○	×	○
DOLBY SURROUND																			
DOLBY DIGITAL EX	*1	×	×	×	×	×	×	○	○	○	○	×	×	×	×	×	×	×	×
DOLBY DIGITAL		×	×	×	×	×	×	○	●	●	●	×	×	×	×	×	×	×	×
DOLBY DIGITAL + PLIIx CINEMA	*2	×	×	×	×	×	×	●◎	○	○	○	×	×	×	×	×	×	×	×
DOLBY DIGITAL + PLIIx MUSIC	*1	×	×	×	×	×	×	○	○	○	○	×	×	×	×	×	×	×	×
DOLBY PRO LOGIC IIx CINEMA		○	○	×	×	×	×	×	×	×	●	×	●	×	×	×	○	×	○
DOLBY PRO LOGIC IIx MUSIC		○	○	×	×	×	×	×	×	×	○	×	○	×	×	×	○	×	○
DOLBY PRO LOGIC IIx GAME		○	○	×	×	×	×	×	×	×	○	×	○	×	×	×	○	×	○
DOLBY PRO LOGIC II CINEMA		○	○	×	×	×	×	×	×	×	○	×	○	×	×	×	○	×	○
DOLBY PRO LOGIC II MUSIC		○	○	×	×	×	×	×	×	×	○	×	○	×	×	×	○	×	○
DOLBY PRO LOGIC II GAME		○	○	×	×	×	×	×	×	×	○	×	○	×	×	×	○	×	○
DOLBY PRO LOGIC		○	○	×	×	×	×	×	×	×	○	×	○	×	×	×	○	×	○
AAC																			
AAC + DOLBY EX		×	×	×	×	×	×	×	×	×	×	×	●	×	×	×	×	×	×
AAC + PLIIx CINEMA		×	×	×	×	×	×	×	×	×	×	×	○	×	×	×	×	×	×
AAC + PLIIx MUSIC		×	×	×	×	×	×	×	×	×	×	×	○	×	×	×	×	×	×
MPEG2 AAC		×	×	×	×	×	×	×	×	×	×	×	○	×	●	×	×	×	×
MULTI CH IN																			
MULTI CH IN		×	×	×	×	×	×	×	×	×	×	×	×	×	×	●	×	●	×
MULTI IN + PLIIx CINEMA	*2	×	×	×	×	×	×	×	×	×	×	×	×	×	×	○	×	○	×
MULTI IN + PLIIx MUSIC	*1	×	×	×	×	×	×	×	×	×	×	×	×	×	×	○	×	○	×
MULTI CH IN 7.1		×	×	×	×	×	×	×	×	×	×	×	×	×	×	●◎ (7.1)	×	×	×

**注**

- \*1: サラウンドバックスピーカーを“None”に設定している場合は、選択できません。
- \*2: サラウンドバックスピーカーを“1spkr”または“None”に設定している場合は、選択できません。
- : 初期状態で選ばれるモード
- ◎: “AFDM”が“ON”に設定されているときに固定されるモード
- : 選択可能なモード
- ×: 選択不可能なモード

ボタン	注	入力信号																		
		アナログ	リニア PCM	DTS				DOLBY DIGITAL					MPEG-2 AAC			DVD-AUDIO		スーパーオーディオ CD		
				DTS ES DSCRT (フラグ有り)	DTS ES MTRX (フラグ有り)	DTS (5.1ch)	DTS 96/24	DOLBY DIGITAL EX (フラグ有り)	DOLBY DIGITAL EX (フラグ無し)	DOLBY DIGITAL (5.1/5/4ch)	DOLBY DIGITAL (4/3ch)	DOLBY DIGITAL (2ch)	AAC (5.1ch)	AAC (2ch)	AAC (1 + 1ch)	DVD-Audio (multi ch)	DVD-Audio (2ch)	DSD (multi ch)	DSD (2ch)	
DIRECT																				
DIRECT		○	○	○	○	○	○	○	○	○	○	○	○	○	○	○	○	○	○	○
DSD DIRECT		×	×	×	×	×	×	×	×	×	×	×	×	×	×	×	×	×	×	○
DSD MULTI DIRECT		×	×	×	×	×	×	×	×	×	×	×	×	×	×	×	×	×	×	○
MULTI CH DIRECT		×	×	×	×	×	×	×	×	×	×	×	×	×	×	×	○	×	○	×
M DIRECT + PLIIx CINEMA	*2	×	×	×	×	×	×	×	×	×	×	×	×	×	×	×	○	×	○	×
M DIRECT + PLIIx MUSIC	*1	×	×	×	×	×	×	×	×	×	×	×	×	×	×	×	○	×	○	×
M DIRECT 7.1		×	×	×	×	×	×	×	×	×	×	×	×	×	×	×	○	×	×	×
PURE DIRECT																				
PURE DIRECT		○	○	○	○	○	○	○	○	○	○	○	○	○	○	○	×	○	×	○
DSD PURE DIRECT		×	×	×	×	×	×	×	×	×	×	×	×	×	×	×	×	×	×	○
DSD MULTI PURE		×	×	×	×	×	×	×	×	×	×	×	×	×	×	×	×	×	×	○
MULTI CH PURE DIRECT		×	×	×	×	×	×	×	×	×	×	×	×	×	×	×	○	×	○	×
M PURE D + PLIIx CINEMA	*2	×	×	×	×	×	×	×	×	×	×	×	×	×	×	×	○	×	○	×
M PURE D + PLIIx MUSIC	*1	×	×	×	×	×	×	×	×	×	×	×	×	×	×	×	○	×	○	×
M CH PURE DIRECT 7.1		×	×	×	×	×	×	×	×	×	×	×	×	×	×	×	○	×	○	×
DSP SIMULATION																				
7CH STEREO	*3	○	○	○	○	○	○	○	○	○	○	○	○	○	○	○	○	○	○	○
WIDE SCREEN		○	○	○	○	○	○	○	○	○	○	○	○	○	○	○	○	○	○	○
SUPER STADIUM		○	○	○	○	○	○	○	○	○	○	○	○	○	○	○	○	○	○	○
ROCK ARENA		○	○	○	○	○	○	○	○	○	○	○	○	○	○	○	○	○	○	○
JAZZ CLUB		○	○	○	○	○	○	○	○	○	○	○	○	○	○	○	○	○	○	○
CLASSIC CONCERT		○	○	○	○	○	○	○	○	○	○	○	○	○	○	○	○	○	○	○
MONO MOVIE		○	○	○	○	○	○	○	○	○	○	○	○	○	○	○	○	○	○	○
VIDEO GAME		○	○	○	○	○	○	○	○	○	○	○	○	○	○	○	○	○	○	○
MATRIX		○	○	○	○	○	○	○	○	○	○	○	○	○	○	○	○	○	○	○
VIRTUAL		○	○	○	○	○	○	○	○	○	○	○	○	○	○	○	○	○	○	○
STEREO																				
STEREO		●	●	○	○	○	○	○	○	○	○	○	○	○	○	○	○	○	○	○

注

- \*1: サラウンドバックスピーカーを“None”に設定している場合は、選択できません。
- \*2: サラウンドバックスピーカーを“1 spkr”または“無し”に設定している場合は、選択できません。
- \*3: サラウンドバックスピーカーを“None”に設定している場合は、“5CH STEREO”を表示します。

- : 初期状態で選ばれるモード
- : 選択可能なモード
- ×: 選択不可能なモード

# 映像信号とモニター出力の関係

ビデオコンパート	入力信号				モニター出力			
	HDMI	COMPONENT	S-VIDEO	VIDEO	HDMI	COMPONENT	S-VIDEO	VIDEO
ON	×	×	×	×	×	×	×	×
	×	×	×	○	VIDEO	VIDEO	VIDEO	VIDEO
	×	×	○	×	S-VIDEO	S-VIDEO	S-VIDEO	S-VIDEO
	×	×	○	○	S-VIDEO	S-VIDEO	S-VIDEO	S-VIDEO
	×	○ (1080p)	×	×	×	COMPONENT	×	×
	×	○ (480p ~ 720p)	×	×	COMPONENT	COMPONENT	×	×
	×	○ (480i/576i)	×	×	COMPONENT	COMPONENT	COMPONENT	COMPONENT
	×	○ (1080p)	×	○	VIDEO	COMPONENT*1	VIDEO	VIDEO
	×	○ (480p ~ 720p)	×	○	COMPONENT*1	COMPONENT*1	×	VIDEO
	×	○ (480i/576i)	×	○	COMPONENT*1	COMPONENT*1	COMPONENT	VIDEO
	×	○ (1080p)	○	×	S-VIDEO	COMPONENT*2	S-VIDEO	S-VIDEO
	×	○ (480p ~ 720p)	○	×	COMPONENT*2	COMPONENT*2	S-VIDEO	S-VIDEO
	×	○ (480i/576i)	○	×	COMPONENT*2	COMPONENT*2	S-VIDEO	S-VIDEO
	×	○ (1080p)	○	○	S-VIDEO	COMPONENT*2	S-VIDEO	S-VIDEO
	×	○ (480p ~ 720p)	○	○	COMPONENT*2	COMPONENT*2	S-VIDEO	S-VIDEO
	×	○ (480i/576i)	○	○	COMPONENT*2	COMPONENT*2	S-VIDEO	S-VIDEO
	○	×	×	×	HDMI	×	×	×
	○	×	×	○	HDMI*1	VIDEO	VIDEO	VIDEO
	○	×	○	×	HDMI*2	S-VIDEO	S-VIDEO	S-VIDEO
	○	×	○	○	HDMI*2	S-VIDEO	S-VIDEO	S-VIDEO
	○	○ (480i / 576i以外)	×	×	HDMI	COMPONENT	×	×
	○	○ (480i / 576i)	×	×	HDMI	COMPONENT	COMPONENT	COMPONENT
	○	○ (1080p)	×	○	HDMI*1	COMPONENT*1	VIDEO	VIDEO
	○	○ (480p ~ 720p)	×	○	HDMI*1	COMPONENT*1	×	VIDEO
	○	○ (480i / 576i)	×	○	HDMI*1	COMPONENT*1	COMPONENT	VIDEO
	○	○ (O480i / 576i以外)	○	×	HDMI*2	COMPONENT*2	S-VIDEO	S-VIDEO
	○	○ (480i / 576i)	○	×	HDMI*2	COMPONENT*2	S-VIDEO	S-VIDEO
	○	○ (480i / 576i以外)	○	○	HDMI*2	COMPONENT*2	S-VIDEO	S-VIDEO
○	○ (480i / 576i)	○	○	HDMI*2	COMPONENT*2	S-VIDEO	S-VIDEO	

○ : 信号あり  
 × : 信号なし  
 480p ~ 720p : 480p/576p/1080i/720p

× : 出力無し  
 \*1 : メニュー表示は VIDEO 信号にスーパーインポーズして出力  
 \*2 : メニュー表示は S-VIDEO 信号にスーパーインポーズして出力

COMPONENT または HDMI :  
**MENU** ボタンおよび **PARA** ボタン操作時のみオンスクリーンディスプレイ表示

- 入力信号がビデオ、Sビデオおよびコンポーネントビデオの 480i/480p/576i/576p のとき、HDMI へのアップコンバートは “HDMI Setup” - “HDMI Video Setup” - “Resolution” の設定に従って出力します。
- 入力信号がコンポーネントビデオの 1080i/720p のとき、HDMI へのアップコンバートはそのままの解像度または 1080p にアップコンバートして出力されます。



ご使用になる前に

接続のしかた

セットアップ

再生のしかた

リモコン操作

メンテナンス

その他の情報

故障かな?と思ったら

保証とサービス

ビデオコンバート	S-VIDEO モニターアウト	入力信号				モニター出力			
		HDMI	COMPONENT	S-VIDEO	VIDEO	HDMI	COMPONENT	S-VIDEO	VIDEO
OFF	—	×	×	×	×	×	×	×	×
	—	×	×	×	○	×	×	×	VIDEO
	—	×	×	○	×	×	×	S-VIDEO	×
	使用	×	×	○	○	×	×	S-VIDEO	VIDEO*2
	未使用	×	×	○	○	×	×	—	VIDEO
	—	×	○	×	×	×	COMPONENT	×	×
	—	×	○	×	○	×	COMPONENT*1	×	VIDEO
	—	×	○	○	×	×	COMPONENT*2	S-VIDEO	×
	使用	×	○	○	○	×	COMPONENT*2	S-VIDEO	VIDEO*2
	未使用	×	○	○	○	×	COMPONENT*1	—	VIDEO
	—	○	×	×	×	HDMI	×	×	×
	—	○	×	×	○	HDMI	×	×	VIDEO
	—	○	×	○	×	HDMI	×	S-VIDEO	×
	使用	○	×	○	○	HDMI	×	S-VIDEO	VIDEO*2
	未使用	○	×	○	○	HDMI	×	—	VIDEO
	—	○	○	×	×	HDMI	COMPONENT	×	×
	—	○	○	×	○	HDMI	COMPONENT*1	×	VIDEO
	—	○	○	○	×	HDMI	COMPONENT*2	S-VIDEO	×
	使用	○	○	○	○	HDMI	COMPONENT*2	S-VIDEO	VIDEO*2
	未使用	○	○	○	○	HDMI	COMPONENT*1	—	VIDEO

○：信号あり  
×：信号なし

×：モニター出力しない  
\*1：メニュー表示は VIDEO 信号にスーパーインポーズして出力  
\*2：メニュー表示は S-VIDEO 信号にスーパーインポーズして出力

COMPONENT または HDMI：  
**MENU** ボタンおよび **PARA** ボタン操作時のみオンスクリーンディスプレイ表示



# 故障かな？と思ったら

- 各接続は正しいですか
- 取扱説明書に従って正しく操作していますか
- スピーカーやプレーヤーは正しく動作していますか

本機が正常に動作しないときは、次の表に従ってチェックしてみてください。  
 なお、この表の各項にも該当しない場合は本機の故障とも考えられますので、お買い上げの販売店にご相談ください。  
 もし、お買い上げの販売店でお分かりにならない場合は、弊社のお客さま相談窓口またはお近くの修理相談窓口にご連絡ください。

## 【共通】

症状	原因	対策	関連ページ
電源が入らない。または、入れてもすぐに切れる。	●電源コードの差し込みが不完全である。	●本機のリアパネルおよび電源コンセントへの電源プラグの差し込みを点検してください。	21
スピーカーから音が出ない。	●入力機器との接続またはスピーカーケーブルの接続が不完全である。 ●再生したい機器と入力ソースが合っていない。 ●主音量が小さすぎる。	●接続を確認してください。 ●接続を確認して、適切な入力ソースを選んでください。 ●主音量を適切な大きさに調節してください。	12～21
	●消音（ミュート）モードになっている。 ●ヘッドホンを接続している。	●消音（ミュート）モードを解除してください。 ●ヘッドホンを外してください。ヘッドホンを接続していると、スピーカーやプリアウト端子から音が出なくなります。	45 45
	●デジタル信号が入力されていない。	●接続を確認し、デジタル入力の設定をした入力ソースを選んでください。	36

症状	原因	対策	関連ページ
ディスプレイの表示が消える。	●ディマー機能で、本機のディスプレイ表示を“OFF”にしている。 ●PIRE DIRECT モードになっている。	●“OFF” 以外の設定にしてください。 ●PIRE DIRECT モード中は、ディスプレイは消灯します。	34 38、39
ディスプレイが“DOLBY DIGITAL”の表示にならない。	●DVD プレーヤーのデジタル音声出力の設定が正しくない。	●DVD プレーヤーの音声出力の設定を確認してください。詳しくは、DVD プレーヤーの取扱説明書をお読みください。	—
突然電源が切れ、電源表示が赤色で点滅している。	●機器内部の温度上昇により、保護回路が働いている。  ●スピーカーケーブルの芯線どうしが接触していたり、芯線が端子から外れて本機のリアパネルに接触したため、保護回路が働いている。 ●指定されたインピーダンス以下のスピーカーを使用している。  ●本機が故障している。	●一度電源を切って、本体の温度が十分下がってから、電源を入れ直してください。 ●本機を風通しの良い場所に設置し直してください。 ●電源コードを抜き、芯線をしっかりより直すか、端末処理をするなどした後で、もう一度接続し直してください。  ●スピーカーは、指定のインピーダンスのものを使用してください。 ●電源を切り、弊社の修理相談窓口までご連絡ください。	12 12 12 12 —

## 【リモコン】

症状	原因	対策	関連ページ
リモコンを操作しても、正常に動作しない。	●電池が消耗している。 ●本体から離れすぎているか、角度が良くない。 ●本機とリモコンの間に障害物がある。 ●乾電池の⊕と⊖が正しくセットされていない。 ●本機のリモコン受光部に強い光（直射日光、インバータ式蛍光灯の光など）が当たっている。 ●本体とリモコンのリモート ID が合っていない。	●新しい乾電池と交換してください。 ●リモコンは、本機から約7メートルおよび30°以内の範囲で操作してください。 ●障害物を取り除いてください。 ●正しい極性でセットしてください。 ●受光部に強い光が当たらない場所に設置してください。 ●リモート ID を同じにしてください。	6 6 6 6 6 33、53

## 【オーディオ】

症状	原因	対策	関連ページ
センタースピーカーから音が出ない。	●テレビやAM放送などのモノラル音源を、“STANDARD” (Dolby/DTS Surround) モードで再生している。	●モノラル音源を再生する場合は、“STANDARD” (Dolby/DTS Surround) 以外のサラウンドモードを選んでください。	39
サラウンドスピーカーから音が出ない。	●サラウンドモードが、2チャンネル再生用 (“STEREO”、“DIRECT” または “PURE DIRECT” のいずれか) になっている。	●サラウンド再生用のモードにしてください。	38、39
サラウンドバックスピーカーから音が出ない。	●サラウンドバックスピーカーの設定が “None” になっている。 ●6.1/7.1 チャンネル再生用のサラウンドモードになっていない。 ●サラウンドバックスピーカーのパワーアンプの割り当てをおこなっている。	●サラウンドバックスピーカーを “None” 以外に設定してください。	28
		●サラウンド再生用のモードを選んでください。 ●サラウンドバックスピーカーからは音声が出されません。設定を変更してください。	38、39 32
サブウーハーから音が出ない。	●サブウーハーの電源が入っていない。 ●オートセットアップでサブウーハーが検出されなかったか、“Speaker Configuration” で、サブウーハーを “No” にしている。	●サブウーハーの電源を入れてください。	—
		●サブウーハーの設定を “Yes” にしてください。	28
	●サブウーハーの出力が正しく接続されていない。 ●サブウーハーのチャンネルレベルが “OFF” になっている。	●接続を確認してください。	12
		●サブウーハーのチャンネルレベルを上げてください。	49
リモコンの <b>TEST TONE</b> ボタンを押しても、テストトーンが出力されない。	●サラウンドモードが “STANDARD” (Dolby/DTS Surround) モードになっていない。	●サラウンドモードを “STANDARD” (Dolby/DTS Surround) モードにしてください。	38
DTS 音声が出されれない。	●DVD プレーヤーの音声出力の設定が、ビットストリームになっていない。 ●DVD プレーヤーが DTS 音声の再生に対応していない。 ●本機のデコードモードの設定が、“PCM” になっている。	●DVD プレーヤーの設定をしてください。詳しくは、ご使用のプレーヤーの取扱説明書をお読みください。	—
		●DTS 対応のプレーヤーをご使用ください。	—
		●デコードモードを “AUTO” または “DTS” にしてください。	35

症状	原因	対策	関連
HDMI オーディオ信号がスピーカーに出力されない。	●HDMI オーディオ信号の出力先の設定が合っていない。	●HDMI オーディオ信号をスピーカーから出力するときは、“AMP” に設定してください。	29
HDMI 接続しているテレビから音声が出されない。	●HDMI オーディオ信号の出力先の設定が合っていない。	●HDMI オーディオ信号をテレビから出力するときは、“TV” に設定してください。	29

## 【iPod】

症状	原因	対策	関連ページ
iPod が再生できない。	●iPod dock を割り当てた入力ソースと合っていない。  ●ケーブルが正しく接続されていない。 ●iPod 用コントロールドックの AC アダプターがコンセントに挿されていない。	●iPod dock を割り当てた端子に接続し、入力ソースを切り替えてください。	36
		●接続をやり直してください。	16
		●iPod 用コントロールドックは、AC アダプターを挿していないと本機と通信することができません。	—

## 【ビデオ】

症状	原因	対策	関連ページ
映像が映らない。	<ul style="list-style-type: none"> <li>●本機の映像出力端子とモニターの入力端子の接続が不完全である。</li> <li>●本機と接続したモニターの入力端子と入力設定が合っていない。</li> <li>●PURE DIRECT モードになっている。</li> <li>●プレーヤーとの接続がコンポーネント端子でモニターとの接続がビデオ端子（黄）またはSビデオ端子になっている。</li> </ul>	<ul style="list-style-type: none"> <li>●接続を確認してください。</li> <li>●モニターの入力端子と入力設定を合わせてください。</li> <li>●PURE DIRECT モードを解除してください。</li> <li>●ハイビジョン（1080i/720p）やプログレッシブ映像信号（480p/576p）は、ダウンコンバートされません。プレーヤーをインターレース（480i/576i）の設定にしてください。</li> </ul>	12～21 — 38、39 —
HDMI 接続で映像が映らない。	<ul style="list-style-type: none"> <li>●本機と接続機器のHDMI端子の接続が不完全である。</li> <li>●HDMIの入力設定が合っていない。</li> <li>●本機に接続されたモニターなどが、著作権保護（HDCP）に対応していない。</li> <li>●接続されたプレーヤーなどの出力フォーマット（HDMI FORMAT）とモニター側の入力対応フォーマットが合っていない。</li> </ul>	<ul style="list-style-type: none"> <li>●接続を確認してください。</li> <li>●“Input Setup”でHDMI端子を割り当てた入力ソースを選んでください。</li> <li>●著作権保護（HDCP）に対応したモニターを接続してください。</li> <li>●接続されたプレーヤーなどの出力フォーマット（HDMI FORMAT）とモニターの入力対応フォーマットが合っているか確認をしてください。</li> </ul>	13 36 13 13
録画ができない。	<ul style="list-style-type: none"> <li>●入力ソースとレコーダーのビデオ接続端子（ビデオ、Sビデオ）が一致していない。</li> </ul>	<ul style="list-style-type: none"> <li>●RECOUTのビデオ端子にはビデオコンバート機能が無いので、入力がビデオの場合はビデオケーブルで、Sビデオの場合はSビデオケーブルで接続してください。</li> </ul>	18
DVD からVCRにダビングができない。	—	<ul style="list-style-type: none"> <li>●故障ではありません。ほとんどの映画ソフトには、コピー防止信号が入っているため、ダビングすることはできません。</li> </ul>	—

## 保証とサービスについて

- この商品には保証書が添付されております。保証書は所定事項をお買い上げの販売店で記入してお渡し致しますので、記載内容をご確認のうえ大切に保存してください。
- 保証期間は、お買い上げ日より1年間です。万一故障した場合には、保証書の記載内容により、お買い上げの販売店またはお近くの修理相談窓口が修理を申し受けます。但し、保証期間内でも保証書が添付されない場合は、有料修理となりますので、ご注意ください。詳しくは、保証書をご覧ください。  
  
※ 修理相談窓口については、付属品『製品のご相談と修理・サービス窓口一覧表』をご参照ください。
- 保証期間後の修理については、お買い上げの販売店またはお近くの修理相談窓口にご相談ください。修理によって機能が維持できる場合は、お客様のご要望により有料修理致します。
- 本機の補修用性能部品の保有期間は、製造打ち切り後8年です。
- お客様にご記入いただいた保証書の控えは、保証期間内のサービス活動およびその後の安全点検活動のために記載内容を利用させていただく場合がございますので、あらかじめご了承ください。
- この商品に添付されている保証書によって、保証書を発行している者（保証責任者）およびそれ以外の事業者に対するお客様の法律上の権利を制限するものではありません。
- 保証および修理についてご不明の場合は、お買い上げの販売店またはお近くの修理相談窓口にご相談ください。

※ 当社製品のお問い合わせについては、お客様相談窓口にご連絡ください。

詳しくは、付属品『製品のご相談と修理・サービス窓口一覧表』をご参照ください。

# 主な仕様

## オーディオ部

### ●パワーアンプ部

定格出力：	フロント：	110W+110W (負荷 8 Ω、20Hz ~ 20kHz T.H.D 0.05%) 140W+140W (負荷 6 Ω、1kHz、T.H.D 0.7%)
	センター：	110W (負荷 8 Ω、20Hz ~ 20kHz T.H.D 0.05%) 140W (負荷 6 Ω、1kHz、T.H.D 0.7%)
	サラウンド：	110W+110W (負荷 8 Ω、20Hz ~ 20kHz T.H.D 0.05%) 140W+140W (負荷 6 Ω、1kHz、T.H.D 0.7%)
	サラウンドバック：	110W+110W (負荷 8 Ω、20Hz ~ 20kHz T.H.D 0.05%) 140W+140W (負荷 6 Ω、1kHz、T.H.D 0.7%)

実用最大出力：	160W+160W (負荷 6 Ω、JEITA)
ダイナミックパワー：	120W × 2 チャンネル (負荷 8 Ω) 170W × 2 チャンネル (負荷 4 Ω)
出力端子：	センター / サラウンド / サラウンドバック：6 ~ 16 Ω フロント： A または B 6 ~ 16 Ω A+B 8 ~ 16 Ω

### ●プリアンプ部

入力感度 / 入力インピーダンス：	200mV/47k Ω
周波数特性：	10Hz ~ 100kHz：+0、-3dB (DIRECT モード時)
S/N 比：	102dB (JIS-A) (DIRECT モード時)
ひずみ率	0.005% (20Hz ~ 20kHz) (DIRECT モード時)
定格力	1.2V

### ●デジタル部

D/A 出力	定格出力：2V (0dB 再生時) 全高調波ひずみ率：0.008% S/N 比：102dB ダイナミックレンジ：96dB フォーマット：デジタルオーディオインターフェース
デジタル入力	

### ●フォノ・イコライザー部 (PHONO 入力 REC OUT)

入力感度：	2.5mV
RIAA 偏差：	20Hz ~ 20kHz：± 1dB
S/N 比：	74dB (JIS-A、5mV 入力時)
ひずみ率：	0.03% (1kHz、3V 出力時)
定格出力：	150mV

## ビデオ部

### ●標準映像端子

入出力レベル / インピーダンス：	1Vp-p/75 Ω
周波数特性：	5Hz ~ 10MHz：+0、-3dB (ビデオコンバートが“OFF” のとき)

### ●S 映像端子

入出力レベル / インピーダンス：	Y (輝度) 信号：1Vp-p/75 Ω C (色) 信号：0.286Vp-p/75 Ω
周波数特性：	5Hz ~ 10MHz：+0、-3dB (ビデオコンバートが“OFF” のとき)

### ●色差 (コンポーネント) 映像端子

入出力レベル / インピーダンス：	Y (輝度) 信号：1Vp-p/75 Ω PB/CB (青色) 信号：0.7Vp-p/75 Ω PR/CR (赤色) 信号：0.7Vp-p/75 Ω
周波数特性：	5Hz ~ 100MHz：+0、-3dB (ビデオコンバートが“OFF” のとき)

## 総合

電源：	AC100V 50/60Hz
消費電力：	275W (電気用品安全法による) 0.3W (スタンバイ時)
最大外形寸法：	434 (幅) × 171 (高さ) × 420 (奥行き) mm
質量：	13.0kg

## リモコン (RC-1068)

乾電池：	LR6 (単 3 形) 乾電池 2 本使用
最大外形寸法：	63 (幅) × 238 (高さ) × 31 (奥行き) mm
質量：	190g (乾電池を含む)

※ JEITA：(社) 電子情報技術産業協会 (略称：JEITA) が制定した規格です。

※仕様および外観は改良のため、予告なく変更することがあります。

※本機を使用できるのは日本国内のみで、外国では使用できません。

※本機は国内仕様です。  
必ず AC100V のコンセントに電源プラグを差し込んでご使用ください。AC100V 以外の電源には絶対に接続しないでください。



# プリセットコード一覧表

## Denon Amp

**D** Denon 81001, 82001, 83001, 84001

## Denon iPod

**D** Denon 72815, 72816, 72817, 72818

## CD Player

<b>A</b> Acoustic Research	40420
Advantage	40032
Aiwa	40157
Arcam	40157
Audio Research	40157
Audiolab	40157
Audiomeca	40157
Audioton	40157
AVI	40157
<b>B</b> Balanced Audio Technology	40157
Burmester	40420
Bush	40388
<b>C</b> Cairn	40157
California Audio Labs	40029, 40303
Cambridge	40157
Cambridge Audio	40157
Cambridge Soundworks	40157
Carver	40157, 40179
CDC	40420
CEC	40420
Copland	40393
Curtis Mathes	40032
Cyrus	40157
<b>D</b> Denon	40873, 40003, 40766, [42867]*, 42868
DKK	40000
DMX Electronics	40157
Dual	40003
Dynaco	40157
Dynamic Bass	40179
<b>F</b> Fisher	40000, 40179
<b>G</b> Garrard	40393, 40420
Genexxa	40000, 40032, 40037, 40179
Goldmund	40157
Grundig	40157
<b>H</b> Hafler	40173
Harman/Kardon	40100, 40157, 40173
Hitachi	40032
<b>I</b> Inkel	40157
Integra	40101

<b>J</b> Jerrold	40003
JVC	40032, 40072
<b>K</b> Kenwood	40681, 40000, 40029, 40157, 40028, 40037, 40036, 40190
KLH	41318
Krell	40157
<b>L</b> Linn	40157
Loewe	40157
Luxman	40393
LXI	40179
<b>M</b> Magnavox	40157
Marantz	40029, 40157
Matsui	40157
MCS	40029
Memorex	40000, 40032, 40179, 40420, 40468
Meridian	40157
Micromega	40157
Miro	40000
Mission	40157
Modulaire	40000, 40032, 40087, 40179, 40420, 40468
MTC	40420
Musical Fidelity	40393
Myryad	40157
<b>N</b> NAD	40000, 40721
Naim	40157
NSM	40157
<b>O</b> Onkyo	40868, 40101
Optimus	40000, 40032, 40037, 40087, 40179, 40393, 40420, 40468
Orion	40393
<b>P</b> Panasonic	40029, 40303, 40388, 40752
Parasound	40420
Penney	40029
Philips	40157
Pioneer	40032, 40101, 40468
Polk Audio	40157
Proceed	40420
Proton	40157
<b>Q</b> QED	40157
Quad	40157
Quasar	40029
<b>R</b> Radiola	40157
RadioShack	40000, 40032, 40179, 40420, 40468
RCA	40032, 40053, 40179, 40420, 40468
Realistic	40000, 40032, 40087, 40179, 40420, 40468
Restek	40157
Revox	40157
Roksan	40420

Rotel	40157, 40420
Royal	40420
<b>S</b> SAE	40157
Saisho	40000
Sansui	40000, 40157
Sanyo	40000, 40087, 40179
SAST	40157
Sears	40179
Sharp	40037
Siemens	40157
Silsonic	40036
Simaudio	40157
Sonic Frontiers	40157
Sony	40490, 40000, 40100, 41364, 40185
Sugden	40157
Sylvania	40157
<b>T</b> TAG McLaren	40157
Tandy	40032
Tascam	40393, 40420
Teac	40490, 40393, 40420
Technics	40029, 40303
Techwood	40303
Thomson	40053
Thorens	40157
Thule Audio	40157
Tokai	40420
<b>U</b> Universum	40157, 40053
<b>V</b> Victor	40072
<b>W</b> Wadia	40393
Wards	40000, 40032, 40157, 40053, 40087, 40179
<b>Y</b> Yamaha	40490, 40868, 40032, 40036
Yorx	40000

## CD Recorder

<b>D</b> Denon	40766, 42868
<b>J</b> JVC	40072
<b>R</b> RCA	40053, 40420
<b>S</b> Sony	40000, 40100, 41364
<b>T</b> Teac	40420
Thomson	40053

## Tape Deck

<b>A</b> Aiwa	20029, 20197, 20200, 21315
Akai	20283, 20439
Arcam	20076
Audiolab	20029
<b>C</b> Carver	20029

<b>D</b> Denon	20076, 20371, 21311, [22471]*
<b>F</b> Fisher	20074
<b>G</b> Garrard	20308, 20309, 20375, 20439
Genexxa	20439
GoldStar	20375
Grundig	20029, 20375
<b>H</b> Harman/Kardon	20182, 20029, 21314
<b>I</b> Inkel	20070, 20071, 20337
<b>J</b> JVC	20244, 20273, 20274, 20303, 20304, 20310, 21309
<b>K</b> Kenwood	20070, 20071, 20092, 20233, 20234, 21364
<b>L</b> LG	20375
Luxman	20308, 20309
<b>M</b> Magnavox	20029
Marantz	20029, 20009
Memorex	20099
Mitsubishi	20283, 20439
Myryad	20029
<b>O</b> Onkyo	20135, 20136, 20282
Optimus	20027, 20220, 20337, 20439
Orion	20308, 20309
<b>P</b> Palladium	20375
Panasonic	20229
Philips	20029, 20229
Phonotrend	20337
Pioneer	20027, 20220, 20099, 20109, 21306, 21312
Polk Audio	20029
<b>R</b> Radiola	20029
RCA	20027, 20220
Revox	20029
<b>S</b> Sansui	20029, 20009
Sanyo	20074
Sharp	20231, 20371
Sherwood	20337
Sonic	20375
Sony	20243, 20170, 20291, 20234, 21313
<b>T</b> TaeKwang	20439
Tandberg	20109
Teac	20280, 20283, 20289, 20308, 20309
Technics	20229
Technovox	20229
Thorens	20029
<b>U</b> Universum	20375, 20439
<b>V</b> Victor	20244, 20273, 20274
<b>W</b> Wards	20027, 20029
Wharfedale	20439
<b>Y</b> Yamaha	20097, 20094

## Television

<b>I</b> 888	10264
<b>A</b> A-Mark	10047, 10054, 10009
A.R. Systems	10037, 10352, 10374, 10455, 10556
Accent	10009, 10037
Accuscan	10047
Accuscreen	10001
Acoustic Research	11269
Action	10030, 10650
Acura	10009
Addison	10092, 10108, 10653
ADL	11217
Admiral	10047, 10054, 10017, 10051, 10093, 10463, 10180, 10163, 10264, 10418
Advent	10761, 10783, 10815, 10817, 10842, 10876, 11933
Adventuri	10000
Adyson	10217
AEG	11163, 11556
Agashi	10217, 10264
Agna	10150
Aiko	10092, 10009, 10035, 10037, 10217, 10264, 10361, 10371, 10433
Aim	10706, 10037, 10455, 10805
Aiwa	10264, 10701, 11904, 11911
Akai	10000, 10060, 10812, 10702, 10178, 10030, 10145, 10602, 10606, 10631, 10648, 10672, 10714, 10715, 11207, 11537, 11675, 11676, 11903, 10556, 10548, 10480, 10433, 10371, 10361, 10264, 10218, 10217, 10208, 10163, 10037, 10035, 10009
Akashi	10009, 10860
Akiba	10037, 10218, 10455
Akira	10418
Akito	10037
Akura	10171, 10009, 10037, 10163, 10218, 10264, 10668, 10714, 11037, 11498, 11556, 11982
Alaron	10170
Alba	10009, 10036, 10037, 10073, 10163, 10218, 10352, 10370, 10371, 10418, 10443, 10487, 10668, 10714, 11037
Albatron	10700, 10843
Alfide	10672
All-Tel	10865, 11269
Alleron	10030, 10170
Allorgan	10217
Allstar	10037
Ambassador	10150



America Action	10180
American High	10000, 10060
Amplivision	10217, 10370
Amstrad	10000, 10171, 10009, 10011, 10037, 10163, 10218, 10264, 10362, 10371, 10433, 10648, 11037, 11982
Amtron	10000, 10180
Anam	10250, 10180, 10009, 10037, 10700, 10861
Anam National	10250, 10037, 10650
Andersson	11149, 11163
Anglo	10009, 10264
Anhua	10051
Anitech	10009, 10037, 10264
Ansonic	10009, 10037, 10163, 10370, 10374, 10668
AOC	10451, 10093, 10180, 10060, 10178, 10030, 10092, 10009, 10108
Aolipike	10264
Apex Digital	10156, 10748, 10879, 10765, 10767, 11217, 11943
AR	10352, 10556
Arc En Ciel	10109
Arcam	10217
Ardem	10037, 10714
Aristocrat	10163
Aristona	10037, 10556
ART	11037
Arthur Martin	10163
ASA	10070
Asberg	10037
Asora	10009
Astra	10037
Asuka	10217, 10218, 10264
ATD	10698
Atlantic	10001, 10037
Atori	10009
Auchan	10163
Audinac	10180
Audiosonic	10009, 10037, 10109, 10217, 10218, 10264, 10370, 10374, 10486, 10714, 10715, 10820
Audioton	10217, 10264, 10370, 10486
Audiovox	10451, 10180, 10092, 10623, 10802, 10875, 11937, 11951, 11952
Audioworld	10698
Aumark	10060
Autovox	10217
Aventura	10171
AVP	10000
Awa	10451, 10009, 10011, 10036, 10108, 10217, 10264, 10374, 10606
Axion	11937, 11958
Axxent	10009

<b>B</b> Baier	10876
Baihe	10009, 10264
Baile	10001, 10009, 10374, 10661
Baird	10037, 10073, 10109, 10208, 10217, 10343, 11196
Bang & Olufsen	10565
Baohuashi	10264
Baosheng	10009, 10817
Barco	10163, 10556
Basic Line	10009, 10037, 10163, 10217, 10218, 10374, 10455, 10556, 10668, 11037, 11163
Bastide	10217
Bauer	10805
Baur	10037, 10195, 10361, 10455, 10512
Baysonic	10180
Bazin	10217
Beaumark	10017, 10178, 10030
Beijing	10812, 10001, 10009, 10208, 10226, 10264, 10374, 10661, 10817, 10821
Beko	10037, 10195, 10370, 10418, 10486, 10606, 10714, 10715, 10808, 11037
Belcor	10030
Bell & Howell	10054, 10017, 10154, 10093
Belson	10698, 11191
Belstar	11037
BenQ	11032, 11756
Beon	10037, 10163, 10218, 10418
Berthen	10668
Best	10370
Bestar	10037, 10370, 10374
Bestar-Daewoo	10374
Binatone	10217
Black Diamond	10614, 10820, 10821, 11037, 11163, 11909
Blackway	10218
Blaupunkt	10036, 10170, 10195, 10200, 10327, 10455
Blue Sky	10037, 10218, 10455, 10487, 10499, 10556, 10668, 10714, 10715, 11037, 11191, 11363
Boots	10009, 10217
BPL	10037, 10208
Bradford	10180
Brandt	10109, 10287, 10335, 10560, 10625, 10714
Brinkmann	10037, 10418, 10486, 10668
Brionvega	10037, 10362
Britannia	10217
Brockwood	10178, 10030
Broksonic	10236, 10463, 10180, 11911, 11938
Brother	10264
BSR	10163
BTC	10218

Bush	11900, 11556, 11037, 10778, 10714, 10698, 10668, 10661, 10614, 10556, 10487, 10374, 10371, 10361, 10335, 10264, 10218, 10217, 10208, 10163, 10037, 10036, 10009
<b>C</b> Caihong	10009, 10817
Cailing	10748
Candle	10030
Canton	10218
Capehart	10017, 10178, 10030, 10092, 10036
Capetronic	10030
Capsonic	10264
Carad	10610, 10668, 11037
Carena	10037, 10455
Carnivale	10030
Carrefour	10036, 10037, 10070
Carver	10054, 10170
Cascade	10009, 10037
Casio	10037
Cathay	10037, 10218
CCE	10037, 10217
Celebrity	10000
Celera	10765
Celestial	10767, 10819, 10820, 10821
Centrex	10780
Centrum	11037
Centurion	10037
CGE	10074, 10163, 10370, 10418
Changcheng	10051, 10001, 10009, 10264, 10374, 10661, 10817
Changfei	10009, 10374, 10817
Changfeng	10264, 10817
Changhai	10009, 10817
Changhong	10156, 10765, 10009, 10264, 10508, 10767, 10783, 10817, 10819, 10820, 10821, 11008, 11156
Chengdu	10009, 10817
Ching Tai	10092, 10009
Chun Yun	10000, 10180, 10092, 10009, 10700, 10843
Chunfeng	10009, 10264
Chung Hsin	10180, 10053, 10036, 10108
Chunsun	10009, 10817
Cimline	10009, 10218
Cinema	10672
Cineral	10451, 10092

Cinex	10648, 11556
Citek	10047
Citizen	10054, 10000, 10451, 10463, 10180, 10060, 10030, 10171, 10092, 10001, 10035
City	10009
Clarion	10180
Clarivox	10037, 10070, 10418
Classic	10030, 10092, 10499
Clatronic	10009, 10037, 10217, 10218, 10264, 10370, 10371, 10714
Clayton	11037
CMS Hightec	10217
Colortyme	10047, 10054, 10017, 10060, 10178, 10030
Commercial Solutions	11447, 10047
Concorde	10009
Condor	10009, 10037, 10264, 10370, 10418
Conia	10820, 10821, 11498
Conic	10178
Conrac	10808
Conrowa	10156, 10145, 10009, 10264, 10698, 11156, 11170
Contec	10180, 10009, 10036, 10037
Continental Edison	10109, 10287, 10487
Cosmel	10009, 10037
Craig	10180, 10171
Crosley	10054, 10000, 10180, 10030, 10171, 10074, 10163, 10370
Crown	10093, 10180, 10053, 10009, 10037, 10208, 10370, 10418, 10486, 10487, 10606, 10672, 10712, 10714, 10715, 11037
Crown Mustang	10672
CS Electronics	10218
CTX	11756
Curtis Mathes	10047, 10054, 10154, 10000, 10051, 10451, 10093, 10180, 10060, 10702, 10178, 10030, 10145, 10166, 10037, 10035, 11147, 11347
CXC	10180
Cybertron	10218
Cytronix	11298
<b>D</b> D-Vision	10037, 10556, 11982
Daewoo	10154, 10451, 10180, 10178, 10030, 10092, 11661, 10634, 10661, 10672, 10700, 10860, 10865, 10876, 10880, 11755, 11756, 11909, 10623, 10556, 10499, 10374, 10264, 10218, 10217, 10170, 10109, 10108, 10037, 10036, 10009
Dainichi	10218
Dansai	10009, 10035, 10036, 10037, 10208, 10217
Dantax	10370, 10486, 10714, 10715
Datsura	10208
Dawa	10009, 10037
Daytek	10672, 11207

Dayton	10092, 10009, 11207
Daytron	10180, 10178, 10030, 10092, 10009, 10036, 10037, 10374
Dayu	10374, 10661
De Graaf	10163, 10208, 10548
Decca	10037, 10217
Degraff	10163, 10208
Deitron	10374
Dell	11080, 11178
Denko	10264
Denon	10145, 10511
Denver	10037, 10587
Desmet	10009, 10037
Diamant	10037
Diamond	10706, 10009, 10371, 10672, 10698, 10820, 10860
Digatron	10037
Digiline	10037, 10668
Digital Life	10872
Digitex	10820
Digitor	10037
Digix Media	10880
Dixi	10009, 10037, 10217
DL	10587, 10780, 10872
Domeos	10668
Domland	10394
Dongda	10009
Donghai	10009
Dream Vision	11164, 11704
DSE	10698, 10820, 11556
DTS	10009
Dual	10037, 10217, 10343, 10352, 10394, 11037, 11137
Dual Tec	10217
Dumont	10017, 10180, 10178, 10070, 10217
Durabrand	10463, 10180, 10178, 10171, 11034, 11463
Dux	10037
Dwin	10093
Dynatech	10217
Dynatron	10037
<b>E</b> Easy Living	11248
Eaton	10060
Ecco	10773
ECE	10037
Edison-Minerva	10487
Elbe	10037, 10217, 10218, 10362, 10610
Elcit	10163
Electroband	10000
Electrograph	11755
Electrohome	10154, 10000, 10463, 10150, 10178, 10030, 10073
Elekta	10009, 10264

Efunk	11037, 11208
ELG	10037
Elin	10009, 10037, 10361, 10548
Elite	10037, 10218
Elta	10009, 10264
Emerald	10178
	10047, 10017, 10154, 10451, 10236, 10463, 10180, 10150, 10178, 10171, 11944, 11911, 11909, 10714, 10668, 10623, 10486, 10036, 10371, 10370, 10361, 10037, 10195, 10170, 10070, 10073
Envision	10030, 10813
Enzer	10860
Erae	11371
Erres	10037
ESA	10812, 10171, 11944
ESC	10037, 10217
Ether	10030, 10009
Etron	10001, 10009, 10163, 10820
Eurofeel	10217, 10264
Euroman	10037, 10217, 10264, 10370
Europa	10037
Europhon	10037, 10109, 10217
Evesham Technology	11248
Evolution	11756
Expert	10163
Exquisit	10037
<b>F</b>	
Feilang	10009
Feilu	10009, 10817
Feiyan	10264
Feiyue	10009, 10817
Fenner	10009, 10374
Fer0	10335
	10053, 10037, 10073, 10109, 10195, 10287, 10335, 10343, 10443, 10548, 10560, 10625, 11037
Ferguson	
Fidelity	10171, 10037, 10163, 10217, 10264, 10361, 10371, 10512
Filsai	10217
Finlandia	10163, 10208, 10346, 10361, 10548
	10037, 10070, 10163, 10217, 10346, 10480, 10556, 10631, 10714, 10715, 10808, 11556
Finlux	
Firstar	10236, 10009
	10009, 10037, 10208, 10217, 10361, 10374, 10556, 10668, 10714, 10808, 11037, 11191, 11363, 11371
Firstline	
Fisher	10047, 10054, 10154, 10000, 10036, 10208, 10217, 10361, 10370
Flint	10037, 10218, 10264, 10455, 10610
Force	11149
Formenti	10037, 10163

Fortress	10093
Fraba	10037, 10370
Friac	10009, 10037, 10370, 10499, 10610
Frontech	10009, 10163, 10217, 10264
Fujimaro	10865, 11498
Fujitsu	10009, 10217, 10352, 10683, 10809, 10853
Fujitsu General	10009, 10217, 10683
Fujitsu Siemens	10808, 10809, 11163, 11298
Funai	10000, 10180, 10171, 10264, 10668, 11271, 11904
Furi	10145, 10264, 10817
Furichi	10860
Futronic	10264, 10860
Futuretech	10180
<b>G</b>	
Galaxi	10037
Galaxis	10037, 10370
Ganxin	10817
Gateway	11755, 11756
GBC	10009, 10163, 10218, 10374
	11447, 10047, 11454, 10000, 10051, 10451, 10093, 10180, 10060, 10178, 10030, 10092, 11922, 11917, 11347, 11147, 10625, 10560, 10335, 10035
GE	
GEC	10037, 10163, 10217, 10361
Geloso	10009, 10163, 10374
Gemini	10047
General	10109, 10287
General Technic	10009
Genesis	10009, 10037
Genexxa	10009, 10037, 10163, 10218
Gericom	10808, 10865, 10880, 11217, 11298
Gevalt	11371
Giant	10009, 10217
Gibraltar	10017, 10000, 10030
Go Video	10060, 10886
Go Vision	11937
Goldfunk	10668
	10047, 10054, 10154, 10178, 10030, 10715, 10714, 10606, 10455, 10361, 10217, 10163, 10109, 10073, 10037, 10036, 10009, 10001
GoldStar	
Gooding	10487
	10000, 11909, 11900, 11163, 11037, 10880, 10808, 10714, 10668, 10661, 10634, 10625, 10587, 10560, 10556, 10499, 10487, 10480, 10374, 10371, 10343, 10335, 10264, 10218, 10217, 10037, 10036, 10035, 10011, 10009
Goodmans	
Gorenje	10370
GPM	10218
Gradiente	10053, 10037, 10170

Graetz	10163, 10361, 10371, 10487, 10714, 11163
Gran Prix	10648
	10036, 10037, 10108, 10163, 10208, 10217, 10226, 10343, 10548, 10560
Granada	
	10009, 10037, 10163, 10218, 10374, 10455, 10610, 10668, 10714, 10715, 10865, 10880, 11037, 11191
Grandin	
Gronic	10217
	10706, 10009, 10036, 10037, 10070, 10163, 10195, 10443, 10487, 10556, 10587, 10672, 10683, 11371
Grundig	
Grundy	10180, 10195
Grunkel	11163
Grunpy	10180
<b>H</b>	
H & B	10808
Haaz	10706
Haier	11034, 10037, 10508, 10587, 10698, 11017
Haihong	10009
Haiyan	10264, 10817
Halifax	10217, 10264
Hallmark	10236, 10180, 10178
Hampton	10217
Hanimex	10218
Hankook	10180, 10178, 10030
	10009, 10037, 10217, 10361, 10370, 10394, 10499, 10556, 10634, 10661, 10714, 10808
Hanseatic	
General	10009, 10037, 10865
Hantarex	
Hantor	10037
Harley Davidson	10000, 10180, 10060, 10178, 10030, 11904
Harman/Kardon	10054
Harsper	10865
Harvard	10180
Harwa	10773, 11196, 11269
Harwood	10009, 10037, 10487
Hauppauge	10037
Havermy	10093
HCM	10009, 10037, 10217, 10218, 10264, 10418
Heathkit	10017
Helios	10865
Hello Kitty	10451
Hema	10009, 10217
Hewlett Packard	11494, 11502
Hifivox	10109
Highline	10037, 10264
Hikona	10218
Hikone	10218
	10009, 10036, 10037, 10163, 10208, 10218, 10264, 10352, 10443
Hinari	
Hisawa	10218, 10455, 10610, 10714

	10156, 10748, 10145, 10009, 10208, 10508, 10556, 10780, 10821, 10860, 11022, 11156, 11170, 11208, 11363
Hisense	
	10047, 10054, 10017, 10000, 11256, 10156, 10051, 10150, 10178, 10030, 11145, 10145, 10092, 10744, 10877, 10634, 11037, 11137, 11149, 11156, 11170, 11225, 11576, 11904, 11960, 10578, 10548, 10508, 10499, 10481, 10480, 10343, 10217, 10163, 10109, 10108, 10037, 10036, 10035, 10009
Hitachi	
	10150, 10108, 10860
Hitachi Fujian	
Hitec	10698
Hitsu	10009, 10218, 10455, 10610
Hoehner	10714, 10865, 11163, 11556
Home Electronics	10606
Hongmei	10093, 10009, 10264, 10817
Hongyan	10264, 10817
Hornophon	10037
Hoshai	10218, 10455
HP	11494, 11502
Hua Tun	10009
Huafa	10145, 10009
Huanghaimei	10009
Huanghe	10009, 10817
Huanglong	10009
Huangshan	10009, 10264, 10817
Huanyu	10217, 10264, 10374, 10817
Huaqiang	10264
Huari	10145, 10264
Hugoson	11217
Huodateji	10051
Hygashi	10217
Hyper	10009, 10217
Hypersonic	10361
	10037, 10217, 10264, 10455, 10486, 10556, 10668, 10714, 10715, 11037
Hypson	
Hyundai	10849, 10860, 10865, 10876, 11556
<b>I</b>	
Iberia	10037
ICE	10037, 10217, 10218, 10264, 10371
ICeS	10218
Iiyama	10877, 11217
Ima	10236, 10180, 10178
Imperial	10037, 10074, 10370, 10418
Imperial Crown	10001, 10009, 10264, 10374, 10661
Indiana	10037
Infinity	10054
InFocus	11164
Ingelen	10163, 10487, 10610, 10714
Ingersol	10009
Inno Hit	10009, 10217, 10218, 11163

Innova	10037
Innowert	10865, 11298
Inotech	10773, 10820
Insignia	10171, 11517
Inteq	10017, 10145
Interbuy	10009, 10037, 10264
Interfunk	10037, 10109, 10163, 10200, 10327, 10361, 10512
Internal	10037, 11909
Intervision	10009, 10037, 10217, 10218, 10264, 10394, 10455, 10486, 10487
Irradio	10009, 10037, 10218, 10371
Isukai	10037, 10218, 10455
ITC	10217
ITS	10037, 10218, 10264, 10371
ITT	10163, 10208, 10346, 10361, 10480, 10548, 10610
	10070, 10163, 10195, 10208, 10346, 10361, 10480, 10548, 10606, 10610
ITT Nokia	
ITV	10037, 10264, 10374
IX	10877
<b>J</b>	
JBL	10054
JCB	10000
JDV	11982
Jean	10156, 10051, 10236, 10092, 10009, 10036
JEC	10035
Jensen	10761, 10815, 10817, 11933
Jiahua	10051
JiaLiCai	10009, 10264
JIL	10030
Jinfeng	10051, 10208, 10226, 10817
Jinque	10009, 10264, 10817
Jinta	10009, 10264
	10054, 10156, 10145, 10009, 10037, 10264, 10556, 10698, 10817, 10821, 11011
Jinxing	
JMB	10443, 10499, 10556, 10634
JNC	10876
Jocel	10712
Johnson	10455
Jubilee	10556
Juhua	10264, 10817
Jutan	10030
	10054, 10093, 10463, 10053, 10030, 10070, 10036, 10218, 10371, 10418, 10508, 10606, 10650, 10653, 10683, 10731, 11253, 11923
JVC	
<b>K</b>	
Kaige	10009, 10264, 10817
Kaisui	10009, 10037, 10217, 10218, 10455
Kambrook	10217
Kamp	10017, 10180, 10217
Kangli	10001, 10009, 10264, 10374, 10661, 10817

Kangyi	10009, 10264
Kapsch	10163, 10361
Karcher	10264, 10370, 10606, 10610, 10714, 10778, 11556
Kathrein	10556
Kawa	10371
Kawasho	10030
KB Aristocrat	10163
KDS	11498
KEC	10180, 10060
Kendo	10037, 10362, 10370, 10610, 10648, 11037
Kennedy	10163
Kennex	10668, 11037
Kenwood	10180, 10030
Khind	10706
KIC	10217
Kiota	10001, 10371, 10455
Kioto	10706, 10556
Kiton	10037, 10668
KLH	10156, 10180, 10765, 10767, 11962
KLL	10037
Kloss	10030
Kneissel	10037, 10362, 10370, 10374, 10499, 10556, 10610
Kolin	10180, 10150, 10053, 10036, 10108, 11331
Kolster	10037, 10218
Kongque	10009, 10264, 10817
Konichi	10009
Konig	10037
Konka	10180, 10037, 10218, 10371, 10418, 10587, 10641, 10714, 10817, 11084
Kontakt	10487
Korpel	10037
Korting	10370
Kosmos	10037
Koyoda	10009
Kreisen	10876
KTV	10463, 10180, 10030, 10217
Kuaile	10009, 10264
Kulun	10009
Kunlun	10051, 10208, 10226, 10264, 10374, 10661, 10817
Kyoshu	10418
Kyoto	10163, 10217
L & S Electronic	10714, 10808, 10865
Lark	10154
LaSAT	10486
Lavis	11037
Leader	10009
Lecson	10037
Legend	10009
Lenco	10037, 10374, 10587

Lenoir	10009
Lexsor	11196
Leyco	10037, 10264
LG	10054, 11265, 10060, 10178, 10030, 11758, 11637, 11191, 11178, 10856, 10715, 10714, 10700, 10698, 10556, 10370, 10361, 10217, 10163, 10109, 10108, 10037, 10009, 10001
Liesenk & Tter	10037
Liesenkotter	10037, 10327
Lifetec	10009, 10037, 10218, 10374, 10668, 10683, 10714, 11037, 11137
Lihua	10817
Lloyd's	10236, 10180, 10030, 10001, 10009, 11904
Local India TV	10009, 10208, 10602
Local Malaysia TV	10698
Lodos	11037
Loewe	10037, 10370, 10512, 10633, 10790
Logik	10236, 10180, 10060, 10001, 10009, 10011, 10371, 10698, 10773, 10880, 11037, 11217
Logix	10668
Longjiang	10264, 10817
Luker	11982
Luma	10009, 10163, 10362, 10374, 11037
Lumatron	10037, 10073, 10163, 10217, 10264, 10361, 10556
Lux May	10009, 10037
Luxor	10163, 10208, 10217, 10346, 10361, 10480, 10548, 10631, 11037, 11163
LXI	10047, 10054, 10017, 10154, 10000, 10156, 10051, 10093, 10060, 10053, 10178, 10030, 10171, 10166, 10037, 10036, 10035, 10001, 10208
M Electronic	10009, 10037, 10109, 10163, 10195, 10217, 10287, 10343, 10346, 10374, 10480, 10512, 10634, 10661, 10714
Madison	10037
MAG	11498
Magnadyne	10054, 10163
Magnafon	10073
Magnasonic	10054, 10000, 10156, 10093, 10030, 10092, 10109
Magnavox	10047, 11454, 10054, 10154, 10000, 10250, 10051, 10180, 10060, 10030, 10171, 10092, 10706, 11944, 11904, 11755, 11254, 10802, 10780, 10011, 10035, 10037, 10036
Magnum	10037, 10648, 10714, 10715
Majestic	10017
Mandor	10264
Manesth	10035, 10037, 10217, 10264
Manhattan	10037, 10668, 10778, 10876, 11037, 11267

Marantz	11454, 10054, 10030, 10037, 10556, 10704, 10855
Mark	10009, 10037, 10217, 10374, 10714, 10715
Master's	10499
Mastro	10053, 10706, 10698, 10780
Masuda	10009, 10037, 10217, 10218, 10264, 10371
Matsui	11037, 10744, 10714, 10556, 10487, 10455, 10443, 10433, 10371, 10352, 10335, 10217, 10208, 10195, 10163, 10037, 10036, 10035, 10011, 10009
Matsushita	10250, 10051, 10650
Maxdorf	10773
Maxent	11755, 11756
Maxim	11556, 11982
MCE	10009
Meck	10698
Mediator	10037, 10556
Medion	10037, 10512, 10556, 10668, 10698, 10714, 10808, 10880, 11037, 11137, 11248, 11900
Megapower	10700
Megas	10610
Megatron	10047, 10178, 10145, 10009
MEI	11037
Meile	10264, 10817
Memorex	10154, 10250, 10463, 10180, 10150, 10060, 10178, 10030, 10009, 10035, 10037, 10195, 10877, 11037, 11911
Memphis	10009
Mercury	10060, 10001, 10009, 10037
Mermaid	10037
Metronic	10625
Metz	10037, 10195, 10367, 10388, 10447, 10587, 10668, 10746, 11163
MGA	10150, 10178, 10030, 10218, 10374
MGN Technology	10178
Micro Genius	10150
Micromaxx	10037, 10668, 10714, 10808, 11037
Microstar	10808
MicroTEK	10820, 10860
Midland	10047, 10017, 10051
Mikomi	11037, 11149
Minato	10037, 10556
Minerva	10070, 10108, 10195, 10487
Minoka	10037
Mirror	11900
Mitsubishi	10154, 10250, 10093, 10236, 10180, 11250, 10150, 10178, 10030, 11917, 11037, 10836, 10817, 10556, 10512, 10195, 10108, 10037, 10036, 10011
Mivar	10217
Monaco	10009

Monivision	10700, 10843
Morgan's	10037
Motorola	10054, 10051, 10093, 10150
MTC	10180, 10060, 10030, 10092, 10011, 10370, 10512
MTLogic	10714
Mudan	10051, 10009, 10208, 10226, 10264, 10817
Multitec	10037, 10486, 10668, 11037, 11556
Multitech	10180, 10009, 10037, 10217, 10264, 10370, 10486
Murphy	10163
Musikland	10218
Mx Onda	11498
Myryad	10556
NAD	10156, 10178, 10166, 10037, 10361, 10866, 11156
Naiko	10037, 10606, 11982
Nakimura	10037, 10374
Nanbao	10009, 10264
Nansheng	10264, 10817
Narita	11982
NAT	10226
National	10051, 10208, 10226, 10508
NEC	10047, 10154, 10156, 10051, 10053, 10178, 10030, 11704, 11270, 11170, 10817, 10704, 10661, 10653, 10508, 10499, 10455, 10374, 10264, 10217, 10170, 10036, 10011, 10009
Neckermann	10037, 10200, 10327, 10370, 10418, 10556
NEI	10037, 10163, 10371
Neovia	10865, 10876, 11371
Netsat	10037
NetTV	11755
Neufunk	10009, 10037, 10218, 10556, 10610, 10714
New Tech	10009, 10037, 10217, 10343, 10556
New World	10218
Newwave	10093, 10178, 10092, 10009
Nikkai	10009, 10035, 10036, 10037, 10163, 10217, 10218, 10264
Nikkei	10714
Nikko	10178, 10030, 10092
Nikkodo	10178, 10030, 10092
Nishi	10030
Noblisko	10070
Nogamatic	10109
Nokia	10163, 10208, 10346, 10361, 10374, 10480, 10548, 10606, 10610, 10631
Norcent	10748, 10824
Nordic	10217
Nordmende	10037, 10109, 10195, 10287, 10343, 10560, 10714
Normerel	10037

Novatron	10037, 10374
NTC	10092
Nu-Tec	10455, 10698, 10820
Nyon	10000
Oceanic	10163, 10208, 10361, 10548
Odeon	10264
Okano	10009, 10037, 10264, 10370
Olevia	11144, 11240, 11331, 11610
Omega	10264
Omni	10748, 10698, 10780, 10872
Onida	10053, 11253
Animax	10714
Onwa	10180, 10218, 10371, 10433, 10602
Opera	10037
Optimus	10154, 10250, 10093, 10180, 10150, 10178, 10030, 10166, 10650
Optoma	10887
Optonica	10093
Orbit	10037
Orcom	11504
Orion	10017, 10236, 10463, 10180, 10178, 11463, 10011, 10037, 10264, 10443, 10556, 10714, 10880, 11196, 11911
Orline	10037, 10218
Ormond	10668, 11037
Osaki	10037, 10217, 10218, 10264, 10374, 10556
Osio	10037
Oso	10218
Osume	10036, 10037, 10218
Otic	11498
Otto Versand	10093, 10036, 10037, 10109, 10195, 10217, 10226, 10343, 10361, 10512, 10556
Pace	10092
Pacific	10037, 10443, 10556, 10714, 11037, 11137
Palladium	10037, 10163, 10200, 10217, 10327, 10370, 10418, 10556, 10714, 11137
Palsonic	10001, 10037, 10217, 10218, 10264, 10418, 10698, 10773, 10778, 11196, 11269, 11904
Panama	10009, 10037, 10217, 10264
Panashiba	10001
Panasonic	10054, 10000, 10156, 10250, 10051, 10236, 10030, 11947, 11946, 11941, 11480, 11310, 11291, 11271, 10853, 10650, 10548, 10508, 10367, 10361, 10226, 10208, 10163, 10108, 10037, 10035
Panavision	10037
Panda	10051, 10706, 10009, 10208, 10226, 10264, 10508, 10698, 10780, 10817, 10821
Pathe Cinema	10163

**O**

**N**

**M**

**P**

**L**

Pathe Marconi	10109
Pausa	10009
Paxonic	10060, 10030
PCE	10156, 10060
Penney	10047, 10000, 10156, 10250, 10051, 10060, 10178, 10030, 10035, 10036, 10037, 10070, 10108, 11347
Perdio	10037, 10163
Perfekt	10037
Petters	11523
Philco	10054, 10451, 10463, 10180, 10178, 10030, 10145, 11661, 10037, 10074, 10163, 10370, 10418
Philharmonic	10217
Philips	11454, 10054, 10017, 10000, 10051, 10178, 10030, 10171, 10092, 11961, 11756, 11254, 10690, 10556, 10512, 10374, 10361, 10343, 10200, 10108, 10037, 10009
Phocus	10714
Phoenix	10037, 10163, 10370, 10486
Phonola	10037, 10556
Pilot	10051, 10060, 10178, 10030, 10706, 10011
Pioneer	10166, 10011, 10037, 10109, 10163, 10170, 10287, 10361, 10370, 10486, 10512, 10679, 10760, 10866, 11260
Pionier	10370, 10486, 11556
Plantron	10009, 10037, 10264
Playsonic	10037, 10217, 10714, 10715
Polaroid	10765, 10865, 11276, 11316, 11341, 11498, 11523
Poppy	10009
Portland	10451, 10092, 10374
Powerpoint	10037, 10487, 10698
Prandoni-Prince	10361
Precision	10236, 10180, 10217
Premier	10009, 10264
President	10860
Prima	10761, 10009, 10264, 10783, 10815, 10817, 11269, 11933
Princeton	10700
Prinston	11037
Prinz	10361
Prism	10250, 10051
Profex	10009, 10163, 10361
Profi	10009
Profilo	11556
Profitronic	10037
Proline	10037, 10073, 10625, 10634, 11037
Proscan	11447, 10047, 11347, 11922
Proscoc	10156
Prosonic	10037, 10217, 10370, 10371, 10374, 10668, 10714

Protec	10009, 10037, 10217, 10264
Protech	10009, 10037, 10217, 10264, 10418, 10486, 10668, 11037
Proton	10178, 10030, 10001, 10009
Proview	11498
ProVision	10037, 10556, 10714, 11037
Pulsar	10017, 10092
Pulser	10178, 10092
Pvision	10876, 11191
Pye	10037, 10374, 10556
Pymi	10009
Qingdao	10051, 10208, 10226, 10264, 10817
Quadral	10051, 10218
Quartz	10150, 10178
Quasar	10250, 10051, 10009, 10035, 10650, 10865
Quelle	10011, 10037, 10070, 10074, 10109, 10195, 10200, 10327, 10361, 10512, 10668, 11037
Questa	10036
Questar	10036
R-Line	10037
Rabbit	10047
Radialva	10163, 10218
Radiola	10037, 10217, 10556
Radiomarelli	10037
RadioShack	10047, 10154, 10180, 10150, 10178, 10030, 10037, 11904
Radiotone	10009, 10037, 10264, 10370, 10418, 10648, 10668, 11037
Rank	10070
Rank Arena	10036, 10602
RBM	10070
RCA	11447, 10047, 11454, 10054, 10000, 10051, 10093, 10178, 10030, 10092, 11958, 11953, 11948, 11922, 11917, 11547, 11347, 11247, 11147, 11047, 10679, 10625, 10560, 10090
Realistic	10047, 10154, 10180, 10150, 10178, 10030
Recor	10037, 10418
Rectiligne	10037
Rediffusion	10036, 10163, 10346, 10361, 10548
Redstar	10037
Reflex	10037, 10668, 11037
Relisys	10865, 10876, 10877, 11207, 11298
Remotec	10250, 10093, 10145, 10171, 10037
Reoc	10714
Revox	10037
Rex	10163, 10264
RFT	10037, 10264
Rinex	10773
Roadstar	10009, 10037, 10218, 10264, 10418, 10668, 10714, 11037, 11900

**Q**

**R**

**S**

Rolson	11371
Rover	10036, 10877
Rowa	10748, 10009, 10037, 10264, 10587, 10698, 10712, 10817
Royal Lux	10335, 10370
Runco	10017, 10060, 10030
Ruyi	10817
Saba	10250, 10109, 10163, 10287, 10335, 10343, 10361, 10498, 10548, 10560, 10625, 10714
Sagem	10455, 10610, 10618
Saige	10009, 10817
Saisho	10009, 10011, 10163, 10217, 10264
Saivod	10037, 10668, 10712, 11037, 11163, 11556, 11982
Sakai	10163
Sakyno	10455
Salora	10163, 10208, 10361, 10480, 10548, 10631
Salsa	10335
Sampo	10047, 10154, 10093, 10178, 10030, 10171, 10092, 10009, 10036, 10650, 10700, 11755, 11756
Samsung	10047, 10054, 10017, 10154, 10156, 10093, 10060, 10812, 10702, 10178, 10030, 10092, 10814, 10766, 10718, 10618, 10587, 10817, 10821, 11060, 11249, 11312, 11903, 11959, 10556, 10371, 10370, 10362, 10264, 10226, 10217, 10208, 10163, 10090, 10037, 10036, 10035, 10009
Sandra	10217
Sanjian	10264
Sanky	10060, 10030
Sansui	10463, 10060, 10030, 10706, 10037, 10371, 10455, 10602, 10714, 10861, 11371, 11537, 11904, 11911
Santon	10009
Sanyo	10047, 10054, 10154, 10000, 10156, 10463, 10180, 10145, 10171, 11755, 11208, 10704, 10508, 10370, 10264, 10217, 10208, 10170, 10163, 10108, 10088, 10037, 10036, 10011, 10009
Sanyong	10037
Sanyuan	10093, 10009, 10817
Saville	10060
SBR	10037, 10556
Sceptre	11217
Schaub Lorenz	10361, 10374, 10486, 10548, 10606, 10714, 11191
Schneider	11982, 11904, 11137, 11037, 10714, 10668, 10648, 10556, 10394, 10371, 10361, 10352, 10343, 10218, 10217, 10163, 10070, 10037
Scotch	10178
Scotland	10163

Scott	10236, 10180, 10178, 10030
Sears	10047, 10054, 10017, 10154, 10000, 10156, 10051, 10093, 10060, 10053, 10178, 10030, 10171, 10166, 10035, 10036, 10037, 10001, 10208, 11904
Seaway	10634
Seelver	11037
SEG	10009, 10036, 10037, 10217, 10218, 10264, 10362, 10487, 10668, 11037, 11163
SEI	10037, 10163
Sei-Sinudyne	10037
Seleco	10163, 10264, 10346, 10362, 10371
Semivox	10180
Semp	10156
Sencora	10009
Sentra	10035
Serino	10093, 10455, 10610
Shancha	10264, 10817
Shanghai	10009, 10208, 10226, 10264, 10817
Shaofeng	10145, 10817
Sharp	10054, 10093, 10180, 10053, 10030, 10009, 10036, 10200, 10650, 10653, 10668, 11193, 11393, 11917
Shen Ying	10092, 10009
Shencai	10145, 10009, 10264
Sheng Chia	10093, 10236, 10009
Shenyang	10009, 10264, 10817
Sherwood	10009
Shintoshi	10037
Shivaki	10178, 10037, 10374, 10443, 10556
Show	10009, 10418
Siarem	10163
Siemens	10145, 10037, 10195, 10200, 10327
Siera	10037, 10556
Siesta	10370
Signature	10047, 10093, 10030
Silva	10037, 10361, 10648
Silva Schneider	10037, 11556
Silvano	10587
Silver	10036, 10361, 10455, 10715
SilverCrest	11037
Simpson	10178, 10030, 10011
Singer	10060, 10092, 10009, 10037, 10335, 10371, 10433, 11537
Sinotec	10773
Sinudyne	10037, 10163, 10361
Skantic	10163
SKY	10037, 10880, 11504
Sky Brazil	10880
Sky-North	10037

Skygiant	10180
Skyworth	10748, 10009, 10037, 10264, 10698, 10805, 10817, 11115
Sliding	10865, 10880
SLX	10668
Smaragd	10487
Soemtron	10865, 11298
Solar Drape	10000
Solavox	10037, 10163, 10361, 10548
Sole	10813
Sonawa	10218
Songba	10009
Soniko	10037
Sonitron	10208, 10217, 10370
Sonneclair	10037
Sonoko	10009, 10037, 10217, 10264
Sonolor	10163, 10208, 10361, 10548
Sontec	10009, 10037, 10370
Sony	10017, 10154, 11100, 10000, 10150, 10053, 10011, 10036, 10037, 10074, 10353, 10650, 11505, 11651, 11751, 11904
Sound & Vision	10218, 10374
Soundesign	10180, 10178
Soundwave	10037, 10418, 10715
Sova	11952
Sowa	10156, 10051, 10060, 10178, 10092, 10036, 10226
Soyea	10773
Spectra	10009
Spectravision	10156, 10178
Spectroniq	11498
Squareview	10171
SR2000	10154, 10171
Ssangyong	10009
SSS	10180
Staksonic	10009
Standard	10009, 10037, 10217, 10218, 10374, 11037
Standard Components	10009, 10218
Starlite	10236, 10180, 10009, 10037, 10163, 10264
Stenway	10218
Stern	10163, 10264
Stevison	11982
Strato	10009, 10037, 10264
Strong	11149, 11163
Studio Experience	10843
Stylandia	10217
Sunkai	10218, 10455, 10487, 10610, 10865
Sunstar	10009, 10037, 10264, 10371
Sunwatt	10455
Sunwood	10037
Superla	10217



Superscan	10093, 10864, 11944
Supersonic	10009, 10208, 10455, 10805
SuperTech	10009, 10037, 10218, 10556
Supra	10178, 10009, 10374
Supreme	10000
Susumu	10218, 10287, 10335
Sutron	10009
SV2000	10054
SVA	10748, 10587, 10865, 10870, 10871, 10872
Svasa	10455
Swisstec	10880, 11504
Sydney	10217
Sylvania	10047, 10054, 10154, 10000, 10051, 10178, 10030, 10171, 10092, 10036, 10037, 10876, 11271, 11904, 11944
Symphonic	10000, 10180, 10178, 10171, 11904, 11944
Synco	10000, 10451, 10093, 10060, 10178, 10092, 10036
Syntax	11144, 11240, 11331
Sysline	10037
T+A	10447
Tacico	10178, 10092, 10009
Tai Yi	10009
Taishan	10009, 10374, 10817
Tandberg	10109, 10361, 10367
Tandy	10093, 10163, 10217, 10218
Targa	11371
Tashiko	10092, 10036, 10163, 10170, 10217, 10650
Tatung	10054, 10154, 10000, 10156, 10051, 10060, 10037, 10036, 10011, 10009, 10217, 11156, 11191, 11248, 11254, 11371, 11556, 11756
TCL	10706, 10698, 11027, 11537
TCM	10714, 10808
Teac	10154, 10178, 10171, 10706, 11755, 11149, 11037, 10714, 10712, 10698, 10668, 10512, 10455, 10418, 10264, 10217, 10170, 10037, 10009
Tec	10009, 10037, 10163, 10217, 10335
Tech Line	10037, 10668, 11163
Techica	10218
Technica	11982
Technics	10054, 10250, 10051, 10226, 10556, 10650
TechniSat	10556, 11267
Technisson	10714
Technosonic	10499, 10556
Technovox	10030, 10217
Techview	10847
Techwood	10250, 10051, 10060, 11163
Tecmimagen	10556

Teco	10051, 10093, 10178, 10092, 10009, 10036, 10218, 10264, 10653, 11040
Tedelex	10009, 10208, 10217, 10418, 10606, 10698, 11537
Teiron	10009
Tek	10820
Teknika	10054, 10463, 10180, 10150, 10060, 10178, 10092
Tele System Electronic	10876
Teleavia	10287, 10343
Telecolor	10017
Telecor	10037, 10163, 10217, 10218, 10394
Telefunken	10702, 11504, 10821, 10820, 10819, 10714, 10712, 10698, 10625, 10587, 10560, 10498, 10486, 10346, 10343, 10335, 10287, 10109, 10074, 10073, 10037
Telefusion	10037
Telegazi	10037, 10163, 10218, 10264
Telemeister	10037
Telesonic	10037
Telestar	10009, 10037, 10556
Teletech	10009, 10037, 10668, 11037
Teleton	10036, 10217
Televideon	10163
Television	10037
Tempest	10009, 10264, 10455
Tennessee	10037
Tensai	10009, 10037, 10217, 10218, 10371, 10374, 10715, 11037
Tenson	10009
Tera	10030, 10092
Tevion	10037, 10556, 10648, 10668, 10714, 10808, 11037, 11137, 11248, 11298, 11498, 11556
Textet	10009, 10217, 10218, 10374
Texla	10780
ThemeScene	10887
Thomas	10047, 10178, 10001, 11904
Thomson	11447, 10047, 10037, 10109, 10287, 10335, 10343, 10560, 10625
Thorn	10035, 10036, 10037, 10073, 10074, 10109, 10163, 10264, 10335, 10343, 10361, 10499, 10512
Thorn-Ferguson	10073, 10335, 10343, 10499
Tiane	10093, 10817
Tiny	11269
TMK	10236, 10180, 10178
TML	11756
TNCi	10017
Tobishi	10218
Tobo	10748, 10009, 10264
Tocom	10156

Tokai	10009, 10037, 10163, 10217, 10374, 10668, 11037
Tokaido	11037
Tokyo	10035
Tomashi	10218
Tongguang	10264
Tongtel	10587, 10780
Topline	10668, 11037
Toshiba	10154, 11256, 10156, 10150, 11265, 10060, 11145, 10145, 10166, 11037, 11156, 11163, 11164, 11356, 11508, 11556, 11656, 11704, 11945, 11971, 10845, 10821, 10718, 10650, 10618, 10508, 10264, 10217, 10195, 10109, 10070, 10036, 10035, 10011, 10009
Totevision	10051
Towada	10217
Toyoda	10009, 10264, 10371
Toyomenka	10178
Trakton	10217, 10264
Trans Continens	10037, 10217, 10668, 11037
TRANS-continents	10556, 10865
Transonic	10009, 10037, 10264, 10418, 10455, 10512, 10587, 10698, 10712, 10780
Triad	10218, 10556
Trident	10217
Trio	11498
Tristar	10218, 10264
Triumph	10037, 10346, 10556
Truetime	10250, 10051
Tuntex	10030, 10092, 10009
TVS	10463
TVTEXT 95	10556
Uher	10037, 10370, 10374, 10418, 10480, 10486
Ultra	10092
Ultravox	10037, 10163, 10374
Unic Line	10037, 10455
United	10037, 10587, 10714, 10715, 11037, 11982
Universal	10047, 10037
Universum	11163, 11037, 10668, 10631, 10618, 10512, 10480, 10418, 10370, 10362, 10361, 10346, 10327, 10264, 10217, 10200, 10195, 10170, 10109, 10074, 10070, 10037, 10036, 10011, 10009
Univox	10037, 10163
V	10864, 10885, 11755, 11756
V2max	10865
V7 Videoseven	10880, 11217, 11755
Vector Research	10030
Vestel	10037, 10217, 10668, 11037, 11163
Vexa	10009, 10037

Victor	10250, 10053, 10036, 10650, 10653
Videocon	10508
Videologic	10218
Videologique	10217, 10218
Videomac	10009
VideoSystem	10037
Videotechnic	10217, 10374
Videoton	10163
Vidikron	10054
Vidtech	10178, 10036
Viewpia	10876
Viewsonic	10857, 10864, 10885, 11330, 11578, 11627, 11755
Viking	10060
Viore	11207
Vision	10037, 10217, 10264
Vizio	10864, 10885, 11755, 11756, 11758
Vortec	10037
Voxson	10178, 10037, 10163, 10418
Waltham	10037, 10109, 10217, 10418, 10443, 10668, 11037
Wards	10047, 10054, 10017, 10154, 10000, 10156, 10051, 10093, 10236, 10180, 10060, 10178, 10030, 10166, 11347, 11156, 11147, 10866, 10195, 10001, 10037, 10035
Warumaia	10374, 10661
Watson	10009, 10037, 10163, 10218, 10394, 10668, 10714, 11037
Watt Radio	10163
Waycon	10156
Wega	10036, 10037
Wegavox	10009
Weipai	10009
Welltech	10714
Weltblick	10217
Welton	10178
Weltstar	11037
Westinghouse	10000, 10451, 10885, 10889, 11282, 11577
Wharfedale	10037, 10556, 10860, 11556
White	10451, 10236, 10463, 10037, 10623, 10889, 11909
Westinghouse	10623, 10889, 11909
Windsor	10668, 11037
Windy Sam	10556
Wintel	10714
World	10451, 10236, 10463, 10180
World-of-Vision	10865, 10877, 10880, 11217, 11298
Worldview	10455
X-View	11191
Xenius	10634, 10661
Xiahua	10009, 10264, 10698, 10773, 10817
Xianghai	10009

Xiangyang	10264
Xiangyu	10009
Xihu	10264, 10817
Xingfu	10009
Xinghai	10264
XLogic	10698, 10860
Xoceco	11064
Xoro	11196, 11217
XR-1000	10154, 10180, 10171
Xrypton	10037
Yamaha	10030, 10650, 11576
Yamishi	10037, 10217, 10218, 10455
Yapshe	10250
Yingge	10009
Yokan	10037
Yoko	10009, 10037, 10217, 10218, 10264, 10370
Yonggu	10009
Yorx	10030, 10218
Youlanasi	10817
Yousida	10009
Yuhang	10009
Zanussi	10163, 10217, 10264
Zenith	10047, 10017, 10000, 10093, 10463, 11265, 10812, 10178, 10030, 11145, 10145, 10171, 10092, 10037, 11904, 11909, 11911
ZhuHai	10009, 10374

## TV/DVD Combination ※1, ※3

※1

A	Advent	11933
	Akai	11675
	Akura	11982
	Alba	11037
	Amstrad	11982
	Apex Digital	11943
	Audiovox	11937, 11951, 11952
	Axion	11937, 11958
B	Black Diamond	11037
	Bush	10698, 11037, 11900
C	Centrum	11037
	Crown	11037
D	D-Vision	11982
	Denver	10587
E	Elfunk	11037
F	Ferguson	11037
	Finlux	11556
G	Goodmans	10587, 11037, 11900
H	Hitachi	11960
J	JDV	11982
	Jensen	11933



<b>K</b>	KLH	11962
<b>L</b>	Lenco	10587
	Logik	11037
	Luker	11982
	Luxor	11037
<b>M</b>	Matsui	11037
	Maxim	11982
	Medion	11900
	Mirror	11900
<b>N</b>	Naiko	11982
	Narita	11982
<b>P</b>	Panasonic	11941
	Philips	11454, 10556, 11961
	Powerpoint	10698
	Prima	11933
<b>R</b>	RCA	11948, 11958
	Roadstar	11900
<b>S</b>	Saivod	11982
	Samsung	11903
	Schneider	11982
	SEG	11037
	Sova	11952
	Stevison	11982
	Sylvania	10171
<b>T</b>	Teac	10698
	Technica	11982
	Telefunken	10698
	Thomson	10625
	Trasonic	10587
<b>U</b>	United	10587, 11037, 11982
<b>V</b>	Vestel	11037
※4		
<b>A</b>	Akai	30695
	Akura	31367
	Alba	30695, 30884
	Amstrad	31367
	Apex Digital	30830
<b>B</b>	Black Diamond	30713, 30884
	Broksonic	30695
	Bush	30713, 30884
<b>C</b>	Centrum	30713
	Citizen	30695
	Crown	30713
<b>D</b>	D-Vision	31367
	DMTech	31271
<b>E</b>	Elfunk	30713, 30884
	Emerson	30675, 31268
	ESA	31268
<b>F</b>	Ferguson	30695, 30713, 30884
	Funai	31268
<b>G</b>	Goodmans	30713
	Grandin	30713

	Grundig	30539, 30695
<b>H</b>	Hitachi	31247
<b>I</b>	Insignia	31268
<b>J</b>	JDV	31367
	JNC	31271
<b>K</b>	Konka	31192
<b>L</b>	Logik	30713, 30884
	Luker	31367
	Luxor	30713
<b>M</b>	Magnavox	31268
	Matsui	30713, 30884
	Maxim	31367
<b>N</b>	Naiko	31367
	Narita	31367
	Neovia	31271
<b>O</b>	Orion	30695
<b>P</b>	Pacific	30695
	Panasonic	31490
	Philips	30539, 30854, 31260
<b>R</b>	RCA	31022
<b>S</b>	Saivod	31367
	Samsung	30899
	Sansui	30695
	Schneider	31367
	SEG	30713, 30884
	Sliding	31115
	Stevison	31367
	Sylvania	30630, 30675, 31268
<b>T</b>	Technica	31367
	Thomson	30551
	Toshiba	30695
<b>U</b>	United	30713, 30884, 31367
	Universum	30713
<b>V</b>	Vestel	30884

### TV/VCR Combination ※1, ※2, ※3

※1		
<b>A</b>	Aiwa	11904, 11911
	America Action	10180
	Amstrad	10171
	Audiovox	10180
<b>B</b>	Beko	10486
	Black Diamond	11909
	Broksonic	10463, 11911
	Bush	11556
<b>C</b>	Curtis Mathes	10051
<b>D</b>	Daewoo	11909
<b>E</b>	Emerson	10236, 10463, 11909, 11911
<b>F</b>	Ferguson	10073, 10625
	Fidelity	10171
	Funai	11904

<b>G</b>	GE	10047, 10051, 10093, 11917, 11922
	GoldStar	10037
	Goodmans	10374, 11909
	Grundig	10037, 10195, 10556
<b>H</b>	Harley Davidson	11904
	Hinari	10036
	Hitachi	11904
<b>I</b>	Internal	11909
<b>J</b>	JVC	11923
<b>L</b>	LG	10178
	Lloyd's	11904
<b>M</b>	Magnavox	10054, 11904
	Memorex	10250
	Mitsubishi	10093, 10556, 11917
<b>O</b>	Orion	10463, 11911
<b>P</b>	Palsonic	11904
	Panasonic	10250, 10051
	Penney	10051
	Philips	10037, 10556
<b>Q</b>	Quasar	10250, 10051
<b>R</b>	Radiola	10556
	RadioShack	11904
	RCA	10047, 10051, 10093, 11917, 11922
<b>S</b>	Saba	10625
	Samsung	11959
	Sansui	10463, 11904, 11911
	Schneider	10037, 10556, 11904
	Sears	11904
	Sharp	10093, 11917
	Siemens	10037
	Sony	10000, 11505, 11904
	Sylvania	10054
	Symphonic	11904
<b>T</b>	Teac	10178, 10171
	Technics	10556
	Thomas	11904
	Thomson	10625
	Toshiba	11971
<b>W</b>	White Westinghouse	11909
<b>Z</b>	Zenith	11904, 11909, 11911
※2		
<b>A</b>	Aiwa	20000, 20352, 20479, 20742, 21137
	Akai	20352
	Alba	20352
	America Action	20278
	Amstrad	20000
	Audiovox	20278
<b>B</b>	Beko	20104
	Bestar	20278
	Blue Sky	20278, 20352, 20742

	BPL	20046
	Broksonic	20002, 20479, 21479
	Bush	20352, 20742
<b>C</b>	Citizen	20278, 21278
	Curtis Mathes	20035, 21035
<b>D</b>	Daewoo	20278, 20637, 21278
	Dantax	20352
<b>E</b>	Emerson	20002, 20278, 20479, 20637, 21278, 21479
<b>F</b>	Ferguson	20000, 20278
	Fidelity	20000
	Firstline	20278
	Funai	20000
<b>G</b>	GE	20060, 20035, 20048, 20240, 20807, 21035, 21060
	GoldStar	20037, 20480, 21237
	Goodmans	20278, 20352, 20637
	Grandin	20278, 20742
	Grundig	20081, 20347, 20352, 20742
<b>H</b>	Hanimex	20352
	Harley Davidson	20000
	Hinari	20352
	Hitachi	20000
	Hypson	20037
<b>I</b>	Internal	20278, 20637
<b>J</b>	JBL	20278
	JMB	20352
<b>K</b>	Kambrook	20037
	Kneissel	20278, 20352
<b>L</b>	LG	20037, 20480, 21237
	Lloyd's	20000
	Loewe	20037
<b>M</b>	Magnasonic	20278, 21278
	Magnavox	20081, 20000, 21781
	Magnin	20240
	Matsui	20352, 20742
	Medion	20352
	Memorex	20162, 20037, 21162, 21237, 21262
	MGA	20240
	Mitsubishi	20048, 20081, 20043, 20807
<b>O</b>	Optimus	20162, 21162, 21262
	Orion	20002, 20352, 20479, 20742, 21479
<b>P</b>	Pace	20352
	Pacific	20742
	Palsonic	20000
	Panasonic	20035, 20162, 21035, 21162, 21262
	Penney	20035, 20037, 20240, 21035, 21237
	Philips	20081
	Portland	20637
<b>Q</b>	Quasar	20035, 20162, 21035, 21162
<b>R</b>	Radiola	20081

	RadioShack	20000
	RCA	20060, 20035, 20048, 20240, 20807, 21035, 21060
<b>S</b>	Saba	20320
	Samsung	20240, 20432, 21014
	Sansui	20000, 20479, 21479
	Sanyo	20240
	Saville	20352
	Schneider	20081, 20000
	Sears	20037, 20000, 21237
	SEG	20637
	Sharp	20037, 20048, 20807
	Shivaki	20037
	Siemens	20081
	Sinudyne	20352
	Sony	20032, 20000, 21232
	Supra	20348
	Sylvania	20081, 21781
	Symphonic	20000
<b>T</b>	Tatung	20352
	Teac	20037, 20000, 20637, 20642
	Technics	20081
	Technosonic	20352
	Telefunken	20278
	Thomas	20000
	Thomson	20278
	Toshiba	20352, 20432, 20845, 21145
	United	20742
<b>U</b>	White Westinghouse	20278, 20637
<b>Z</b>	Zenith	20000, 20479, 20637, 21479

※3

<b>T</b>	Thomson	30551
----------	---------	-------

### TV/VCR/DVD Combination ※2, ※3, ※4

※2		
<b>A</b>	Akai	11903
<b>B</b>	Broksonic	11938
<b>E</b>	Emerson	11944
	ESA	11944
<b>M</b>	Magnavox	11944
<b>P</b>	Panasonic	11946, 11947
<b>R</b>	RCA	11953
<b>S</b>	Sharp	11917
	Sylvania	11944
	Symphonic	11944
<b>T</b>	Toshiba	11945
※3		
<b>S</b>	Sharp	20807
※4		
<b>A</b>	Akai	30899

<b>E</b>	Emerson	30821
	ESA	30821
<b>M</b>	Magnavox	30821
<b>P</b>	Panasonic	31362, 31462
<b>R</b>	RCA	31132
<b>S</b>	Sharp	30630
	Superscan	30821
	Sylvania	30821
	Symphonic	30821
<b>T</b>	Toshiba	31045

## VCR

<b>A</b>	A-Mark	20037, 20240, 20000, 20278, 20046
	ABS	21972
	Admiral	20060, 20048, 20039, 20047, 20104, 20121, 20209, 20479
	Adventura	20037, 20240, 20000
	Aiko	20278
	Aim	20278, 20348, 20642
	Aiwa	20037, 20032, 20000, 20209, 20041, 20348, 20352, 20479, 20742, 21137
	Akai	20037, 20240, 20041, 20106, 20315, 20348, 20352, 20642
	Akura	20041
	Alba	20081, 20000, 20209, 20278, 20315, 20348, 20352
	Alienware	21972
	Allegro	20039, 21137
	Allorgan	20240
	Allstar	20081
	America Action	20278
	American High	20035, 20081
	Amoisonic	20479
	Amstrad	20000, 20278
	Anam	20162, 20037, 20240, 20278, 20226, 20480
	Anam National	20162, 20226, 21162, 21562
	Ansonic	20000
	Aristona	20081
	ASA	20037, 20081
	Asha	20240
	Astra	20035, 20240
	Asuka	20037, 20081, 20000, 20038
	Audiolab	20081
	Audiosonic	20278
	Audiovox	20037, 20278, 20038
	Avip	20000
	AVP	20000, 20352
	Awa	20037, 20043, 20278, 20642
<b>B</b>	Baird	20000, 20104, 20041, 20278, 20046, 20106
	Basic Line	20104, 20278, 20046
	Beaumark	20240

	Beko	20104
	Bell & Howell	20035, 20048, 20039, 20000, 20104, 20046, 20479
	Bestar	20278
	Black Diamond	20642
	Black Panther	20278
	Blaupunkt	20162, 20081, 20226
	Blue Sky	20037, 20209, 20278, 20348, 20352, 20480, 20642, 20742, 21137
	BPL	20046
	Brandt	20041, 20320
	Brandt Electronique	20041
	Brinkmann	20209, 20348
	Broksonic	20184, 20121, 20209, 20002, 20348, 20479, 21479
	Bush	20081, 20000, 20209, 20278, 20315, 20348, 20352, 20642, 20742
<b>C</b>	Calix	20037
	Candle	20037, 20038
	Canon	20035
	Capehart	20002
	Carena	20081, 20209
	Carrefour	20045
	Carrera	20240
	Carver	20035, 20081
	Casio	20000
	Cathay	20278
	CCE	20278
	CGE	20000, 20041
	Changhong	20048, 20081
	Cimline	20209
	Cineral	20278
	CineVision	21137
	Citizen	20035, 20037, 20240, 20000, 20209, 20278, 20479, 21278
	Classic	20037
	Clatronic	20000, 21593
	ColorTyme	20060, 20035, 20045, 20278
	Colt	20000
	Combitech	20352
	Condor	20278
	Craig	20037, 20047, 20240
	Criterion	20000
	Crosley	20035, 20081, 20000
	Crown	20037, 20278, 20480
	Curtis Mathes	20060, 20035, 20162, 20240, 20000, 20041, 20278, 20432, 21035
	Cybernex	20240
	CyberPower	21972
	Cyrus	20081
<b>D</b>	Daewoo	20037, 20045, 20104, 20209, 20278, 20046, 20352, 20637, 20642, 21137, 21278

	Dansai	20278
	Dantax	20352
	Daytron	20037, 20278
	De Graaf	20048, 20081, 20042, 20104, 20046
	Decca	20081, 20000, 20067, 20209, 20041, 20352
	Degraff	20048, 20081, 20042, 20104
	Deitron	20278
	Dell	21972
	Denon	20081, 20042
	Derwent	20041
	Diamant	20037
	Diamond	20348
	Digitor	20642
	DirecTV	20739
	Domland	20209
	DSE	20642
	Dual	20081, 20000, 20041, 20278, 20348
	Dumont	20081, 20000, 20104
	Durabrand	20039, 20038, 20642
	Dynatech	20240, 20000
<b>E</b>	Elbe	20278, 20038
	Electrohome	20060, 20037, 20240, 20000, 20043, 20209
	Electroponic	20037
	Elin	20240
	Elta	20278
	Emerald	20184, 20121
	Emerex	20032
	Emerson	20035, 20037, 20184, 20039, 20240, 20045, 20000, 20121, 20043, 20209, 20002, 20278, 20348, 20479, 20637, 21278, 21479, 21593
	ESA	21137
	ESC	20240, 20278
	EuroLine	21593
<b>F</b>	Ferguson	20000, 20041, 20278, 20320, 20348
	Fidelity	20240, 20000, 20352, 20432
	Finlandia	20037, 20048, 20081, 20000, 20042, 20104, 20043, 20046, 20106, 20226
	Finlux	20081, 20000, 20042, 20104
	Firstline	20037, 20045, 20042, 20043, 20209, 20278, 20348, 20480, 21137
	Fisher	20039, 20047, 20000, 20104, 20046
	Flint	20209, 20348
	Fuji	20035, 20033
	Fujitsu	20037, 20045, 20000
	Fujitsu General	20037
	Funai	20037, 20000, 20278, 21593
<b>G</b>	Galaxi	20000
	Galaxis	20278

	Garrard	20000
	Gateway	21972
	GE	20060, 20035, 20048, 20240, 20000, 20226, 20320, 20807, 21035, 21060
	GEC	20081
	Gemini	20060
	General	20045
	General Technic	20348
	Genexxa	20037, 20000, 20104, 20278
	Go Video	20240, 20432, 20614, 21137
	GoldStar	20035, 20037, 20039, 20000, 20209, 20278, 20038, 20225, 20226, 20480, 21137, 21237
	Goodmans	20037, 20081, 20240, 20000, 20209, 20278, 20348, 20352, 20637, 20642, 20742
	GPX	20037
	Gradiente	20000
	Graetz	20240, 20104, 20041
	Granada	20035, 20037, 20048, 20081, 20240, 20000, 20042, 20104, 20046, 20226
	Grandin	20037, 20000, 20209, 20278, 20742
	Grundig	20081, 20226, 20320, 20347, 20348, 20352, 20742
<b>H</b>	Haaz	20348
	Hanimex	20352
	Hanseatic	20037, 20081, 20209, 20038
	Haojie	20240
	Harley Davidson	20000
	Harman/Kardon	20081, 20038
	Headquarter	20046
	Hewlett Packard	21972
	Hi-Q	20035, 20047, 20000
	Hinari	20240, 20209, 20041, 20278, 20352
	Hisawa	20209, 2035
	Hischito	20045
	Hitachi	20035, 20037, 20081, 20240, 20045, 20000, 20042, 20041, 20046, 20089
	Hoehner	20278, 20642
	Hornophon	20081
	Howard Computers	21972
	HP	21972
	Hughes Network Systems	20042, 20739
	Humax	20739
	Hush	21972
	Hypson	20037, 20000, 20209, 20278, 20352, 20480
	Hytek	20047, 20000
<b>I</b>	iBUYPOWER	21972
	Imperial	20000
	Ingersol	20240, 20209
	Interbuy	20037

	Interfunk	20081, 20104
	Internal	20278, 20637
	International	20037, 20278, 20642
	Intervision	20037, 20000, 20209, 20278, 20348
	Irradio	20037, 20081, 21137
	ITT	20240, 20104, 20041, 20046, 20106
	ITT Nokia	20240, 20104, 20041, 20106
	ITV	20037, 20278
<b>J</b>	Janeil	20240
	JBL	20278
	Jensen	20067, 20041
	JMB	20209, 20348, 20352, 20742
	Joyce	20000
	JVC	20184, 20081, 20045, 20067, 20041, 21162
<b>K</b>	Kambrook	20037
	Karcher	20081, 20278, 20642
	KEC	20037, 20278
	Kendo	20037, 20209, 20278, 20106, 20315, 20348, 20642
	Kenwood	20067, 20041, 20038, 20046
	KIC	20000
	Kimari	20047
	Kneissel	20037, 20209, 20278, 20348, 20352
	Kodak	20035, 20037
	Kolin	20043, 20041
	Kolster	20209
	KTV	20000
	Kuba	20047
	Kuba Electronic	20047
<b>L</b>	Lenco	20278
	LG	20037, 20240, 20045, 20000, 20042, 20209, 20278, 20038, 20225, 20480, 21137, 21237
	Lifetec	20209, 20348
	Linksys	21972
	Lloyd's	20240, 20000, 20038
	Loewe	21062, 20162, 20037, 20081, 21262, 21562
	Logik	20240, 20000, 20209, 20106
	Lumatron	20278, 21137
	Lunatron	21137
	Luxor	20048, 20047, 20104, 20043, 20046, 20106, 20315
	LXI	20037, 20000, 20042, 20067
<b>M</b>	M Electronic	20037, 20240, 20000, 20038
	Magnadyne	20081
	Magnasonic	20037, 20240, 20000, 20278, 21278
	Magnavox	20035, 20037, 20048, 20039, 20081, 20240, 20000, 20226, 20618, 20642, 21593, 21781
	Magnin	20240
	Magnum	20642

Manesth	20081, 20045, 20209
Marantz	20035, 20081, 20209, 20038
Mark	20000, 20278
Marta	20037
Mastec	20642
Master's	20278
Matsui	20037, 20240, 20209, 20278, 20348, 20352, 20742
Matsushita	20035, 20162, 20081, 20226, 21162
Media Center PC	21972
Mediator	20081
Medion	20209, 20348, 20352, 20642
MEI	20035
Memorex	20035, 20162, 20037, 20048, 20039, 20047, 20240, 20000, 20104, 20209, 20278, 20046, 20348, 20479, 21162, 21237, 21262
Metronic	20081
Metz	21062, 20162, 20037, 20081, 20226, 20347, 20836, 21162, 21262, 21562
MGA	20060, 20240, 20043
MGN Technology	20240
Micormay	20348
Micromaxx	20209
Microsoft	21972
Midland	20240
Migros	20000
Mind	21972
Minolta	20042
Mitsubishi	20060, 20048, 20047, 20081, 20000, 20042, 20067, 20043, 20041, 20480, 20642, 20807
Motorola	20035, 20048
MTC	20240, 20000
MTX	20000
Multitec	20037
Multitech	20039, 20000
Murphy	20000
Myryad	20081
NAD	20240, 20104
Naiko	20348, 20642
NAP	20039
National	20226
Nebula Electronics	20033
NEC	20035, 20037, 20048, 20104, 20067, 20041, 20278, 20038, 21137
Neckermann	20081, 20041
Nesco	20000
Neufunk	20209
Newave	20037
Nikkai	20278
Nikko	20037, 20278
Nikkodo	20037, 20278

Nishi	20240
Niveus Media	21972
Noblex	20240
Nokia	20048, 20081, 20240, 20042, 20104, 20041, 20278, 20046, 20106, 20315
Nordmende	20067, 20041, 20320
Northgate	21972
Nu-Tec	20209
Oceanic	20048, 20081, 20000, 20104, 20041, 20046, 20106
Okano	20209, 20278, 20315, 20348
Olympus	20035, 20162, 20104, 20226
Onimax	20642
Onkyo	20222
Optimus	21062, 20035, 20162, 20037, 20048, 20047, 20240, 20000, 20104, 20432, 21162, 21262
Orion	20184, 20240, 20000, 20104, 20121, 20209, 20002, 20278, 20348, 20352, 20479, 20742, 21479
Orson	20000
Osaki	20037, 20000
Otake	20209
Otto Versand	20081
Pace	20352
Pacific	20000, 20348, 20642, 20742
Packard Bell	21972
Palladium	20037, 20209, 20041, 20348
Palsonic	20000, 20642
Panama	20035
Panasonic	21062, 20035, 20162, 20000, 20225, 20226, 20614, 20616, 20836, 21035, 21162, 21262, 21562
Pathe Cinema	20043
Pathe Marconi	20041
Penney	20035, 20162, 20037, 20047, 20081, 20240, 20000, 20042, 20067, 20038, 21035, 21237
Pentax	20042
Perdio	20000, 20209
Philco	20035, 20081, 20000, 20209, 20038, 20226, 20479
Philips	20035, 20162, 20048, 20081, 20045, 20000, 20209, 20226, 20616, 20618, 20739, 21081, 21181
Phoenix	20278
Phonola	20081
Pilot	20037
Pioneer	20162, 20081, 20042, 20067
Polk Audio	20081
Portland	20278, 20637
Presidian	21593
Prinz	20000
Profitronic	20081, 20240

**O**

**P**

Proline	20000, 20278, 20320, 20642
Proscan	20060, 21060
Proscopro	20278
Prosonic	20209, 20278
Protec	20000
Protech	20081
ProVision	20278
Pulsar	20039, 20240, 20278
Pulser	20240
Pye	20081, 20000
Qisheng	20060
Quarter	20046
Quartz	20035, 20047, 20046
Quasar	20035, 20162, 20002, 20278, 20226, 21035, 21162
Quelle	20081
Radialva	20037, 20048, 20081
Radiola	20081
Radionette	20037, 21137
RadioShack	20035, 20162, 20037, 20048, 20047, 20240, 20000, 20104, 20046, 21162
Radix	20037
Randex	20037
Rank	20041
Rank Arena	20041
RCA	20060, 20035, 20048, 20240, 20045, 20000, 20042, 20106, 20226, 20320, 20807, 20880, 21035, 21060
Realistic	20035, 20162, 20037, 20048, 20047, 20240, 20000, 20104, 20121, 20278, 20046, 21162
Reoc	20348
ReplayTV	20614, 20616
Rex	20041
Ricavision	21972
Rio	21137
Roadstar	20037, 20081, 20240, 20278, 20038, 20742
Runco	20039
Saba	20041, 20278, 20320
Saisho	20209, 20348
Salora	20104, 20043, 20046, 20106
Sampo	20037, 20048
Samsung	20060, 20240, 20045, 20000, 20038, 20432, 20739, 21014
Samtron	20240
Sanky	20048, 20039
Sansei	20048
Sansui	20240, 20000, 20067, 20209, 20041, 20002, 20106, 20348, 20479, 21479
Sanyo	20048, 20047, 20240, 20000, 20104, 20067, 20209, 20046, 20348, 20479, 21137
Saville	20240, 20278, 20352
SBR	20081

**Q**

**R**

**S**

ScanSonic	20240
Schaub Lorenz	20000, 20104, 20041, 20106, 20315, 20348
Schneider	20037, 20081, 20240, 20000, 20042, 20278, 20348, 20352, 20642, 21137
Scott	20184, 20045, 20121, 20043
Sears	20060, 20035, 20162, 20037, 20048, 20039, 20047, 20033, 20045, 20000, 20042, 20104, 20067, 20043, 20209, 20041, 21237, 20046
Seaway	20278
SEG	20081, 20240, 20278, 20637, 20642
SEI	20081
Sei-Sinudyne	20081
Seleco	20037, 20041
Semp	20045
Sentra	20278
Sharp	20037, 20048, 20047, 20032, 20000, 20209, 20807
Shinco	20000
Shintom	20039, 20240, 20000, 20104
Shivaki	20037
Shogun	20240
Siemens	20037, 20081, 20104, 20046, 20320, 20347
Siera	20081
Signature	20060, 20035, 20037, 20048, 20000, 20046, 20479
Silva	20037
Silver	20278
SilverCrest	20642
Singer	20037, 20240, 20045, 20348
Sinudyne	20081, 20209, 20352
Smaragd	20348
Sonic Blue	20614, 20616, 21137
Sonographe	20046
Sonolor	20048, 20046
Sontec	20037, 20278
Sonwa	20642
Sony	20035, 20048, 20047, 20032, 20033, 20000, 20067, 20046, 20106, 20226, 20636, 21232, 21972
Soundmaster	20000
Soundwave	20037, 20209, 20348
Stack 9	21972
Standard	20278
Stern	20278
STS	20042
Sunkai	20209, 20278, 20348
Sunstar	20000
Suntronic	20000
Supra	20037, 20278, 20348
Susumu	20037
SV2000	20000

SVA	20000
Sylvania	20035, 20081, 20000, 20043, 21593, 21781
Symphonic	20240, 20000, 20002, 21593
Systemax	21972
T+A	20162
Tagar Systems	21972
Taisho	20209
Tandberg	20278
Tandy	20000, 20104
Tashiko	20037, 20048, 20081, 20240, 20000
Tatung	20048, 20081, 20045, 20000, 20067, 20043, 20209, 20041, 20348, 20352
Tchibo	20348
TCM	20348
Teac	20037, 20000, 20067, 20041, 20278, 20637, 20642, 21593
Technics	20035, 20162, 20037, 20081, 20000, 20226, 21162
TechniSat	20348
Technosonic	20352
Teco	20035, 20037, 20048, 20041, 20038
Tedalex	20037, 20209, 20348, 20642
Teknika	20035, 20037, 20000
Teleavia	20041
Telecorder	20240
Telefunken	20209, 20041, 20278, 20320, 20642
Telerent	20226
Telestar	20037
Teletech	20000, 20278
Tensai	20037, 20000, 20278
Tevion	20209, 20348, 20479, 20642
Texet	20278
Thomas	20000, 20002
Thomson	20060, 20067, 20041, 20278, 20320
Thorn	20037, 20104, 20041, 20320
Tisonic	20278
Tivo	20618, 20636, 20739, 21996
TMK	20240, 20000
TNIX	20037
Tocom	20240
Tokai	20037, 20104, 20041
Topline	20348
Toshiba	20081, 20240, 20045, 20000, 20042, 20067, 20043, 20209, 20041, 20352, 20432, 20742, 20845, 21008, 21145, 21972, 21996
Tosonic	20278
Totevision	20037, 20240
Touch	21972
Toyoda	20278

**T**

Tradex	20081
Triad	20278
Trix	20037
Uher	20240
Ultra	20045, 20278
Ultravox	20278
Unitech	20240
United	20348, 20742, 21593
Universum	20037, 20081, 20240, 20000, 20104, 20209, 20106, 20348, 21137

Vector	20045
Vector Research	20184, 20038
Victor	20067, 20041
Video Concepts	20045
Video Technic	20000
Videomagic	20037
Videosonic	20240, 20000
Viewsonic	21972
Villain	20000
Voodoo	21972

Wards	20060, 20035, 20037, 20048, 20039, 20047, 20081, 20033, 20240, 20045, 20000, 20042, 20043, 20041, 20038, 20046, 20479
-------	---

Watson	20081, 20352, 20642
Weltblick	20037
Wharfedale	20642
White Westinghouse	20000, 20209, 20278, 20479, 20637
World	20209, 20002, 20348, 20479
XR-1000	20035, 20240, 20000
Yamaha	20041, 20038
Yamishi	20278
Yoko	20037, 20240
Zenith	20037, 20039, 20033, 20000, 20209, 20041, 20278, 20479, 20637, 21137, 21479
ZT Group	21972
ZX	20209, 20348, 20352

## PVR ※2

ABS	21972
Alienware	21972
CyberPower	21972
Dell	21972
DirecTV	20739
Gateway	21972
Go Video	20614
Hewlett Packard	21972
Howard Computers	21972
HP	21972
Hughes Network Systems	20739

Humax	20739
Hush	21972
iBUYPOWER	21972
Linksys	21972
Media Center PC	21972
Microsoft	21972
Mind	21972
Niveus Media	21972
Northgate	21972
Panasonic	20614, 20616
Philips	20618, 20739
RCA	20880
ReplayTV	20614, 20616
Samsung	20739
Sonic Blue	20614, 20616
Sony	20636, 21972
Stack 9	21972
Systemax	21972
Tagar Systems	21972
Tivo	20618, 20636, 20739
Toshiba	21008, 21972, 21996
Touch	21972
Viewsonic	21972
Voodoo	21972
ZT Group	21972

## DVD Player

3D LAB	30503, 30539
4Kus	31158
A-Trend	30714
Acoustic Solutions	30713, 30730, 31228
AEG	30770, 30788, 30790, 31923
AFK	31051, 31152, 31923
Aim	30672, 30699, 30833
Airis	30672, 31005, 31224, 31250, 31321, 31345
Aiwa	30533, 30641
Akai	30690, 30695, 30705, 30770, 30788, 30790, 30884, 30898, 30899, 31115, 31205, 31233, 31695
Akashi	30838
AKI	31005
Akira	30699, 31321
Akura	30898, 31051, 31140, 31233, 31367
Alba	30672, 30539, 30717, 30695, 30699, 30713, 30730, 30783, 30884, 31140, 31530, 31695
Alco	30790
Alize	31151
All-Tel	31451
Allegro	30869
Altacom	31224

Amitech	30784, 30770, 30850
Amoi	30852
Amphion Media Works	30872
Amstrad	30713, 30770, 31151, 31367
AMW	30872
Anam	31913
Ansonic	30759, 30774, 30831
Apex Digital	30533, 30672, 30717, 30755, 30794, 30796, 30797, 30830, 31004, 31020, 31056, 31061
Aristona	30539, 30646
Arrgo	31023
ASCOMTEC	31923
Asono	31224
Aspire Digital	31168
Atacom	31224
Audiosonic	30690, 31923
Audiovox	30717, 30790
Audioworld	30790
Autovox	30713
Auvio	30843
Awa	30730, 30872
Axion	30730

Base	31451
Basic Line	30713
Baze	30898
BBK	30862, 31224
Beep	31163
Bellagio	31004
Belson	31086, 31923
Binatone	31923
Black Diamond	30713, 30833, 30884
Blaupunkt	30717
Blu:sens	31233, 31321
Blue Nova International	31321
Blue Parade	30571
Blue Sky	30672, 30651, 30695, 30699, 30713, 30790, 30843, 31423
Boghe	31004
Boman	30783, 30898, 31005
Bose	32023
Brainwave	30770, 31115
Brandt	30503, 30651, 30551
Broksonic	30695
Bush	30672, 30717, 30690, 30699, 30713, 30723, 30730, 30831, 30833, 30884, 31051, 31140, 31483, 31695, 31832
Byd:sign	30872

C-Tech	30798, 31152
California Audio Labs	30490
Cambridge Audio	30751, 31109
Cambridge Soundworks	30690

Campomatic Digital	31051
Cat	30699, 30789, 31421, 31923
CCE	30730
Celestial	31020
cello	31730
Centrex	30672, 31004
Centrum	30713, 30789, 31005, 31227, 31923
CGV	30751, 31115
Changhong	30627, 31061
Cinea	30831, 30841
Cinetec	30713, 30872
cineULTRA	30699
CineVision	30833, 30869, 31483
Citizen	30695
Clairtone	30571
Classic	30730, 31730
Clatronic	30672, 30675, 30788, 31233
Clayton	30713
Coby	30730, 30852, 31086, 31321, 31923
Codex	31233
Commax	31321
Conia	30672, 30852, 31321
Contel	30788
Continental Edison	30831, 30872
Craig	30831
Creative	30503, 30539
Crown	30690, 30713, 30770, 31115
Crypto	31228
Curtis Mathes	31087
Cybercom	30831
CyberHome	30714, 30816, 30874, 31023, 31024, 31117, 31129, 31502
Cytron	30651, 30705, 30774, 31347

D-Vision	31115, 31367
Daenyx	30872
Daewoo	30490, 30784, 30705, 30714, 30770, 30833, 30869, 30872, 31172, 31483, 31906
Dalton	31036
Dansai	30770, 30783, 31115, 31695
Dantax	30539, 30713, 30723, 30790
Daytek	30872, 31005
Dayton	30872
DCE	30831
Decca	30770, 31115
Denon	30490, 30634, 31634, [32134]*
Denver	30672, 30699, 30788, 30898, 31056, 31104, 31321, 31923
Denzel	30665
Desay	30843, 31212
Dgtec	30672
Diamond	30651, 30751, 30768, 30790

Digihome	30713
DigiLogic	30713
digiRED	30717
Digitech	31832
Digitor	30651, 30690, 30833, 31005, 31423
Digitrex	30672, 31004, 31056
DiK	30831
Dinamic	30788
Disney	30675, 30831, 31270
DiViDo	30705
DK Digital	30831
DMTech	30783, 31271
Dragon	30831
DreamX	31151
DSE	30833, 31152, 31730
Dual	30651, 30665, 30675, 30713, 30730, 30783, 30790, 30831, 31023
Durabrand	30713, 30831, 31023, 31502
DVD2000	30521
DVX	30768

E-max	31233, 31321
EagleTec	30714
eBench	31152
ECC	30730
Eclipse	30723, 30751
Elfunk	30713, 30850, 30884
Elin	30770
Elite	31152
Elion	30850, 31421
Elta	30672, 30690, 30770, 30788, 30850, 31051, 31115, 31151, 31233
Eltax	31233, 31321
Emerson	30591, 30675, 30705, 30821, 31268
Enterprise	30591
Entivo	30503, 30539
Enzer	30784, 30770, 31228
ESA	30821, 31268
EuroLine	30675, 30788, 31115, 31233

Fenner	30651
Ferguson	30651, 30695, 30713, 30884, 30898, 31695, 31730
Finlux	30672, 30591, 30741, 30751, 30770, 30783
Firstline	30651, 30713, 30843, 30869, 31530
Fisher	30670
Funai	30675, 30695, 31268
Fusion	30862

Gateway	31158
GE	30522, 30815, 30717
General Electric	30717
Germatic	31051



Global Link	31224
Global Solutions	30768
Global Sphere	31152
Go Video	30573, 30744, 30717, 30715, 30741, 30783, 30833, 30869, 31044, 31075, 31099, 31158, 31483, 31730
GoldStar	30591, 30741, 30869
Goodmans	30651, 30690, 30713, 30723, 30730, 30783, 30790, 30833, 31004, 31140, 31423, 31530, 31730, 31923
GP Audio	31140
GPX	30699, 30741
Gradiente	30490, 30651
Graetz	30665
Gran Prix	30831, 30898
Grandin	30713, 31233
Greenhill	30717
Grundig	30539, 30651, 30551, 30670, 30686, 30695, 30705, 30713, 30775, 30790, 31004, 31036, 31695, 31730, 31832, 31920
Grunkel	30770, 30790, 30831
<b>H</b> H & B	30713, 30841, 30850, 31233, 31421
Haaz	30751, 31152
Haier	30843
Hanseatic	30741, 30783, 30790
Harman/Kardon	30582, 30702
HCM	30788
HDT	30705
HE	30730, 31163, 31923
Henss	30713
HiMAX	30843
Hitachi	30573, 30664, 30665, 30713, 31247, 31920
Hiteker	30672, 31923
Hoehner	30651, 30713, 30831, 31004, 31224
Home Electronics	30730, 30770
Home Tech Industries	31224
Hoyo	30665
Humax	30646
Hyundai	30783, 30850, 31061, 31228
<b>I</b> iLo	31348
Ingelen	30788
Ingersol	31023
Initial	30839, 30717
Inno Hit	30713
Insighna	31268
Integra	30571, 30627, 31634
Irradio	30869, 31115, 31224, 31233
IRT	30783
ISP	30695
<b>J</b> Jamo	31036
Jaton	30665

JBL	30702
JDB	30730
JDV	31367
Jeken	30699
Jepssen	31250
JMB	30695
JNC	30672, 31271
JSI	31423
JVC	30503, 30539, 30558, 30623, 30867, 31164, 31597, 31860
jWin	31051
<b>K</b> Kansas Technologies	31233, 31530
Karcher	30783
Kawasaki	30790
Kendo	30672, 30699, 30713, 30831
Kennex	30713, 30770, 30898
Kenwood	30490, 30534
Kiiri	30770
Kiss	30665, 30841, 31523
KLH	30815, 30717, 30790, 31020
Kloss	30533
Koda	31230
Konka	31192
Koss	30651, 31061, 31423
Kreisen	31421
KXD	31321, 31923
<b>L</b> Lasonic	30627, 30798, 30789
Lawson	30768
Lecson	31533
Leiker	30872
Lenco	30651, 30699, 30713, 30770, 30774
Lenoir	31228
Lenoxx	30690, 30838
Lexia	30699, 30768
LG	30591, 30741, 30790, 30869, 31906
Lifetec	30651, 30831, 31347
Limit	30768, 31104
LiteOn	31058, 31158
Lodos	30713
Loewe	30539, 30511, 30741, 30885
Logix	30713, 30884
Logix	30705, 30783
Luker	31367
Lumatron	30695, 30705, 30713, 30741, 30833, 31115, 31321, 31832
Lunatron	30741
Luxman	30573
Luxor	30713, 31004, 31695, 31730
<b>M</b> Magnasonic	30651, 30675
Magnat	31923

Magnavox	30503, 30539, 30646, 30675, 30713, 30821, 30885, 31140, 31268
Magnex	30723
Majestic	31345
Manhattan	30705, 30713
Marantz	30503, 30539, 30675
Mark	30713
Marquant	30770
Matsui	30672, 30651, 30695, 30713, 30884, 31004, 31695, 31730
Maxdorf	30788
Maxent	31347
Maxim	30713, 30872, 31367
Maya	31345
MBO	30690, 30730, 31730
McIntosh	31533
MDS	30713
Mecotek	30770
Medion	30651, 30630, 30774, 30783, 30831, 31006, 31270, 31345, 31347, 31423
MEI	30790
Memorex	30690, 30695, 30831, 31270
Metronic	30690
Metz	30525, 30571, 30713
MiCO	30723, 30751, 31223
Micromaxx	31695
Micromedia	30503, 30539
Micromega	30539, 31005
Microsoft	30522, 31708
Microstar	30831
Minato	30752
Minax	30713
Minerva	30705
Minoka	30770, 31115
Mintek	30839, 30717
Mirror	30752
Mitsubishi	31521, 30521, 30713, 31403
Mizuda	30770, 31451
Monyka	30665
MPX	30843
Mustek	30730, 31730
Mx Onda	30651, 30751, 31223
Mystral	30831
<b>N</b> NAD	30741
Naiko	30770, 31004, 31367
Narita	31367
NEC	30741, 30869, 31404
Neovia	31271
Nesa	30717
Neufunk	30665
Nevir	30770, 30831, 31197
NexxTech	31402

Nikkai	31923
Nintaus	31051, 31202
Niro	32024
Norcent	30872, 31923
Nordmende	30774, 30831
Noriko	30752
Nova	31923
Nowa	30843
Nu-Tec	31228
<b>O</b> Okano	30752
Olidata	30672
Omni	30690, 30833, 30838, 30862, 31104, 31832
Onix	30838
Orkyo	30503, 30627
Oopla	31158
Oppo	31224
Optim	30843
Optimus	30525, 30571
Orbit	30872
Orion	30695, 31233, 31695
Oritron	30651
Ormond	30713
<b>P</b> P&B	31451
Pacific	30695, 30713, 30759, 30768, 30790, 30831
Packard Bell	30831
Palladium	30695, 30713, 31906, 31920
Palsonic	30672, 30852, 31056, 31321
Panasonic	30503, 30490, 30571, 30703, 31362, 31462, 31490, 31579, 31762, 31834, 31905, 31908
Panda	30717, 30789, 31203
peekTon	30898, 31224
Philco	30690, 30862
Philips	30503, 30539, 30646, 30675, 30854, 30885, 31158, 31260, 31267, 31340, 31354
Philo	31345
Phonotrend	30699
PianoDisc	31024
Pioneer	30490, 30525, 30571, 30631, 31965
Plu2	30850
Pointer	30784
Polaroid	31020, 31061, 31086
Polk Audio	30539
Portland	30770
Powerpoint	30872, 31005
Presidian	30675
Prima	31228
Prinz	30831
Prism	30705, 30831
Pro2	31345
ProCaster	31004

Proceed	30672
Proline	30672, 30651, 30686, 30833, 31004, 31483
Proscan	30522
Proson	30713
Prosonic	30699, 30752
ProVision	30699, 30730, 31163, 31321, 31923
Pye	30539, 30646
<b>Q</b> QONIX	31051
Qwestar	30651
<b>R</b> Radionette	30741, 30869, 31906, 32024
RadioShack	30571
Raite	30665
RCA	30522, 30571, 30717, 30790, 30822, 31022, 31132, 31769, 31913, 31965
Realistic	30571
REC	30490
Redstar	30759, 30763, 30770, 30788, 30898, 31345, 31923
Relisys	31347
Reoc	30752, 30768
Revoy	30699, 30841
Rex	30838
Richmond	31233
Rio	30869
Roadstar	30672, 30690, 30699, 30713, 30730, 30833, 30898, 31051, 31227
Rocksonic	30789
Ronin	30872
Rotel	30558, 30623
Rowa	30717, 30759, 30872, 31004
Rownsonic	30789
<b>S</b> Saba	30651, 30555
Sabaki	30798
Saivod	30759, 30831, 31367
Salora	30741
Sampo	30752, 31321, 31347
Samsung	30490, 30573, 30744, 30199, 30820, 30899, 31044, 31075, 31635, 31932
Sansui	30784, 30695, 30751, 30763, 30768, 31051, 31228, 31230, 31695, 31832
Sanyo	30670, 30675, 30695, 30713, 30873, 31228
Scan	30705, 30850
ScanMagic	30730, 31730
ScanSonic	31695
Schaub Lorenz	30770, 30788, 31115, 31151
Schneider	30539, 30646, 30651, 30705, 30713, 30774, 30783, 30788, 30790, 30831, 30869, 31367
Schwaiger	30752
Scientific Labs	30768

Scott	30672, 30651, 31005, 31036, 31233, 31423
Seeltech	31224, 31451
SEG	30798, 30665, 30713, 30763, 30872, 30884, 31483, 31530
Sensory Science	31158
Shanghai	30672
Sharp	30630, 30675, 30713, 30752, 31256, 32015, 32024
Sharper Image	31117
Sherwood	30717, 30741, 30770
Shinco	30717
Shinsonic	30533, 30839
Siemssen	31382
Sigmatek	31005, 31224
Siltex	31224
Silva	30788, 30898
Silva Schneider	30831, 30898
SilverCrest	31152
Simaudio	30885
Singer	30690, 30751, 30768
Sistemas	30672
Skantic	30539, 30713
Skymaster	30730, 30768
Skyworth	30898
Sliding	31115
Slim Art	30784
SM Electronic	30690, 30730, 30768, 31152
Smart	30705, 30713
Sonai	30755
Sonashi	30831
Sonic Blue	30573, 30715, 30783, 30869, 31099
Sony	30533, 31533, 30864, 30573, 30630, 30772, 31033, 31070, 31431, 31433, 31536, 31633, 31769, 31981, 32043
Sound Color	31233
Soundmaster	30768
Soundmax	30768
Soundwave	30783
Spectra	30872
Standard	30651, 30768, 30788, 30831, 30898
Star Clusters	31152, 31227
Starlogic	31005
Starmedia	31005, 31224
Stevison	31367
Strong	30713
Sunkai	30770, 30850
Sunstech	30831
Sunwood	30788, 30898
Superscan	30821
Supervision	30768, 31152
SVA	30672, 30717, 30752, 31105

Sylvania	30630, 30675, 30821, 31268
Symphonic	30675, 30821, 31268
Synn	30768
Tandberg	30713, 31695
Tangent	31321
Targa	31227
Tatung	30770, 31695
Tchibo	30741
TCL	31180
TCM	30741, 30790
Teac	30571, 30717, 30675, 30741, 30759, 30768, 30790, 30833, 31006, 31197, 31227
Tec	30898
Technica	31367, 31695
Technics	30490, 30703, 31905
Technika	30770, 30831, 31115, 31695
Technisson	31115
Technosonic	30730, 31051, 31115
Techwood	30713, 31530
Tedalex	30690, 30768, 31004, 31228
Telefunken	30789, 30790, 30833, 31483, 31832, 31923
Teletech	30713, 30768
Tensai	30651, 30690, 30770
Tevion	30651, 30798, 30768, 30833, 30898, 31036, 31227, 31347, 31382, 31483, 31730, 31923
Theta Digital	30571
Thomson	30522, 30511, 30551
Tivo	31503
Tokai	30784, 30665, 30788, 30790, 30898
Tom-Tec	30789
Top Suxess	31224
Toshiba	30503, 30573, 30539, 30695, 31045, 31154, 31503, 31510, 31769
TRANS-continent	30831, 30872, 31321, 31327
Transonic	30730
Tredex	30843
TruVision	31451
Tsinghua Tongfang	31205
TSM	31224
Umax	30690, 31151
Unimax	30770
United	30675, 30695, 30699, 30713, 30730, 30788, 30884, 31115, 31152, 31228, 31367, 31832
Universum	30591, 30713, 30741, 30790, 30869, 31227, 31530, 31913
Uptek	30763
upXus	31345
Urban Concepts	30503, 30539
US Logic	30839
Venturer	30790

Vestel	30713, 30884, 31530
Victor	31597
Vieta	30705
Viewmaster	30862, 31224
Voxson	30690, 30730, 30774, 30831
Vtrek	31228
Waitec	31151, 31224, 31233
Walkvision	30717
Waltham	31530
Welkin	30831
Wellington	30713
Weltstar	30713
Wesder	30699
Wharfedale	30686, 30751, 30752, 30790, 31832
Wilson	30831, 31233
Windsor	30713
Windy Sam	30573
WIZE	31115
Woxter	31005, 31151, 31224
Xbox	30522, 31708
Xenius	30790
XLogic	30768, 31152, 31228
XMS	30770, 30788
Xoro	31183, 31250
Yakumo	31004, 31056
Yamada	30872, 31004, 31056, 31151, 31158
Yamaha	30490, 30539, 30646, 30545, 31354
Yamakawa	30665, 30872, 31104
Yukai	30730, 31730
Zenith	30503, 30591, 30741, 30869, 31906
Zeus	30784

### DVD Recorder

<b>I</b>	4Kus	31158
<b>A</b>	Airis	31321
	Akira	31321
	Alba	31530
	Apex Digital	31056
	Aristona	30646
	Aspire Digital	31168
<b>B</b>	Belson	31086
<b>C</b>	Cat	31421
	cello	31730
	Centrum	31227
	Classic	31730
	Coby	31086
	Commax	31321
	Conia	31321
	CyberHome	31129, 31502

	Cytron	31347
<b>D</b>	Denon	30490
	Denver	31056
	Digitrex	31056
	DSE	31730
	Durabrand	31502
<b>E</b>	E: max	31321
	Ellion	31421
	Eltax	31321
	Emerson	30675
<b>F</b>	Ferguson	31730
	Firstline	31530
	Funai	30675
<b>G</b>	Gateway	31158
	Go Video	30741, 31158, 31730
	Goodmans	31530, 31730
	GPX	30741
	Grundig	31730
<b>H</b>	H & B	31421
	Humax	30646
<b>I</b>	iLo	31348
<b>J</b>	JVC	31164, 31597
<b>K</b>	Kansas Technologies	31530
	Kreisen	31421
	KXD	31321
<b>L</b>	LG	30741
	Lifetec	31347
	LiteOn	31158
	Loewe	30741
	Lumatron	31321
	Luxor	31730
<b>M</b>	Magnavox	30646, 30675
	Matsui	31730
	Maxent	31347
	MBO	31730
	Medion	31347
	MiCO	30751
	Mitsubishi	31403
	Mustek	31730
<b>N</b>	NEC	31404
<b>O</b>	Oopla	31158
<b>P</b>	Palsonic	31056, 31321
	Panasonic	30490, 31579
	Philips	30646, 31158
	Pioneer	30631
	Polaroid	31086
	ProVision	31321
	Pye	30646
<b>R</b>	RCA	30522
	Relisys	31347
	Roadstar	31227
<b>S</b>	Sampo	31347

	Samsung	30490, 31635
	ScanMagic	31730
	Schneider	30646
	SEG	31530
	Sensory Science	31158
	Sharp	30630, 30675
	Sony	31033, 31070, 31431, 31433, 31536
	Star Clusters	31227
	Sylvania	30675
<b>T</b>	Tangent	31321
	Targa	31227
	Teac	31227
	Techwood	31530
	Tevion	31227, 31347, 31730
	Thomson	30551
	Toshiba	31510
<b>U</b>	Universum	31227, 31530
<b>V</b>	Vestel	31530
	Victor	31597
<b>W</b>	Waltham	31530
<b>Y</b>	Yakumo	31056
	Yamada	31056, 31158
	Yamaha	30646
	Yukai	31730
<b>Z</b>	Zenith	30741

プリセットコード	32134	30490	
DENON 製 DVD プレーヤー	DVD-555	DVD-2800II	DVD-800
	DVD-700	DVD-2900	DVD-1600
	DVD-900	DVD-2910	DVD-2000
	DVD-1000	DVD-2930	DVD-2500
	DVD-1400	DVD-3800	DVD-3000
	DVD-1500	DVD-3910	DVD-3300
	DVD-1710	DVD-3930	
	DVD-1910	DVD-A11	
	DVD-1930	DVD-A1	
	DVD-2200	DVD-A1XV	
DVD-2800			

- [ ]\*: お買い上げ時に設定されているプリセットコードです。
- ※1: これらのコードはTVモードにプリセットしてご使用ください。
  - ※2: これらのコードはVCRモードにプリセットしてご使用ください。
  - ※3: これらのコードはDVDモードにプリセットしてご使用ください。



# 株式会社 **デノン** コンシューマー マーケティング

本 社 〒 104-0033 東京都中央区新川 1-21-2  
茅場町タワー 14F

お客様相談センター TEL : **045-670-5555**  
【電話番号はお間違えのないようにおかけください。】  
受付時間 9 : 30 ~ 12 : 00、12 : 45 ~ 17 : 30  
(弊社休日および祝日を除く、月~金曜日)

故障・修理・サービス部品についてのお問い合わせ先（サービスセンター）については、  
次の URL でもご確認できます。

<http://denon.jp/info/info02.html>

後日のために記入しておいてください。

購入店名：	電話（	-	-	）
ご購入年月日：	年	月	日	