

かんたん 準備ガイド

1. まずは、アンテナ線を接続しましょう

p.14

このガイドでは、ご購入後すぐにご使用いただく方のために、最低限の準備(接続と基本設定)について説明しています。

くわしい説明については、取扱説明書の「準備(接続)」「準備(基本設定)」をごらんください。

なお、本機を正しく安全にお使いいただくため、お使いになる前に必ず取扱説明書の「安全上のご注意」をお読みください。

接続時に必要となる分配器(市販)には、1端子通電型と全端子通電型があります。また、分波器(市販)や分配器(市販)には、ケーブル一体型のものや両方を1つにまとめた3分波タイプのものもあります。お買い求めになるときにどのタイプの分配器や分波器を選べばよいかわからないときは、お買上げの販売店にご相談ください。

画面表示の細部や説明文、表現、ガイド、メッセージの表示位置などは、本書と製品で異なることがあります。

本文中の画面や絵は、DVR-BZ330で説明しています。

p. は取扱説明書の参照ページです。

電源コードは、すべての接続が終わったあとでつなぎます。

地上デジタル放送の放送局によってUHFアンテナの向き(放送電波の中継基地)が異なる場合など、地上デジタル放送の全部または一部を受信できない場合は、お買上げの販売店にご相談ください。または、「総務省 地上デジタルテレビジョン放送受信相談センター」TEL 0570(07)0101にご相談ください。

地上放送とBS・CS放送のアンテナ線が別々に部屋まで来ている場合

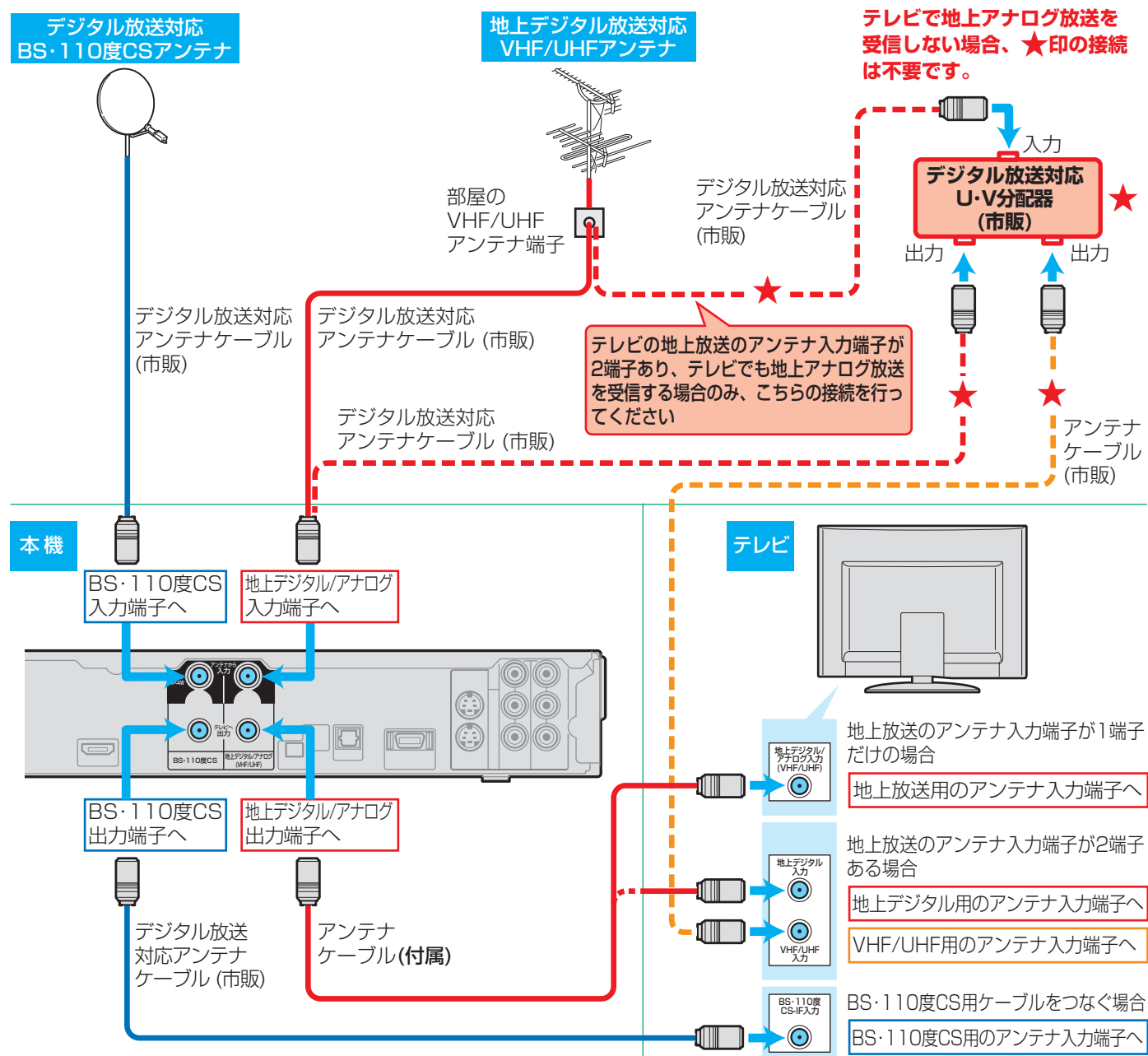

マンションなど、アンテナ線が1つになって部屋まで来ている場合

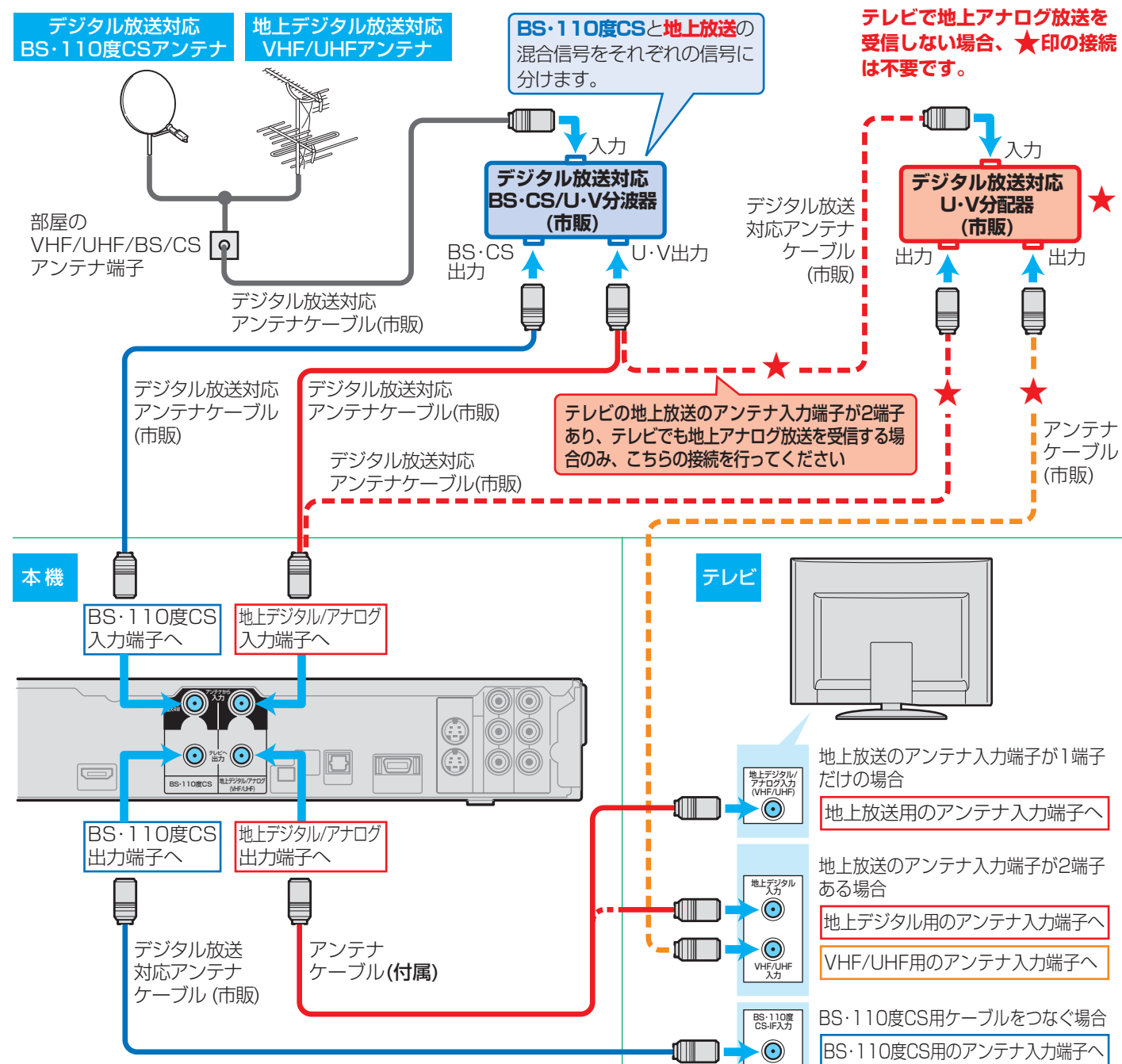

2. 次は、映像と音声のコードを接続しましょう p.16

付属の映像コード・音声コードで接続する場合 (基本の接続)

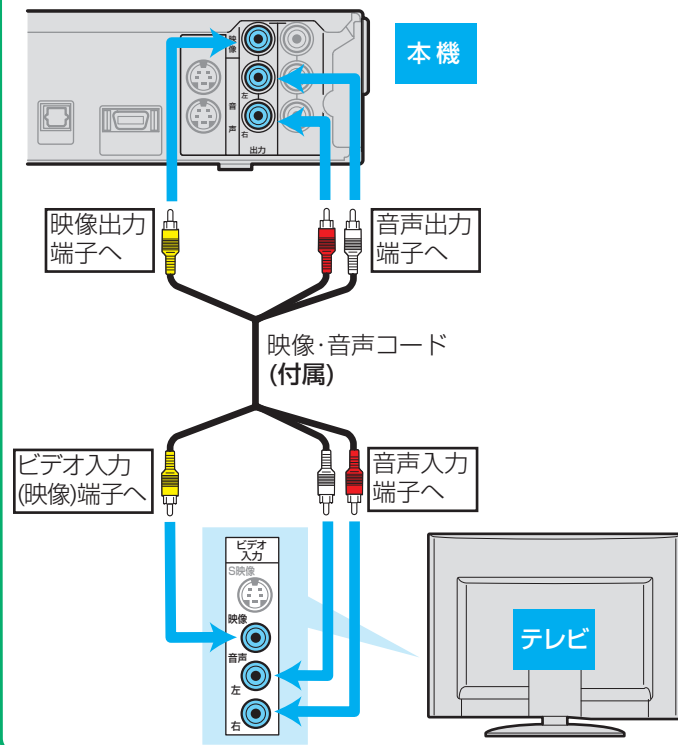

高画質で楽しみたい場合 (HDMI端子で接続)

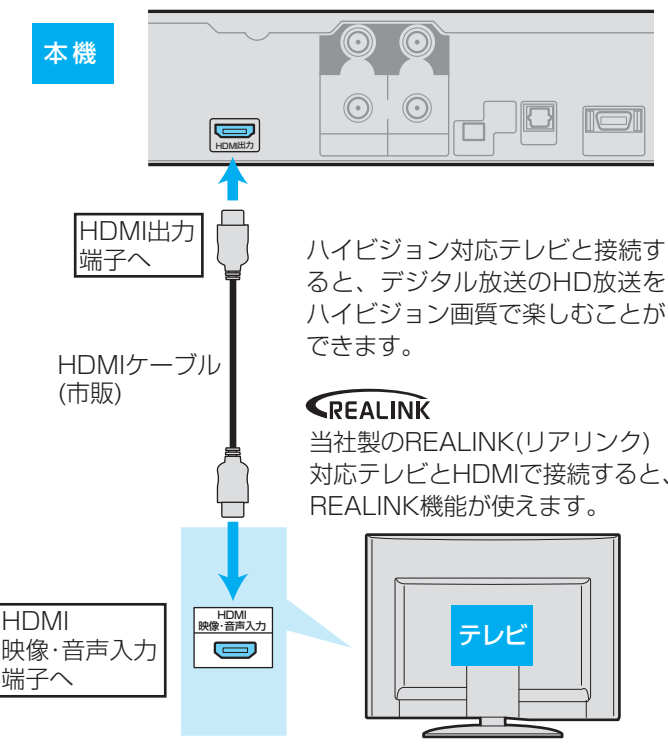

高画質で楽しみたい場合 (D映像端子で接続)

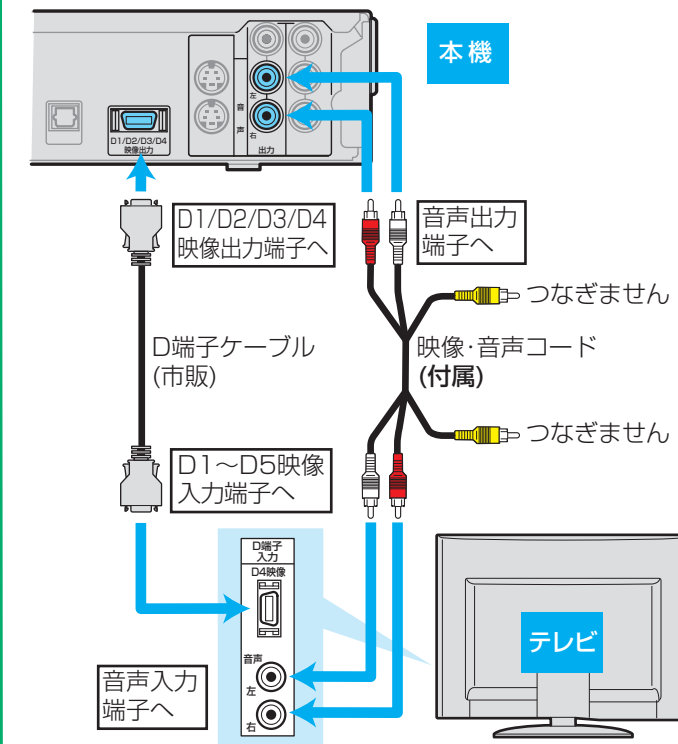

高画質で楽しみたい場合 (S映像端子で接続)

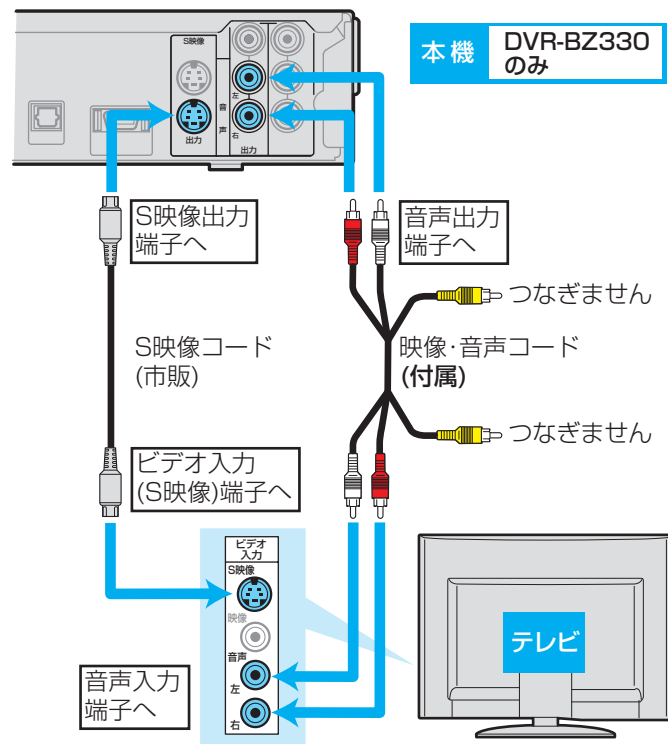

ケーブルテレビ(CATV)で受信している場合は p.18

ケーブルテレビ会社によって仕様や接続方法が異なりますので、くわしくはケーブルテレビ会社にご相談ください。接続する機器の取扱説明書もよくお読みください。

接続例

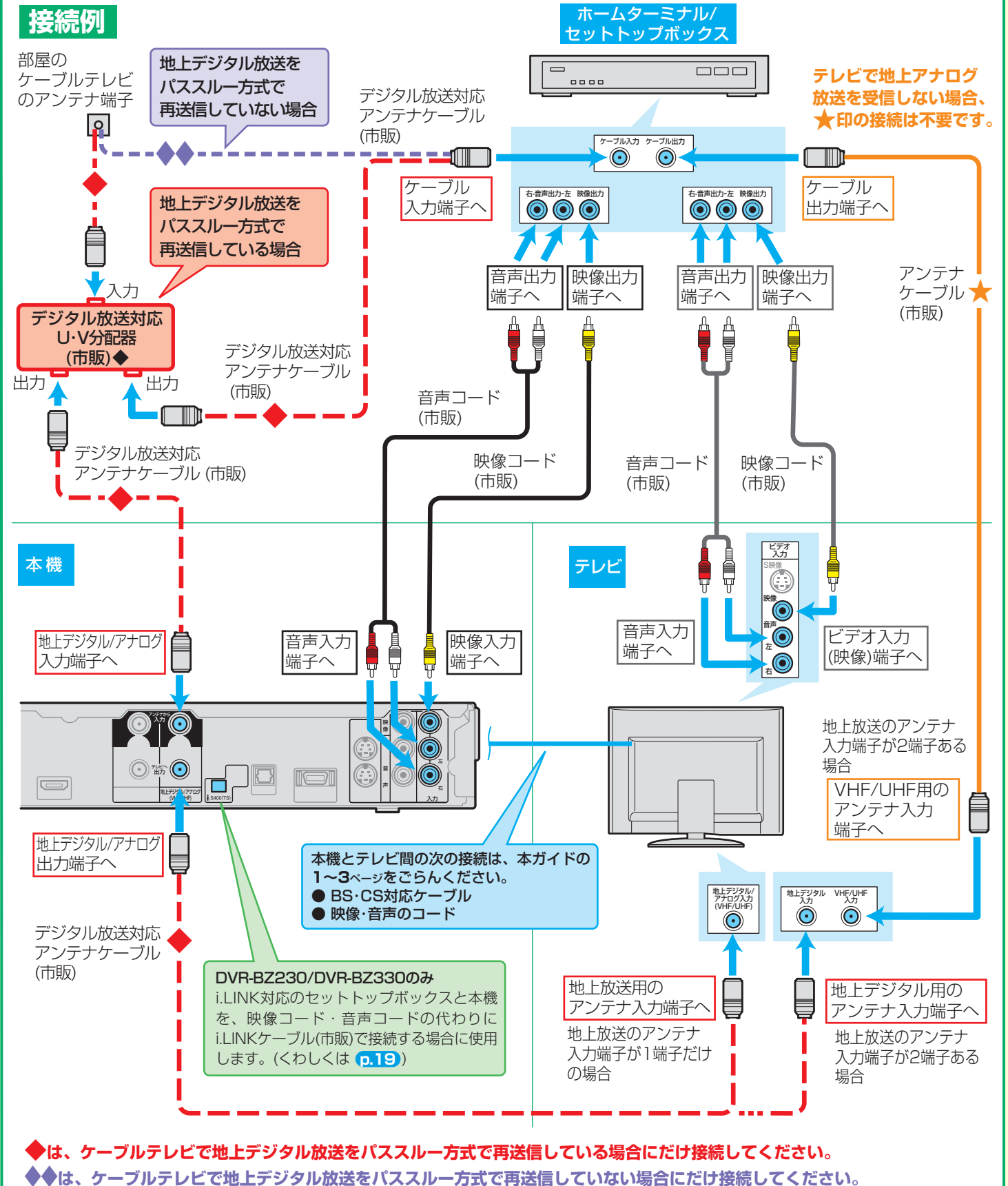

3. B-CAS(ビーキャスト)カードを入れましょう p.20

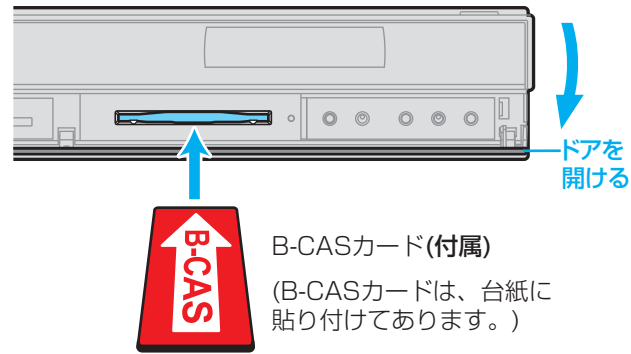

本機でデジタル放送を見るためには、B-CASカード(付属)を本機に挿入する必要があります。

現在、デジタル放送をごらんにならない場合でも、紛失防止のために挿入しておくことをおすすめします。

B-CASカードは、**赤い色**の面を上にして、**矢印の向き**に挿入します。

B-CASカードの抜き差しは、必ず本機の電源を切り、電源コードを電源コンセントから抜いて行ってください。

4. 電源コードをつなぎましょう p.24

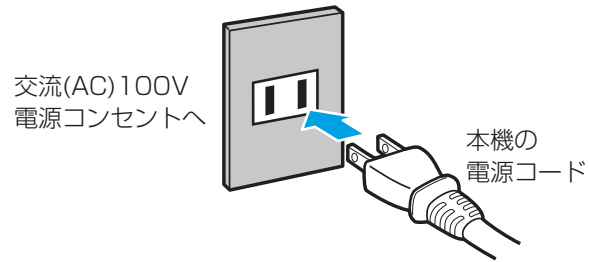

電源プラグを交流(AC)100Vの電源コンセントに差し込むと、本機が通電状態になり、本体表示部に“WAIT”が表示されます。“WAIT”の表示中は、本機の操作はできません。表示が消えると、本機の操作ができるようになります。

システム設定中(本体表示部に“WAIT”を表示中)は、本機の操作はできませんので、設定が終わるまでしばらくお待ちください。

5. リモコンに乾電池を入れましょう p.26

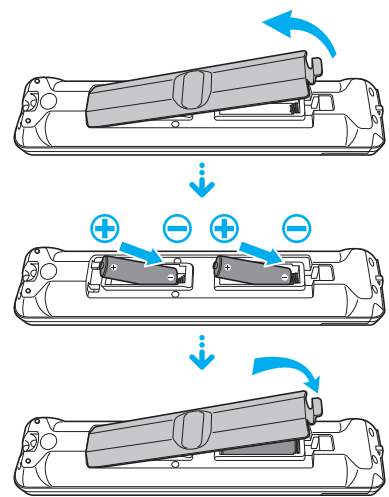

- 1 リモコンの裏面のフタをはずす
- 2 (－)側を先に入れたあと、(＋)側を入れる
 - 乾電池が完全に入らない状態で使うと、乾電池が発熱し、やけどや故障の原因となることがあります。
- 3 裏面のフタを取り付ける

マンガン単三乾電池(R6)2本を入れてください。(本機には乾電池が付属しています。)

6. 轻轻松松設定をしましょう p.27

気を付けて ● 必ず、放送のある時間帯に行ってください。

- 轻轻松松設定は、
- (1) 轻轻松松設定画面を表示する
 - (2) 地域設定をする
 - (3) 地上アナログ放送のチャンネルを設定する
 - (4) 地上デジタル放送のチャンネルを設定する
 - (5) BS・110度CSアンテナの設定をする
 - (6) REALINK(リアリンク)の設定をする
 - (7) 轻轻松松設定を終了する
- の順で設定していきます。

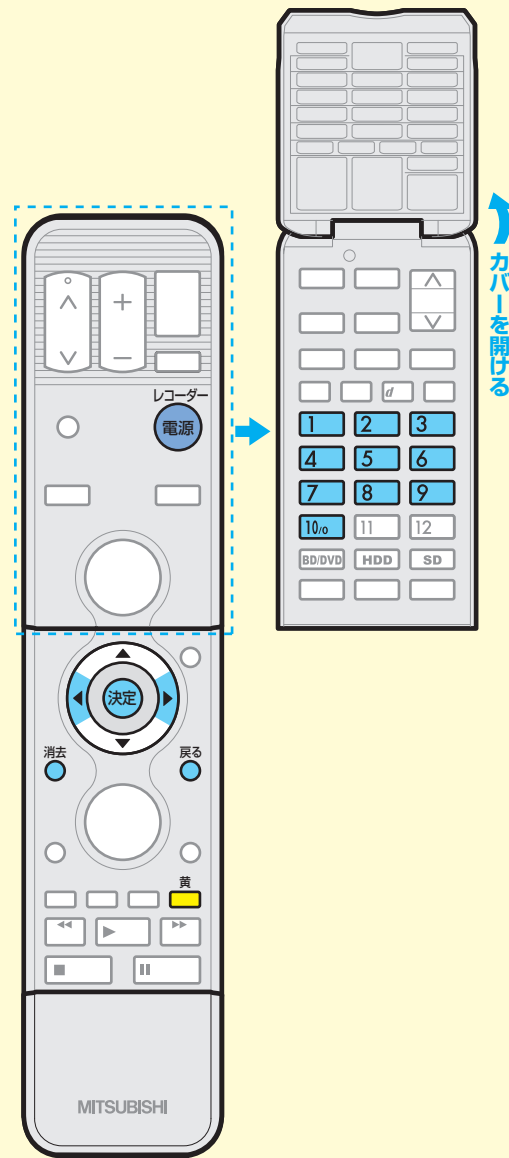

(1) 轻轻松松設定画面を表示する

1.1 テレビの電源を入れ、本機を接続した入力に切り換える

1.2 本機の電源を入れる



- “轻轻松松設定”画面が表示されます。

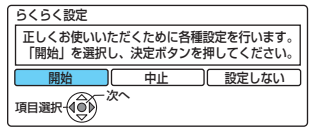

1.3 “開始”が選ばれているので、そのまま決定する



1.4 確認画面の表示内容を確認し、準備が済んでいれば決定する



付属の「かんたん準備ガイド」で、必要な接続などをご確認ください。準備がお済みでない場合は、一旦電源を切り、準備を終えた後、再度電源を入れてください。

以下の準備はお済みですか？

- ・アンテナ線の接続
- ・B-CASカードの挿入

よろしければ、決定ボタンを押してください。

(2) 地域設定をする

2.1 お住まいの地域の郵便番号を入力し、決定する



入力間違いときは、消去 または 黄 を押します。

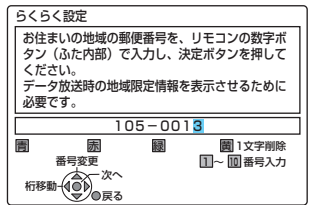

2.2 お住まいの都道府県を確認し、決定する



- 変更したいときは、 で都道府県を選んで決定します。
- 伊豆、小笠原諸島地域は、“東京都島部”を選びます。
 - 南西諸島鹿児島県地域は、“鹿児島県島部”を選びます。

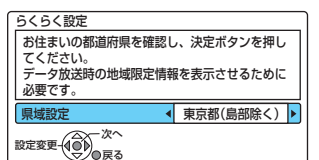

2.3 お住まいの地域の市外局番を入力し、決定する



入力間違いときは、消去 または 黄 を押します。

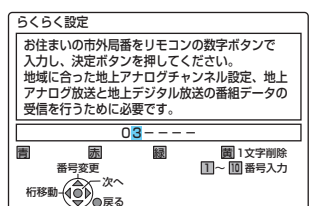

(3) 地上アナログ放送のチャンネルを設定する

3.1 “オート”または“マニュアル”を選び、決定する

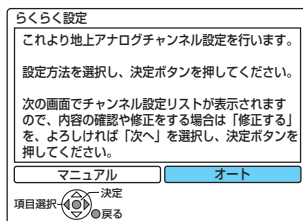

オート …… 通常はこちらを選んでください。
チャンネルオートサーチが始まり、お住まいの地域で受信できる地上アナログ放送のチャンネルが自動的に設定されます。(設定が終わるまで、10分程度かかることがあります。)

マニュアル
p.54「地上アナログ放送のチャンネル設定一覧」で設定されているチャンネルに設定されます。

地上アナログ放送のチャンネルを設定しない場合は“マニュアル”を選び、決定します。

3.2 “次へ”が選ばれているので、そのまま決定する



Pg	CH	表示	放送局名	ガイド
1	1	1	NHK総合東京	80
2	14	14	MXテレビ	14
3	3	3	NHK教育東京	90
4	4	4	日本テレビ	4
5	16	16	放送大学	16
6	6	6	TBSテレビ	6
7	42	42	tvk	42
8	8	8	フジテレビ	8
9	46	46	チバテレビ	46
10	10	10	テレビ朝日	10
11	38	38	テレビ玉	38
12	12	12	テレビ東京	12

(4) 地上デジタル放送のチャンネルを設定する

4.1 “はい”が選ばれているので、そのまま決定する

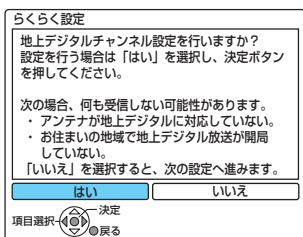

地上デジタル放送のチャンネルを設定しない場合は

決定ボタンで“いいえ”を選び、決定します。…手順 5.1へ

- 地上デジタル放送のチャンネルを設定しない場合は、らくらく設定終了後、必ず時計を合わせてください。時計を合わせないと、録画予約ができません。

4.2 お住まいの地域を選び、決定する

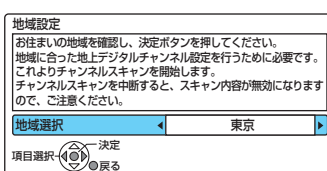

4.3 “UHF”または“全帯域”を選び、決定する

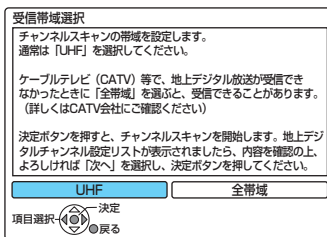

UHF …… 通常はこちらを選んでください。

全帯域
ケーブルテレビ(CATV)をお使いの場合で、地上デジタル放送がパススルー方式で再送信されているとき。

- チャンネルスキャンが始まり、お住まいの地域で受信できる地上デジタル放送のチャンネルが自動的に設定されます。(設定が終わるまで、10分程度かかることがあります。)

4.4 “次へ”が選ばれているので、そのまま決定する



Pg	CH	チャンネル名	種類
1	011	NHK総合・東京	テレビ
2	021	NHK教育・東京	テレビ
3	---	---	---
4	041	日本テレビ	テレビ
5	051	テレビ朝日	テレビ
6	061	TBS	テレビ
7	071	テレビ東京	テレビ
8	081	フジテレビジョン	テレビ
9	091	東京MXテレビ	テレビ
10	---	---	---
11	---	---	---
12	121	放送大学	テレビ

“UHF”を選んで設定すると、一覧の“CH”や“チャンネル名”が“----”になって、設定ができないチャンネルがあるときは決定ボタンを押して次の手順 5.1 の画面を表示したあと、決定ボタンを押すと手順 4.1 の画面に戻りますので、もう一度手順 4.1 ~ 4.4 を行ってください。このとき、手順 4.3 で“全帯域”を選んでください。

(5) BS・110度CSアンテナの設定をする

5.1 決定 を押す

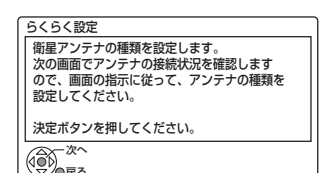

5.2 BS・110度CSアンテナの種類を選び、決定する

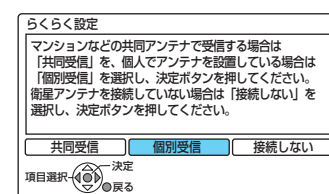

共同受信 (本機からBS・110度CSアンテナへ電源を供給しません)
 ・他の機器(テレビなど)から電源を供給しているとき。
 ・マンションなどで共同受信しているとき。
 ・ケーブルテレビ(CATV)で受信しているとき。

個別受信 (本機からBS・110度CSアンテナへ電源を供給します)
 ・本機とBS・110度CSアンテナを直接つないだとき。

接続しない
 ・BS・110度CSアンテナを接続していないとき。…手順 6.1へ

5.3 確認画面で正しく設定されたことを確認したあと、決定 を押す

正しく設定されていないときは、決定ボタンで“再設定”を選んで決定すると、手順 6.2 の画面に戻りますので、もう一度設定してください。
 再設定をしても正しく設定できない場合は、“次へ”を選んで決定し、次の手順に進んでください。

(6) REALINK(リアリンク)の設定をする

6.1 REALINK(リアリンク)機能を有効にするかどうかを選び、決定する

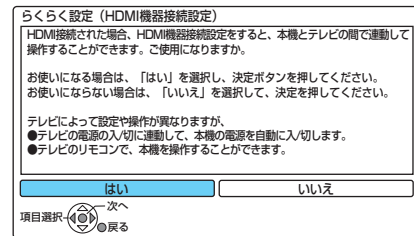

はい …… REALINK 機能を有効にする(使用する)とき。
いいえ …… REALINK 機能を無効にする(使用しない)とき。

(7) らくらく設定を終了する

7.1 注意事項を確認し、決定 を押す

7.2 決定 を押して、終了する

- 追加のメッセージが表示されるときは、メッセージに従って必要な接続や設定を行ってください。

- チャンネル設定を変更したいときは、p.34、36 をごらんになり、必要に応じて変更してください。
- 時計は、地上デジタル放送のチャンネルの自動設定を行うと、自動的に設定されます。

7. 番組表(Gガイド)の番組データを受信しましょう p.46

1 本機の電源を切る (電源コードは抜かないでください)



- 本機の電源が切(通電状態)のとき、番組データの受信中は本体表示部に“DATA”と表示されます。

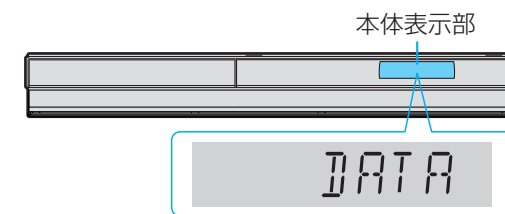

- 受信が完了すると、“DATA”が消えます。

受信は、通常は数十分で完了します。ただし、設置直後は数時間かかることがあります。また、本機を設置した時間帯によっては、番組表が利用できるまでに1日程度かかることがあります。

これで準備は終わりです。取扱説明書や「かんたん操作ガイド」をごらんになり、お楽しみください。

取扱説明書を読んでもどうしても使いかたがわからないときや、故障かな?と思ったときは

三菱電機お客さま相談センター ☎0120-139-365 (無料)
 携帯電話・PHS・IP電話の場合 03-3414-9655 (有料)
 FAX 03-3413-4049 (有料)

ご相談対応 平日 9:00~19:00 左記以外の時間は
 土・日・祝・弊社休日 9:00~17:00 受付のみ可能です

それでも、取扱いや据付・設置・接続・基本設定の方法がわからないときや、故障かどうか判断がつかないときは

出張サポート(有料)の受付を行っております。

くわしくは、p.180 をごらんください。