

ONKYO

AVレシーバー

TX-NR616

取扱説明書

はじめに..... 2

接続をする..... 14

電源のオン・オフと基本操作をする 22

設定をする..... 48

他の製品を操作する 71

その他..... 81



特長

アンプ

- 各種サラウンド方式に対応した7チャンネルアンプ
- 再生周波数の広帯域化を図るWRAT (Wide Range Amplifier Technology) 搭載
- 信号とノイズ領域との近接を回避して、聴感上のS/Nを向上させる、オプティマム・ゲイン・ボリューム回路
- 3段インバーテッドダーリントン回路搭載

処理

- THX Select2 Plus 規格に準拠
- 高性能ビデオフォーマットコンバーター「Qdeo™」搭載
- ビデオコンバーター搭載〔ビデオ (コンポジット) / コンポーネント信号をHDMI出力端子に出力〕
- HDMI (Audio Return Channel, 3D, DeepColor, x.v.Color, Lip Sync, DTS-HD Master Audio, DTS-HD High Resolution Audio, Dolby TrueHD, Dolby Digital Plus, DSD, マルチチャンネルPCMに対応)
- Dolby TrueHD, DTS-HD Master Audio リスニングモード搭載
- Dolby Pro Logic IIz Height (フロントハイスピーカー対応) リスニングモード搭載
- Audyssey DSX® (フロントハイスピーカー対応) リスニングモード搭載
- ダウンミックスによる、フロントL/Rチャンネルのダイナミックレンジの減少や、S/N劣化を防ぐ技術「ノン・スケーリング・コンフィグレーション」採用の回路
- もともとの音源のまま、ピュアな音を楽しむDirectリスニングモードと、ノイズを最小限におさえ、本来の音を楽しむことのできるPure Audioリスニングモード搭載

- 圧縮された音楽ファイルを、より良い音で楽しむMusic Optimizer™ 機能搭載
- 192 kHz / 24bit D/A コンバーター搭載
- 極めて高い演算能力を持つ、32bit DSP (Digital Signal Processor) 搭載
- LFEチャンネルを持たないソースでも、サブウーファアを効果的に動作させるダブルバス機能搭載
- 小音量でもサラウンドを楽しめる、レイトナイト機能搭載 (Dolby Digital, Dolby Digital Plus, Dolby TrueHD時のみ)
- Ethernet, USB 経由でMP3, WAV, WMA, MPEG4 AAC フォーマットの音楽ファイルを再生可能
- 新たに正確な信号を作り出し、デジタル信号のゆらぎを排除するPLL (Phase Locked Loop) 方式ジッタークリーナー搭載

接続

- デジタル映像 / 音声信号を、1本のケーブルで伝送可能なHDMI入力8系統 (フロント1系統)、出力2系統装備
- コンポーネント映像入力端子1系統、出力端子1系統装備
- システムを制御するオンキヨー RIHD (Remote Interactive over HDMI) 搭載
- デジタル音声入力端子として、光2系統 / 同軸2系統装備
- iPod®/iPhone®, USBストレージ、オンキヨー製ワイヤレスUSB LANアダプター UWF-1 を接続できるフロントUSB端子装備 (アルバムアートワークに対応)
- USBストレージ、オンキヨー製ワイヤレスUSB LANアダプター UWF-1 を接続できるリアUSB端子装備
- MHL 対応モバイル機器対応のAUX端子を装備
- 7チャンネルプリアウト端子装備
- 精度の高い高音域、低音域を実現するバイアンプ接続が可能
- インターネットラジオ受信可能

その他

- AM/FM合わせて最大40局までプリセット可能
- 付属の測定用マイクで自動スピーカー設定可能 (Audyssey 2EQ®)
- 小音量でもサラウンドを楽しめる、Audyssey Dynamic EQ®機能搭載
- 音量の大きさを即時に調整する、Audyssey Dynamic Volume®機能搭載
- 2つまたは3つのスピーカーでも、バーチャル5.1サラウンドが楽しめるT-D (Theater-Dimensional) リスニングモード搭載
- AACデコーダー搭載
- 高音域が強調された劇場用サウンドを、ご家庭で適切なバランスに補正するRe-EQ機能搭載
- 飛躍的な音質向上、デジタル信号からピュアアナログ信号を生成する、VLSC (Vector Linear Shaping Circuitry) をフロントL/Rチャンネルに搭載
- 音声と映像のズレを補正する、AVシンクコントロール機能搭載
- 映像 / 音声入力無く、無操作の状態で一定時間経つと、本機が自動的にスタンバイ状態に移行する、自動スタンバイ機能搭載
- モニターを見ながら、簡単設定ができるOSD (On Screen Display) 機能搭載
- 他機の操作を可能にする、プリプログラム機能 (OSD機能によるコード検索が可能) 搭載のリモコン付属
- メインルームで再生しながら別室で異なるソースを楽しむゾーン2/ゾーン3機能

目次

基本的な接続・設定や操作については、同梱の「スタートアップガイド」と一緒に本書をご覧ください。本書では、それぞれの詳細や応用設定について詳しく説明しています。

はじめに

特長	2
目次	3
安全上のご注意	4
付属品	7
前面パネルと後面パネル	8
リモコン	13

接続をする

接続をする	14
スピーカーを接続する	14
AV機器との接続について	17
AV機器をHDMI接続する	18
外部機器を接続する	19
オンキヨー製品と連動させる接続	20
アンテナを接続する	21
電源コードを接続する	21

電源のオン・オフと基本操作をする

本機の電源を入れる・切る	22
電源を入れる	22
電源を切る	22
初期設定	23
オンスクリーンディスプレイの言語を選択する	23
Audyssey 2EQ: Auto Setup	23
接続確認	23
リモコン登録	24
ネットワーク接続	24
初期設定を終了する	24

再生をする	25
接続した機器を再生する	25
USB、ネットワーク内のファイル进行操作する	26
表示されるアイコンについて	27
iPod/iPhoneをUSBで再生する	27
USBストレージ内の音楽ファイルを再生する	29
radiko.jpを聴く	29
vTunerインターネットラジオを聴く	30
他のインターネットラジオを登録する	31
ネットワークサービス画面のアイコン配置を 変更する	31
ネットワークサーバー内の音楽ファイルを再生する	32
リモート再生する	32
AM/FM放送を聴く	33
基本機能を使う	35
自動スピーカー設定を使う	35
リスニングモードを使う	37
ホームメニューを使う	45
スリープタイマーを使う	46
表示部の明るさを変える	46
表示を確認する	46
入力表示を切り換える	46
ミュージックオプティマイザーを使う	47
一時的に音量を小さくする	47
ヘッドホンで聴く	47
RIHDを使う	47

設定をする

設定をする	48
OSDセットアップメニュー	48
Quick Setupメニューを使う	48
音声設定を使う	49
セットアップメニュー（HOME）を使う	51
セットアップメニュー項目	51
HYBRID STANDBYインジケーターについて	52
1. 入力/出力端子の割り当て	53
2. スピーカー設定	55
3. 音の設定・調整	58
4. 入力ソースの設定	60
5. リスニングモードプリセット	64
6. その他	65
7. ハードウェア設定	66
8. リモコン設定	69
9. ロック設定	69

別室（ゾーン）で音楽を鑑賞する	70
ゾーンの接続をする	70
別室（ゾーン）で音楽を鑑賞する	70

他の製品を操作する

オンキヨー製ドックでiPod/iPhoneを再生する	71
オンキヨー製ドックを使う	71
iPod/iPhoneを操作する	72
本機のリモコンで他の製品を操作する	73
すでに登録されているコードについて	73
リモコンコードを検索する	73
リモコンコードを登録する	74
カラーボタンの割り当てを変更する	74
オンキヨー製品のRI専用リモコンコードを 登録する	75
REMOTE MODE ボタンをリセットする	75
リモコンをリセットする	75
その他の機器を操作する	76
リモコンコード表	78

その他

困ったときは	81
ファームウェアの更新について	88
接続のヒント・映像信号の流れ	91
映像解像度表	93
RIHDと互換性のあるテレビやプレーヤー/ レコーダーをご使用になるには	94
HDMIについて	96
ネットワーク/USBについて	97
ライセンスと商標について	100
主な仕様	101
オンキヨー ご相談窓口・修理窓口のご案内	102
修理について	103

修理を依頼する前に

本機をリセットしてすべての設定をお買い上げ時の状態に戻すことでトラブルが解消されることがあります。電源を入れた状態で本体の**CBL/SAT** ボタンを押したまま、オン**ON**/スタンバイ**STANDBY** ボタンを押してリセットしてください（→ P.81）。

安全上のご注意

安全にお使いいただくため、ご使用前に必ずお読みください。

電気製品は、誤った使いかたをすると大変危険です。あなたや他の人々への危害や財産への損害を未然に防止するために、「安全上のご注意」を必ずお守りください。

「警告」と「注意」の見かた

間違った使いかたをしたときに生じることが想定される危険度や損害の程度によって、「警告」と「注意」に区分して説明しています。



警告

誤った使いかたをすると、火災・感電などにより死亡、または重傷を負う可能性が想定される内容です。



注意

誤った使いかたをすると、けがをしたり周辺の家財に損害を与える可能性が想定される内容です。

絵表示の見かた

△記号は「ご注意ください」という内容を表しています。



高温注意



感電注意

⊘記号は「～してはいけない」という禁止の内容を表しています。



分解禁止



ぬれ手禁止

●記号は「必ずしてください」という強制内容を表しています。



電源プラグをコンセントから抜く



必ずする

警告

故障したまま使用しない、異常が起きたらすぐに電源プラグを抜く



電源プラグをコンセントから抜いて販売店に修理・点検を依頼してください。

- 煙が出ている、変なにおいや音がする
 - 本機を落としてしまった
 - 本機内部に水や金属が入ってしまった
- このような異常状態のまま使用すると、火災・感電の原因となります。すぐに電源プラグをコンセントから抜いて販売店に修理・点検を依頼してください。

カバーははずさない、分解、改造しない



分解禁止

火災・感電の原因となります。内部の点検・整備・修理は販売店に依頼してください。

接続、設置に関するご注意

■ 通風孔をふさがない、放熱を妨げない



禁止

- 本機には内部の温度上昇を防ぐため、ケースの上部や底部などに通風孔があけてあります。通風孔をふさぐと内部に熱がこもり、火災ややけどの原因となることがあります。
- 押し入れや本箱など通気性の悪い狭い所に設置して使用しない
(本機の天面、横から20cm以上、背面から10cm以上のスペースをあける)
 - 逆さまや横倒しにして使用しない
 - 布やテーブルクロスをかけない
 - じゅうたんやふとんの上に置いて使用しない

■ 水蒸気や水のかかる所に置かない、本機の上に液体の入った容器を置かない



水場での使用禁止

- 本機に水滴や液体が入った場合、火災・感電の原因となります。
- 風呂場など湿度の高い場所では使用しない
 - 調理台や加湿器のそばには置かない
 - 雨や雪などがかかるところで使用しない
 - 本機の上に花瓶、コップ、化粧品、ろうそくなどを置かない



水濡れ禁止

■ ETHERNET ポートには電話回線を接続しない



禁止

- 本機のETHERNETポートに以下のネットワークや回線を接続すると、必要以上の電流が流れ、故障や火災の原因となります。
- 一般電話回線
 - デジタル式構内交換機 (PBX) 回線
 - ホームテレホンやビジネスホンの回線
 - 上記以外の電話回線など

電源コード・電源プラグに関するご注意

■ 電源コードを傷つけない



禁止

- 電源コードの上に重い物をのせたり、電源コードが本機の下敷にならないようにする
 - 傷つけたり、加工したりしない
 - 無理にねじったり、引っ張ったりしない
 - 熱器具などに近づけない、加熱しない
- 電源コードが傷んだら (芯線の露出・断線など) 販売店に交換をご依頼ください。そのまま使用すると火災・感電の原因となります。

警告
■ 電源プラグは定期的に掃除する

必ずする

電源プラグにほこりなどがたまっていると、火災の原因となります。電源プラグを抜いて、乾いた布でほこりを取り除いてください。

使用上のご注意
■ 本機内部に金属、燃えやすいものなど異物を入れない

禁止

火災・感電の原因となります。特に小さなお子様のいるご家庭ではご注意ください。

- 本機の通風孔から異物を入れない
- 本機の上に通風孔に入りそうな小さな金属物を置かない

■ 長時間音がひずんだ状態で使わない

禁止

アンプ、スピーカーなどが発熱し、火災の原因となることがあります。

■ 雷が鳴りだしたら本機、接続機器、接続コード、アンテナ、電源プラグに触れない

接触禁止

感電の原因となります。

■ 長時間大きな音で使用しない

禁止

本機をご使用になる時は、音量を上げすぎないようにご注意ください。耳を刺激するような大音量で長期間続けて使用すると、聴力が大きく損なわれる恐れがあります。

電池に関するご注意
■ 乾電池を充電しない、加熱・分解しない、火や水の中に入れてない

禁止

電池の破裂、液もれにより、火災・けがや周囲を汚損する原因となることがあります。

- 指定以外の電池は使用しない
- 新しい電池と古い電池を混ぜて使用しない
- 電池を使い切ったときや長時間リモコンを使用しないときは電池を取り出す
- コインやネックレスなどの金属物と一緒に保管しない
- 極性表示（プラス⊕とマイナス⊖の向き）に注意し、表示通りに入れる

■ 電池から漏れ出た液にはさわらない

接触禁止

万一、液が目や口に入ったり皮膚に付いた場合は、すぐにきれいな水で充分洗い流し、医師にご相談ください。

注意
接続、設置に関するご注意
■ 不安定な場所や振動する場所には設置しない

禁止

強度の足りないぐらついた台や振動する場所に置かないでください。本機が落下したり倒れたりして、けがの原因となることがあります。

■ 本機の上に10kg以上の重いものや外枠からはみ出るような大きなものを置かない

禁止

バランスがくずれて倒れたり落下して、けがの原因となることがあります。また、本機に乗ったりしないでください。

■ 配線コードに気をつける

注意

配線された位置によっては、つまずいたり引っかかったりして、落下や転倒など事故の原因となることがあります。

■ 屋外アンテナ工事は販売店に依頼する

必ずする

アンテナ工事には技術と経験が必要です。

電源コード・電源プラグに関するご注意
■ 表示された電源電圧（交流100ボルト）で使用する

必ずする

本機を使用できるのは日本国内のみです。表示された電源電圧以外で使用すると、火災・感電の原因となります。

⚠ 注意

■ 電源コードを束ねた状態で使用しない



禁止

発熱し、火災の原因となることがあります。

■ 電源プラグを抜くときは、電源コードを引っ張らない



禁止

コードが傷つき、火災や感電の原因となることがあります。
プラグを持って抜いてください。

■ 長期間使用しないときは電源プラグをコンセントから抜く



電源プラグ
をコンセント
から抜く

絶縁劣化やろう電などにより、火災の原因となることがあります。

■ 電源プラグは、コンセントに根元まで確実に差し込む



禁止

差し込みが不完全のまま使用すると、感電、発熱による火災の原因となります。
プラグが簡単に抜けてしまうようなコンセントは使用しないでください。

■ ぬれた手で電源プラグを抜き差ししない



ぬれ手禁止

感電の原因となることがあります。

■ お手入れの際は電源プラグを抜く



電源プラグ
をコンセント
から抜く

お手入れの際は、安全のため電源プラグをコンセントから抜いてから行ってください。

使用上のご注意

■ 通風孔の温度上昇に注意



高温注意

本機の通風孔付近は放熱のため高温になることがあります。

電源が入っているときや、電源を切った後しばらくは通風孔付近にご注意ください。

■ 音量を上げすぎない



禁止

- 突然大きな音が出てスピーカーやヘッドホンを破損したり、聴力障害などの原因となることがあります。
- 始めから音量を上げ過ぎると、突然大きな音が出て耳を傷めることがあります。音量は少しずつ上げてご使用ください。

移動時のご注意

■ 移動時は電源プラグや接続コードをはずす



電源プラグ
をコンセント
から抜く

コードが傷つき火災や感電の原因になります。

■ 本機の上にものを乗せたまま移動しない



禁止

本機の上に他の機器を乗せたまま移動しないでください。
落下や転倒してけがの原因になります。

■ 機器内部の点検について

お客様のご使用状況によって、定期的に機器内部の掃除をおすすめします。

本機の内部にほこりがたまったまま使用していると火災や故障の原因となることがあります。

特に湿気の多くなる梅雨期の前に行うと、より効果的です。内部清掃については、販売店にご相談ください。

■ 本機のお手入れについて

• 表面の汚れは、中性洗剤をうすめた液に布を浸し、固く絞って拭き取ったあと乾いた布で拭いてください。化学ぞうきんなどをお使いになる場合は、それに添付の注意書きなどに従ってください。

• シンナー、アルコールやスプレー式殺虫剤を本機にかけないでください。塗装が落ちたり変形することがあります。

付属品

ご使用前に、次の付属品がそろっていることをお確かめください。

() 内の数字は数量を表しています。



リモコン (RC-837M) … (1)
乾電池 (単3形、R6) … (2)



スピーカーコード用ラベル… (1) (→ P.15)



電源コード… (1) (→ P.21)



測定用マイク… (1) (→ P.35)



AM室内アンテナ… (1) (→ P.21)



FM室内アンテナ… (1) (→ P.21)

取扱説明書 (本書) … (1)

スタートアップガイド… (1)

保証書… (1)

ユーザー登録カード… (1)

カタログおよび包装箱などに表示されている、型名の最後にあるアルファベットは、製品の色を表す記号です。色は異なっても操作方法は同じです。

■ 乾電池を入れる

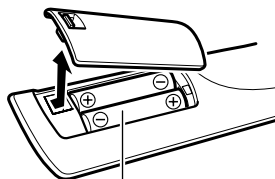

電池 (単3形、R6)

⚡ ご注意

- 種類の異なる電池や、新しい電池と古い電池を混用しないでください。
- 長期間リモコンを使用しないときは、電池の液漏れを防ぐために、電池を取り出しておいてください。
- 消耗した電池を入れたままにしておきますと、腐食によりリモコンをいためることがあります。リモコン操作の反応が悪くなったときは、古い電池を取り出して、2本とも新しい電池と交換してください。
- 電池の交換時には、単3形をご使用ください。

■ リモコンの使いかた

リモコンを本機のリモコン受光部に向けて使用してください。

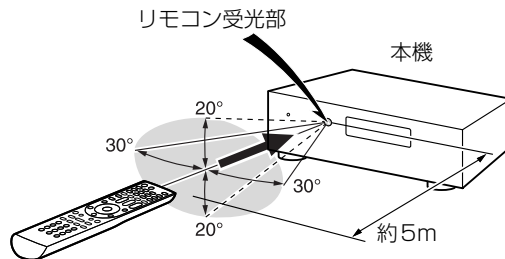

音のエチケット

楽しい映画や音楽も、時間と場所によっては気になるものです。隣り近所への配慮を十分にしましょう。特に静かな夜間には窓を閉めたり、ヘッドホンをご使用になるのも一つの方法です。

お互いに心を配り、快適な生活環境を守りましょう。

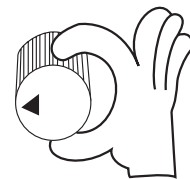

お買い上げいただきまして、ありがとうございます。ご使用前にこの「取扱説明書」をよくお読みいただき、正しくお使いください。お読みになったあとは、いつでも見られる所に保証書とともに大切に保管してください。

前面パネルと後面パネル

前面パネル

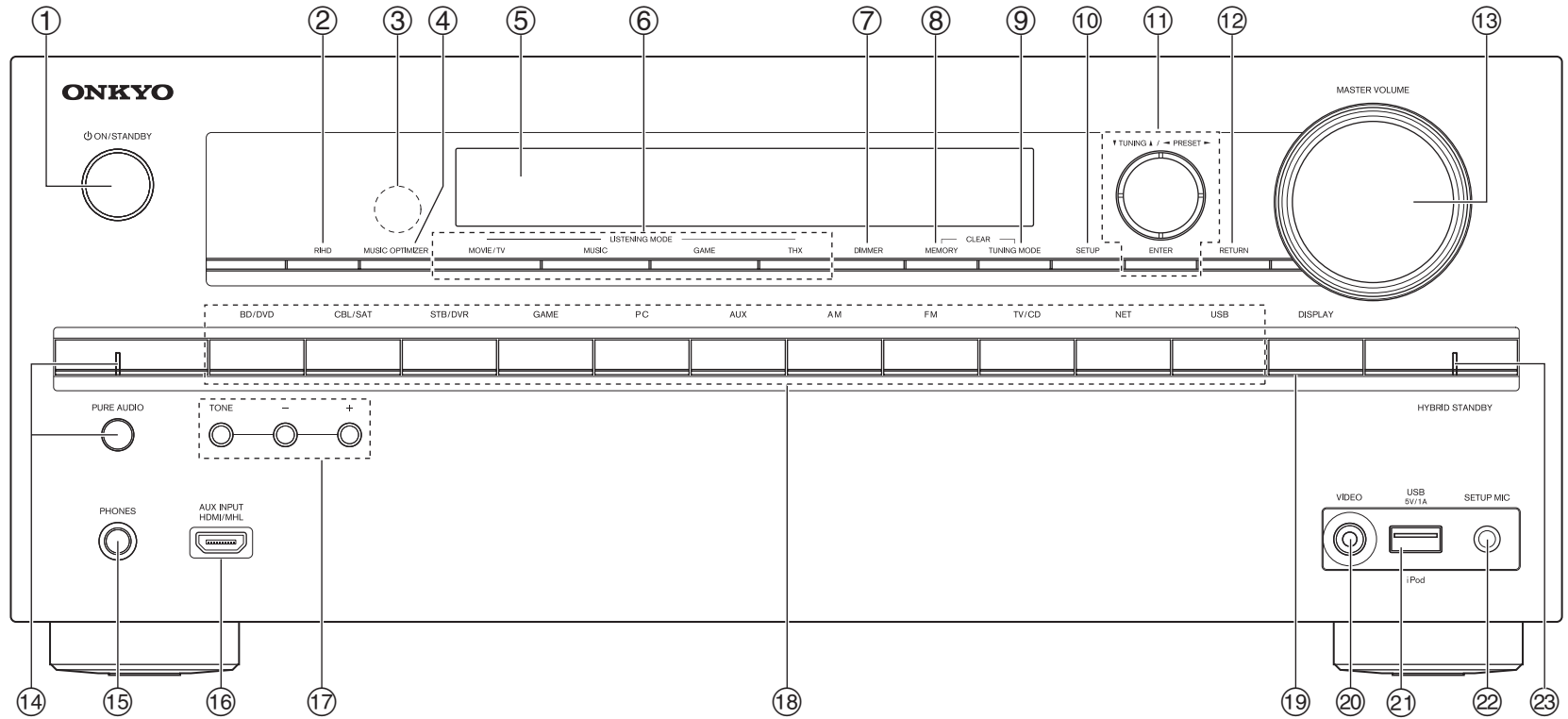

詳細については、() 内のページをご覧ください。

- ① ^{オン} ^{スタンバイ} **ON/STANDBY** ボタン (22)
電源のオン/スタンバイを切り換えます。
- ② **RIHD** ボタン (47)
^{コンシューマー} ^{エレクトロニクス}
本機とHDMI接続したCEC (Consumer Electronics Control) 対応機器や、**RIHD** 対応機器との連動をオン/オフします。
- ③ **リモコン受光部** (7)
リモコンからの信号を受信します。
- ④ ^{ミュージック} ^{オフティマイザー} **MUSIC OPTIMIZER** ボタン (47)
ミュージックオフティマイザー機能をオン/オフします。
- ⑤ **表示部** (10)
- ⑥ ^{リスニング} ^{モード} **LISTENING MODE** ボタン (37)
リスニングモードを選びます。
- ⑦ ^{ディマー} **DIMMER** ボタン (46)
表示部の明るさを切り換えます。
- ⑧ ^{メモリー} **MEMORY** ボタン (34)
放送局を登録したり、削除するときに使用します。
- ⑨ ^{チューニング} **TUNING MODE** ボタン (33)
選局モードを切り換えるときに使用します。
- ⑩ ^{セットアップ} **SETUP** ボタン (51)
本機の設定を行います。
- ⑪ ^{プリセット} **TUNING ▲/▼** (34)、**PRESET ◀/▶** (34)、**カーソル**、**ENTER** ボタン
^{エンター}
AM/FM放送をお聴きになる時に、**TUNING ▲/▼** ボタンは周波数選択に使用し、**PRESET ◀/▶** ボタンは登録した放送局を選択する時に使用します。カーソルは設定項目を選択するときに使用します。**ENTER** ボタンを押すと、選択している項目を確定します。
- ⑫ ^{リターン} **RETURN** ボタン
設定中に1つ前の表示に戻します。
- ⑬ ^{マスター} ^{ボリューム} **MASTER VOLUME** つまみ/インジケーター (25、46)
^{ミニマム} ^{マキシマム}
音量をMin・1…99・Maxの範囲で調整します。相対値 (THX) として音量表示するには、「ボリューム設定」(→ P.65) をご覧ください。-∞dB・-81dB…+18dBの範囲で調整できます。
- ⑭ ^{ピュア} ^{オーディオ} **PURE AUDIO** ボタン/インジケーター (37)
リスニングモードをPure Audioにします。リスニングモードがPure Audioのとき、インジケーターが点灯します。
- ⑮ ^{フォーンズ} **PHONES** 端子 (47)
標準プラグのステレオヘッドホンを接続する端子です。
- ⑯ ^{インプット} **AUX INPUT HDMI/MHL** 端子 (18)
HDビデオカメラやMHL対応モバイル機器などを接続します。
- ⑰ ^{トーン} **TONE/トーンレベル** ボタン (49)
高音、低音を調整します。
- ⑱ **入力切換ボタン** (25)
入力を切り換えて、再生する機器を選びます。
- ⑲ ^{ディスプレイ} **DISPLAY** ボタン (46)
表示部の情報を切り換えます。
- ⑳ ^{ビデオ} **VIDEO** 端子 (19)
iPod/iPhoneなどを接続します。
- ㉑ **USB** 端子 (19)
USBストレージ (USBメモリーなど) を接続して、中に入っている音楽ファイルを再生できます。また、iPod/iPhoneを接続して、音楽/映像ファイルを再生できます。
- ㉒ ^{マイク} **SETUP MIC** 端子 (35)
付属の測定用マイクを接続して、自動スピーカー設定を行います。
- ㉓ ^{ハイブリッド} **HYBRID STANDBY** インジケーター (52)
HDMIスルー、ネットワークスタンバイ機能が有効に設定されているときに本機がスタンバイになると点灯します。本機の設定状況によっては点灯しないこともあります。

表示部

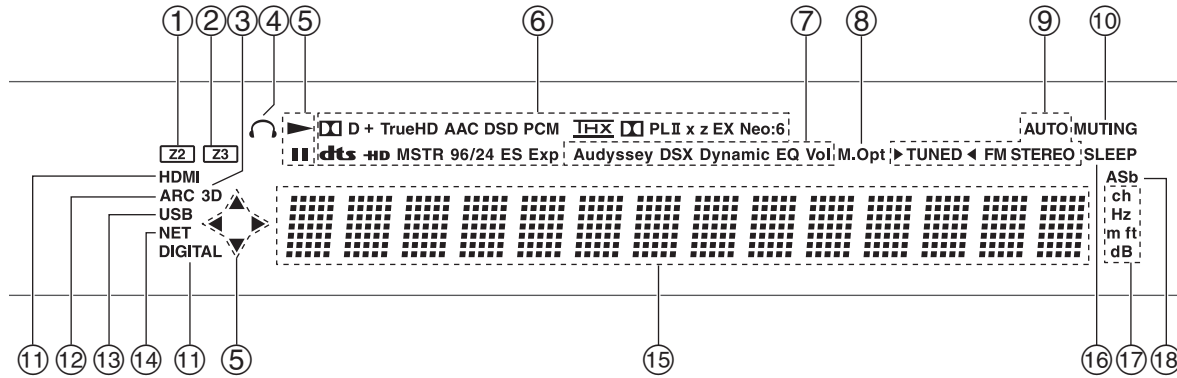

詳細については、() 内のページをご覧ください。

- ① **Z2表示 (70)**
ゾーン2への出力をオンにすると点灯します。
- ② **Z3表示 (70)**
ゾーン3への出力をオンにすると点灯します。
- ③ **3D表示**
入力信号が3Dのときに点灯します。
- ④ **ヘッドホン表示 (47)**
ステレオヘッドホンを**PHONES**端子に接続すると点灯します。
- ⑤ **▶、II、カーソル表示 (27)**
ネット、USB操作時に点灯します。
- ⑥ **リスニングモード、デジタル音声入力信号フォーマット表示 (37、64)**
入力されているデジタル信号の種類、およびリスニングモードを表示します。
- ⑦ **Audyssey/DSX/Dynamic EQ/ Vol 表示 (35、60)**
Audyssey表示
自動スピーカー測定中に点滅します。また、「Audyssey」が有効に設定されているときに点灯します (→ P.35、60)。

Audyssey DSX表示

Audyssey DSX®リスニングモードのときに点灯します (→ P.42)。

Dynamic EQ表示

Dynamic EQが「オン」に設定されているときに点灯します (→ P.60)。

Dynamic Vol表示

Dynamic Volumeが有効に設定されているときに点灯します (→ P.61)。

⑧ **M.Opt表示 (47、50)**

ミュージックオプティマイザーが有効に設定されているときに点灯します。

⑨ **AM/FM受信状態表示****AUTO表示 (33)**

選局モードがオートのときに点灯します。

TUNED表示 (34)

自動的に放送局を探しているときは、▶が点滅します。放送局を受信するとチューンド表示 (▶TUNED◀) が点灯します。

FM STEREO表示 (34)

FM ステレオ局を受信すると点灯します。

⑩ **MUTING表示 (47)**

ミュートが働いているときに点滅します。

⑪ **音声入力表示 (92)****HDMI表示 (66)**

HDMI信号が入力かつ選択されているときに点灯します。

DIGITAL表示

デジタル信号が入力かつ選択されているときに点灯します。

⑫ **ARC表示 (67)**

オーディオリターンチャンネルに対応したテレビからの音声信号を**HDMI OUT MAIN**端子から入力かつ選択されているときに点灯します。

⑬ **USB表示 (27、29)**

入力が「USB」が選ばれているとき、USBストレージ (USBメモリーなど) が接続されていると点灯します。正しく接続されていないときは点滅します。

⑭ **NET表示 (29～32、68)**

入力が「NET」が選ばれているとき、本機がホームネットワーク (LAN) に接続されていると点灯します。正しく接続されていないときは点滅します。

⑮ **多目的表示部**

入力信号の様々な情報を表示します。**DISPLAY** ボタンを押すと、入力されている信号のフォーマットやリスニングモードなどを表示します。

⑯ **SLEEP表示 (46)**

スリープタイマーが設定されているときに点灯します。

⑰ **チャンネル/単位表示****ch 表示**

チャンネルの設定時などに点灯します。

Hz表示

クロスオーバー周波数の設定時などに点灯します。

m/ft 表示

スピーカー距離の設定時などに点灯します。

dB表示

スピーカー音量の設定時などに点灯します。

⑱ **ASb表示 (68)**

自動スタンバイ設定中に点灯します。

後面パネル

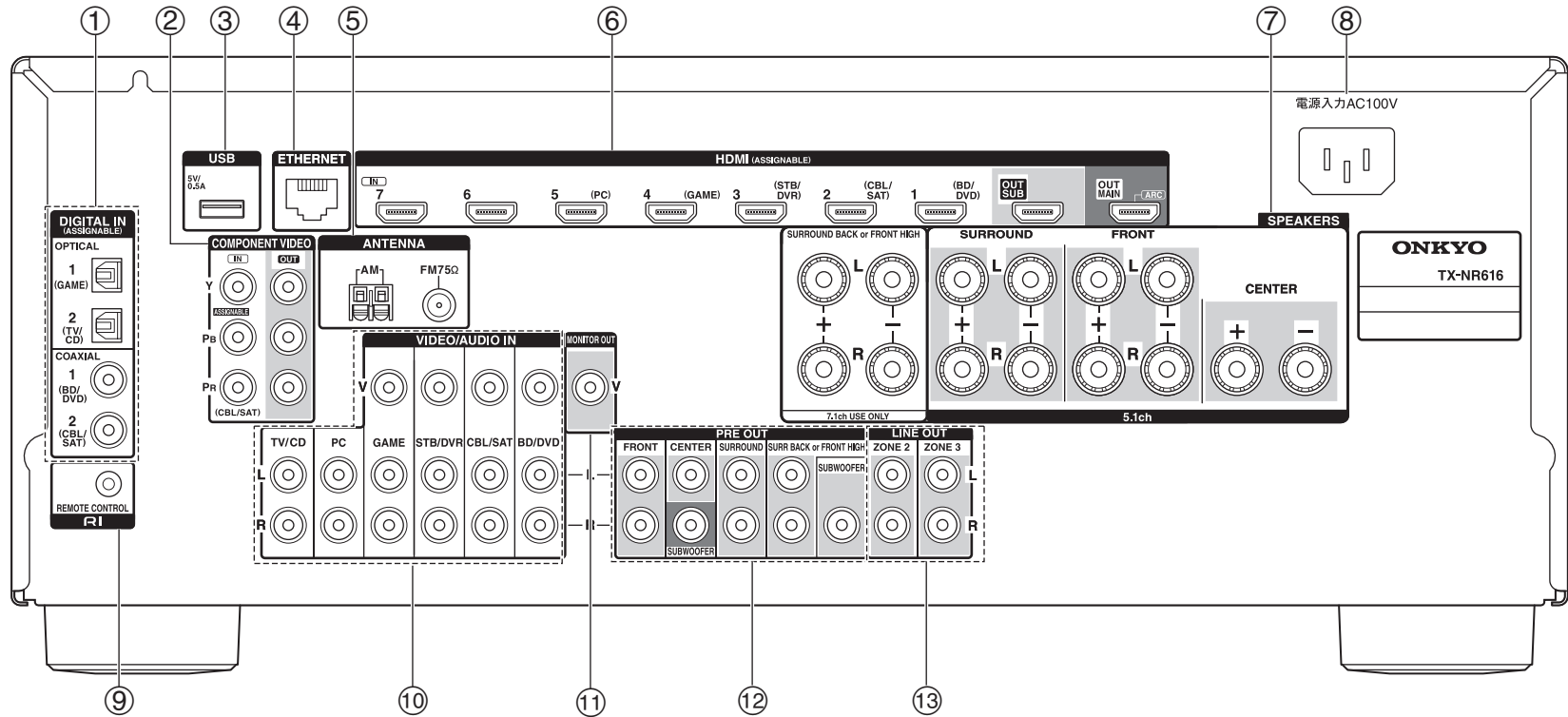

- ① **DIGITAL IN COAXIAL/OPTICAL** 端子
デジタル再生機器と音声接続する入力端子です。各端子は接続機器に合わせて、入力切替ボタンに割り当てることができます。
- ② **COMPONENT VIDEO IN/OUT** 端子
コンポーネント映像を入出力する端子です。入力端子は接続機器に合わせて、入力切替ボタンに割り当てることができます。
- ③ **USB** 端子
USBストレージ（USBメモリーなど）を接続して、中に入っている音楽ファイルを再生できます。
- ④ **ETHERNET** 端子
ホームネットワーク（LAN）と接続するための端子です。イーサネットケーブルを使ってルータやハブに接続します。
- ⑤ **AM ANTENNA/FM ANTENNA (75Ω)** 端子
付属のAM室内アンテナ/FM室内アンテナまたは、AM/FM屋外アンテナを接続する端子です。
- ⑥ **HDMI IN/OUT (MAIN/SUB)** 端子
HDMI IN 端子
接続した機器からデジタル映像信号とデジタル音声信号を入力する端子です。各入力端子は接続機器に合わせて、入力切替ボタンに割り当てることができます。
HDMI OUT (MAIN/SUB) 端子
本機からデジタル映像信号とデジタル音声信号をテレビに出力する端子です。
MAIN/SUBのどちらから出力するかは、「モニター出力設定」で切り換えます（→ P.53）。
- ⑦ **スピーカー** 端子
スピーカーを接続します。
- ⑧ **電源入力AC100V** 端子
付属の電源コードを接続します。
- ⑨ **RI REMOTE CONTROL** 端子
RI端子付きオンキヨー製品と接続し、連動させる端子です。RIケーブルの接続だけでは連動しません。オーディオ用ピンケーブルも正しく接続してください。
- ⑩ **コンボジットビデオ/アナログオーディオ** 端子
アナログ映像信号とアナログ音声信号を入力する端子です。

- ⑪ **MONITOR OUT V** 端子
接続しているモニターやテレビにビデオ映像を出力する端子です。
- ⑫ **PRE OUT** 端子
パワーアンプやアンプ内蔵サブウーファーなどと接続します。
2つの**SUBWOOFER PRE OUT**端子からは同じ信号が出力されます。
- ⑬ **ZONE 2/ZONE 3 LINE OUT** 端子
別室（ゾーン2/ゾーン3）で使用するアンプを接続するアナログの音声出力端子です。

接続については「接続をする」をご覧ください
（→ P.14～21）。

リモコン

本機を操作する

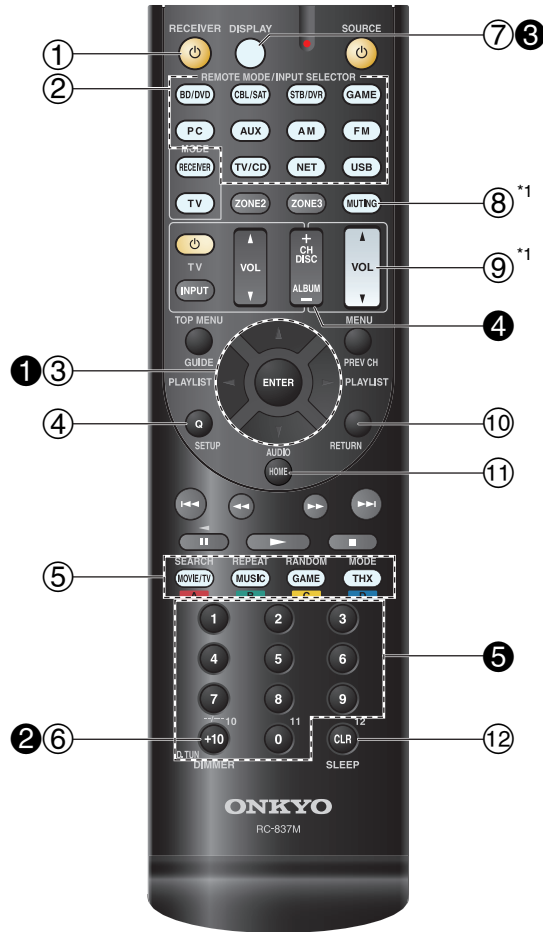

*1 レシーバー リモート モード
RECEIVERモード以外の**REMOTE MODE**ボタンを選択しているときも使用できます (TVモード時は除く)。

RECEIVERモード

本機を操作するときは、はじめに**RECEIVER**ボタンを押して、RECEIVERモードにしてください。

また、リモコンでお手持ちのブルーレイディスク/DVDプレーヤーやCDプレーヤーなどの、AV機器も操作することができます。詳しくは「本機のリモコンで他の製品を操作する」をご覧ください (→ P.73)。

() 内のページに主な説明があります。
詳しくはそちらをご覧ください。

- ① **RECEIVER**ボタン (22)
電源のオン/スタンバイを切り換えます。
 - ② **REMOTE MODE/INPUT SELECTOR**ボタン (25)
入力インプットを切り換えて、再生する機器を選びます。
 - ③ **▲/▼/◀/▶/ENTER**ボタン
設定項目を選択します。**ENTER**ボタンを押すと、選択している項目を確定します。
 - ④ **Q SETUP**ボタン (48)
本機の簡単な設定を行います。
 - ⑤ **リスニングモード**ボタン (37)
リスニングモードを選びます。
 - ⑥ **DIMMER**ボタン (46)
表示部の明るさを切り換えます。
 - ⑦ **DISPLAY**ボタン (46)
表示部の情報を切り換えます。
 - ⑧ **MUTING**ボタン (47)
音を一時的に小さくします。
 - ⑨ **VOL ▲/▼**ボタン (25)
音量を調整します。
 - ⑩ **RETURN**ボタン
設定中に1つ前の表示に戻します。
 - ⑪ **HOME**ボタン (45)
ホームメニューを表示します。
- ⑫ **SLEEP**ボタン (46)
スリープタイマーを設定します。
- **チューナー操作**
本機のチューナーを操作するときは、**AM**または**FM** (または**RECEIVER**) ボタンを押してください。
- ① **▲/▼**ボタン
周波数を選びます。
 - ② **D.TUN**ボタン (34)
(チューナーモード時のみ)
ダイレクト選局モードを選びます。
 - ③ **DISPLAY**ボタン
プリセット局の名前や周波数などの情報が表示されます。
 - ④ **CH +/−**ボタン (34)
登録された放送局を選びます。
 - ⑤ **数字**ボタン (34)
登録された放送局を選びます。また、ダイレクト選局モードで直接周波数も選べます。

接続をする

スピーカーを接続する

スピーカーの配置

以下の表は、使用できるチャンネル数を示しています。チャンネル数はスピーカーの数によって異なります。スピーカーの数に関係なく、とても強力かつ充実した重低音効果を発揮するためにはパワーサブウーファースの使用を推奨します。

最適なサラウンド再生をお楽しみいただくには、付属の測定用マイクを使って自動スピーカー設定（→ P.35）または手動設定（→ P.55）を行ってください。

チャンネル数	2	3	4	5	6	7	7
フロントスピーカー	✓	✓	✓	✓	✓	✓	✓
センタースピーカー		✓		✓	✓	✓	✓
サラウンドスピーカー			✓	✓	✓	✓	✓
サラウンドバックスピーカー (1台) *1*2					✓		
サラウンドバックスピーカー (2台) *2						✓	
フロントハイスピーカー*2							✓

- *1 サラウンドバックスピーカーを1台だけ使用する場合は、**SURROUND BACK or FRONT HIGH L**端子に接続してください。
- *2 サラウンドバックスピーカー、フロントハイスピーカーを同時に使うことはできません。

スピーカーコードを接続する

各スピーカーは右図のように接続します。サラウンドバックスピーカーを1台しか使用しない場合は、**SURROUND BACK or FRONT HIGH L**端子に接続してください。

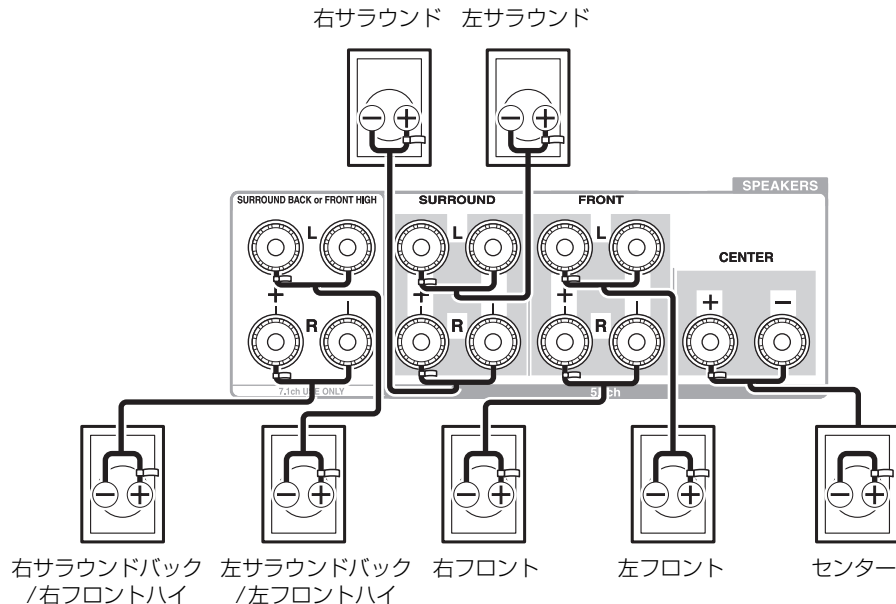

ヒント

- サラウンドバックスピーカー、またはフロントハイスピーカーを接続している場合、「**スピーカー詳細設定**」または自動スピーカー設定で設定できます（→ P.35、55）。

■ ネジ式スピーカー端子

スピーカーコードの被覆を先端から12～15mm剥ぎ、芯線をしっかりよじります。

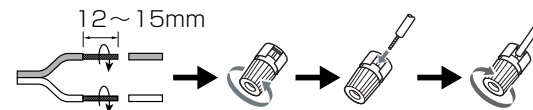

■ バナナプラグ

- スピーカー端子をしっかりと締めてから、バナナプラグを挿入してください。
- スピーカーコードの芯線を、スピーカー端子のバナナプラグ用の穴に直接挿入しないでください。

スピーカーコード用ラベルを取り付ける

スピーカー端子は識別できるように色分けされています。

スピーカー	色
左フロント、左フロントハイ	白
右フロント、右フロントハイ	赤
センター	緑
左サラウンド	青
右サラウンド	グレー
左サラウンドバック	茶
右サラウンドバック	ベージュ

付属のスピーカーコード用ラベルも色分けされています。上記の表を参照して、各スピーカーコードのプラス (+) 側に取り付けてください。ラベルと同じ色のスピーカー端子にケーブルを接続するだけで、スピーカー接続を行うことができます。

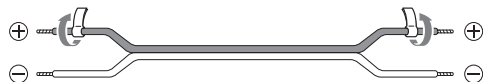

スピーカー接続時の注意事項

以下の注意事項をお読みいただいてから、スピーカーを接続してください。

- 本機には、インピーダンスが4~16オームのスピーカーを接続してください。インピーダンスが4オーム以上6オーム未満のスピーカーを1台でも接続するときは、必ず「インピーダンス」を「4オーム」(→ P.55) に設定してください。小さいインピーダンスのスピーカーをお使いの場合、アンプのボリュームを長時間に渡って大音量に設定して使用すると、内蔵されている保護回路が作動する場合があります。
- 接続は電源コードをコンセントから抜いて行ってください。
- スピーカーに添付の取扱説明書をご覧ください。
- スピーカーケーブルを接続するときは、アンプ端子のプラス (+) 側とスピーカー端子の (+) 側を、マイナス (-) はマイナス (-) とを、各チャンネルごとに必ず合わせて接続してください。間違えて接続すると、位相が

逆になり低音が出にくくなるなど再生が悪くなります。各スピーカーケーブルの被覆に色が付いている方をプラス (+) 側に接続するなどして間違わないようにしてください。

- スピーカーコードが、必要以上に長かったり細かったりすると、音質に影響を与えることがあります。そのようなコードは使用しないでください。
- プラスのコードとマイナスのコードをショートさせないでください。故障の原因になります。
- コードの芯線を本機の後面パネルと接触させないでください。故障の原因になります。

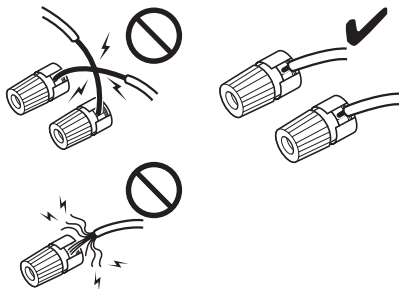

- スピーカー端子に2本以上のコードを接続しないでください。故障の原因になります。
- 1台のスピーカーを複数の端子に接続しないでください。

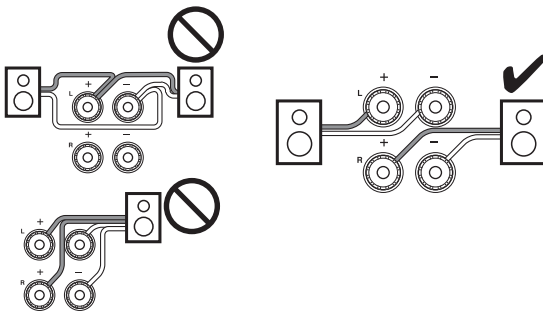

ダイポール型スピーカーを使う

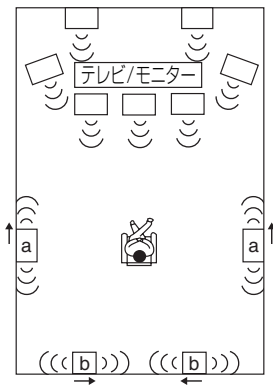

サラウンドスピーカーとサラウンドバックスピーカーの代わりにダイポール型スピーカーを使うことができます。ダイポール型スピーカーとは、前と後ろなど、2つの方向に同じ音を出す、双指向性スピーカーのことです。ダイポール型スピーカーでは位相*1を合わせるため、多くのスピーカーには矢印表示が書いてあります。サラウンドスピーカー (図中a) は矢印 (↑) がテレビへ向かうように配置し、サラウンドバックスピーカー (図中b) は、お互いの矢印 (→) が向き合うように配置してください。

*1 位相：弦波の1周期 (0~360度) における波形の位置を示す言葉。各スピーカー間の距離や取り付け角度、プラス (+)、マイナス (-) の配線間違いなどで位相が合っていないと、音像や音場が不明瞭になったり、聴きづらさがあったりします。

パワーアンプ内蔵サブウーファーを使う

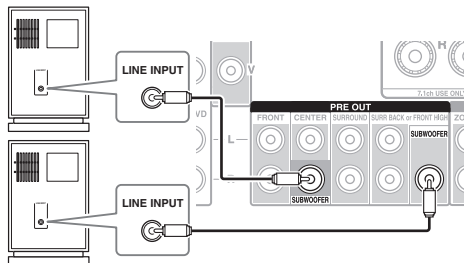

パワーアンプ内蔵
サブウーファー

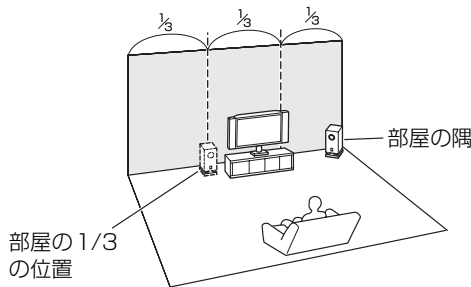

最大2つのパワーアンプ内蔵サブウーファーを接続して使用できます。

それぞれの端子から同じ信号が出力されます。

再生される低音の質や量は、置き場所や部屋の形状、視聴位置によって変わります。一般的に部屋の隅、または1/3の場所に置いたときに良い結果が得られますが、色々な場所に置いて質の良い低音が入った音楽を再生し、もっともしっかりした低音が再生できる場所に設置してください。

ヒント

- サブウーファー側で音量調整ができる場合、音量を上げてください。また、カットオフフィルター切換スイッチはDIRECTダイレクトにしてください。カットオフフィルター切換スイッチがなく、カットオフ周波数調整ツマミがある場合は、周波数を最大にしてください。

- ご使用のサブウーファーにアンプが内蔵されていない場合は、お手持ちのアンプ機器の入力端子にサブウーファーのプリアウト端子を接続して、ご使用ください。

バイアンプ接続をする

重要

- バイアンプ接続を行うときは、スピーカーのツイーター（高音）端子とウーファー（低音）端子をつなぐショート金具を必ず取り外してください。
- バイアンプ接続に対応するスピーカーのみ使用可能です。詳しくはスピーカーの取扱説明書をご覧ください。

バイアンプ接続に対応したスピーカーを接続し、低音域と高音域の音質を向上させることができます。バイアンプ接続では、最大5.1チャンネル再生になります。バイアンプ接続が完了し、本機の電源を入れたら、スピーカーセッティングを「バイアンプ」にしてください（→ P.55）。

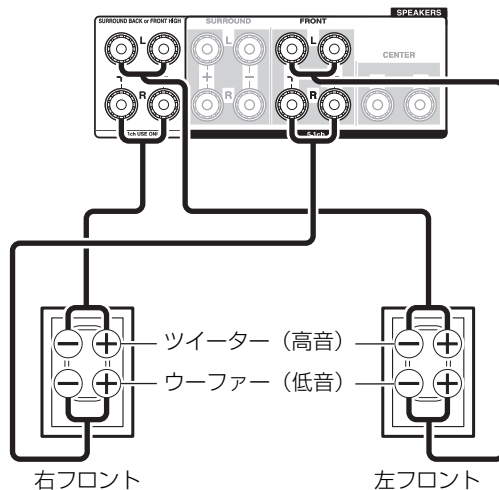

パワーアンプを接続する

パワーアンプを本機に接続し、本機をプリアンプとして使用できます。本機だけでは出力できない大音量で再生できるようになります。各スピーカーは、パワーアンプに接続してください。詳しくは、パワーアンプに添付の取扱説明書をご覧ください。

ご注意

- 接続していないチャンネルは、「スピーカー詳細設定」（→ P.55）で「無し」に設定します。

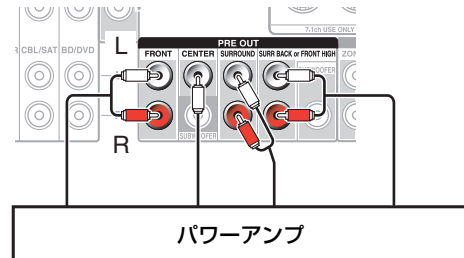

AV機器との接続について

接続イメージ

HDMIケーブル

— : 映像 / 音声

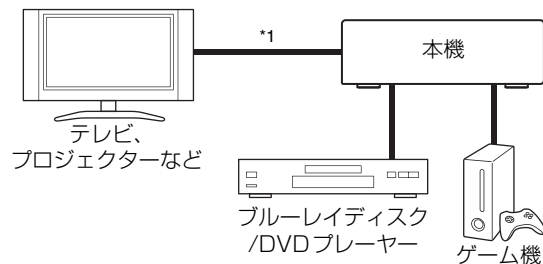

その他のケーブル

— : 映像 — : 音声

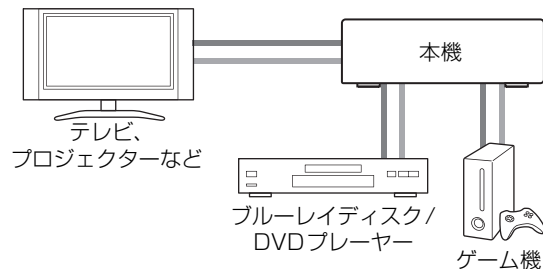

*1 お使いのテレビがオーディオリターンチャンネル (ARC) 機能に対応していない場合は、本機をHDMIケーブルで接続すると同時に、光デジタルケーブルでも接続する必要があります。

- AV機器の接続を行う場合は、AV機器に付属の取扱説明書をご覧ください。
- 電源コードは、すべての接続が完了するまでつながないでください。
- プラグは奥までしっかり押し込んでください (ノイズや誤動作の原因になります)。

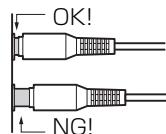

- ケーブル同士の接触を防ぐため、映像・音声ケーブルや電源・スピーカーコードが接近しないようにしてください。

接続に必要なケーブルの名称と接続端子の形状

■ HDMIケーブル

映像信号と音声信号をデジタル伝送します。



■ コンポーネントビデオケーブル

ビデオケーブル (コンポジット) より高画質な映像信号を伝送します。映像機器の制御信号 (アスペクト比など) を送ることはできません。

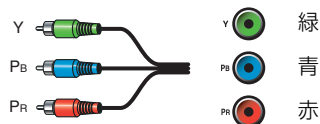

■ ビデオケーブル (コンポジット)

標準的な映像信号用の端子で、多くのテレビやビデオなどの映像機器に装備されています。



■ 光デジタルケーブル (OPTICAL)

PCM*2、ドルビーデジタルやDTSなどのデジタルサウンドを楽しむことができます。音質は同軸デジタルと同レベルです。



■ 同軸デジタルケーブル (COAXIAL)

PCM*2、ドルビーデジタルやDTSなどのデジタルサウンドを楽しむことができます。音質は光デジタルと同レベルです。



■ オーディオ用ピンケーブル

アナログ音声信号を伝送します。



*2 PCM入力信号 (ステレオ/モノラル) で利用できるサンプリングレートは、32、44.1、48、88.2、96kHzです。HDMI接続の場合は、176.4、192kHzも利用できます。

光デジタル入力端子について

本機の光デジタル入力端子は、すべてとびらタイプですので、とびらをそのまま奥へ倒すようにして、光デジタルケーブルを差し込んでください。

⚡ ご注意

- 光デジタルケーブルはまっすぐ抜き差ししてください。ななめに抜き差しすると、とびらが破損する場合があります。

AV機器をHDMI接続する

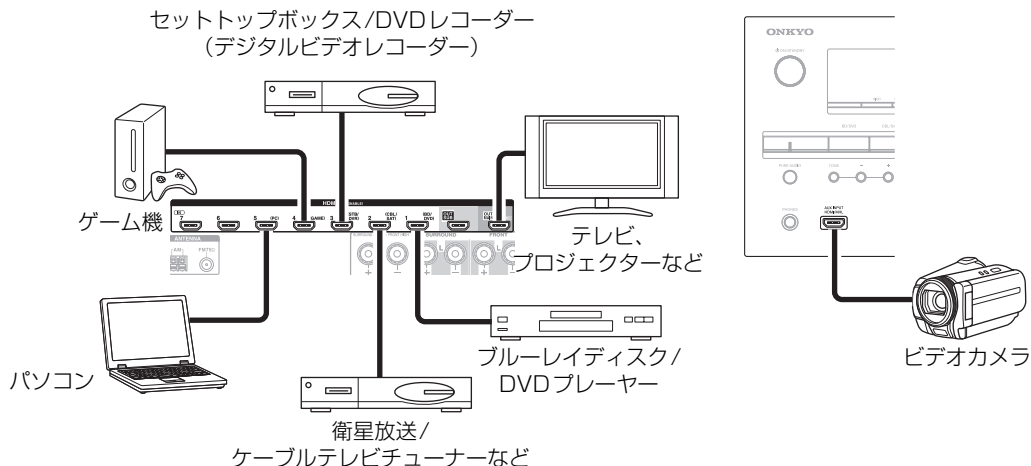

- お使いのテレビがオーディオリターンチャンネル (ARC) 機能に対応していない場合は、本機をHDMIケーブルで接続すると同時に、光デジタルケーブルでも接続する必要があります。
- HDMI接続した機器の音声を本機で聴く場合は、その機器の映像がテレビに映る状態にしておいてください (本機が接続されているHDMI入力をテレビ側で選んでください)。テレビの電源をオフにしていたり、テレビ側で他の入力を選んでいる状態では、本機から音声が出なかったり、途切れるなど正常に音が出ないことがあります。

AV機器は割り当てられた端子に接続してください。お買い上げ時の設定は以下のようになっています。
✓：割り当ては変更できます (→ P.53)。

端子	AV機器	
IN 1	ブルーレイディスク/DVDプレーヤー	✓
IN 2	衛星放送/ケーブルテレビチューナーなど	✓
IN 3	セットトップボックス/DVDレコーダー (デジタルビデオレコーダー)	✓
IN 4	ゲーム機	✓
IN 5	パソコン	✓
IN 6	その他の機器	✓
IN 7	その他の機器	✓
フロント	ビデオカメラ	
アウト OUT MAIN	テレビ	
アウト OUT SUB	プロジェクターなど	

以下の項目もご覧ください。

- 「接続のヒント・映像信号の流れ」 (→ P.91)
- 「RIHDと互換性のあるテレビやプレーヤー/レコーダーをご使用になるには」 (→ P.94)
- 「HDMIについて」 (→ P.96)

ヒント

- HDMI接続したAV機器の音声をテレビのスピーカーで聴く場合は、「HDMIスルー」設定を有効にし (→ P.66)、本機をスタンバイ状態にします。

ご注意

- ブルーレイディスク/DVDプレーヤーで、上記の操作をしても音声がでないときは、ブルーレイディスク/DVDプレーヤー側でHDMI音声出力の設定をPCMにしてください。

■オーディオリターンチャンネル (ARC) 機能

本機とテレビをつなぐHDMIケーブルを使用して、テレビの音声信号を本機のHDMI OUT MAIN端子に送る機能です。この機能を使用するには、お使いのテレビがARC機能に対応している必要があります。テレビの音声を本機に接続したスピーカーで楽しんだり、本機に接続したAV機器の映像や音声をテレビで楽しんだりすることが、テレビと本機をHDMI接続するだけで可能になります。

ARC機能を使用するには、以下の項目をご覧ください。

- 「HDMIコントロール (RIHD)」 (→ P.66)
- 「オーディオリターンチャンネル」 (→ P.67)

■MHL (Mobile High-definition Link)

本機前面パネルのAUX端子は、MHL (Mobile High-definition Link) に対応しており、接続したMHL対応モバイル機器から映像と音声を送信できます。

外部機器を接続する

本機とテレビをHDMI接続（HDMI OUT MAIN）すると、テレビ画面を見ながら各種の設定ができます（オンスクリーンディスプレイ=OSD機能）。本機とテレビを他の映像出力端子で接続している場合は、本体の表示部を見ながら設定してください。

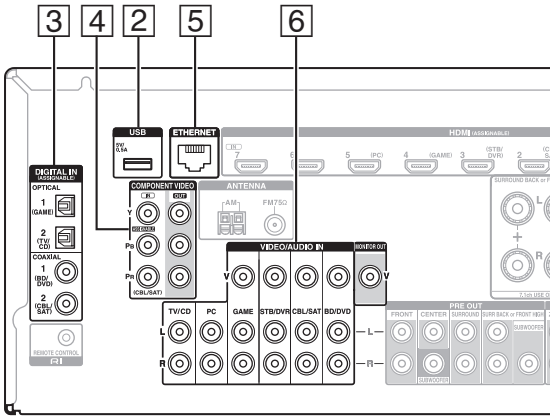
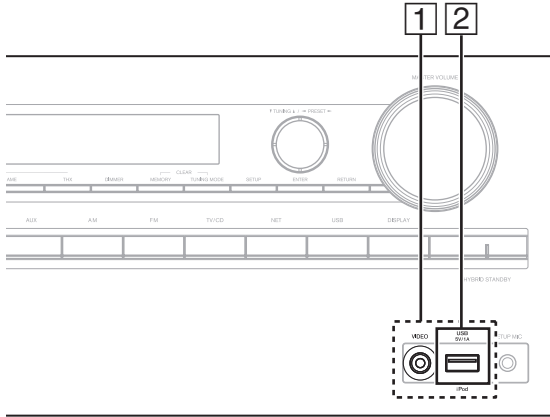

外部機器は割り当てられた端子に接続してください。お買い上げ時の設定は以下のようになっています。

✓：割り当てでは変更できます（→ P.54）。

No.	端子	外部機器
①	USB、VIDEO*1 <small>ビデオ</small>	iPod/iPhone（ビデオ再生）
②	USB*2*3	iPod/iPhone、MP3プレーヤー、USBデバイス
③	デジタル イン DIGITAL IN	
	オプティカル ゲーム OPTICAL 1 (GAME)	ゲーム機 ✓
	OPTICAL 2 (TV/CD)	テレビ、CDプレーヤー ✓
	コアキシャル COAXIAL 1 (BD/DVD)	ブルーレイディスク/DVDプレーヤー ✓
	COAXIAL 2 (CBL/SAT)	衛星放送/ケーブルチューナーなど ✓
④	コンポーネント COMPONENT VIDEO	
	IN (CBL/SAT)	衛星放送/ケーブルチューナーなど ✓
	OUT	テレビ、プロジェクターなど
⑤	イーサネット ETHERNET	ルーター
⑥	モニター MONITOR OUT	テレビ、プロジェクターなど
	BD/DVD IN	ブルーレイディスク/DVDプレーヤー
	CBL/SAT IN	衛星放送/ケーブルチューナーなど
	STB/DVR IN	セットトップボックス/DVDレコーダー（デジタルビデオレコーダー）
	GAME IN	ゲーム機/RIドック
	PC IN	パソコン
	TV/CD IN	テレビ、CDプレーヤー、レコーダプレーヤー*4、カセットテープデッキ、MD、CD-R、RIドック



- *1 **USB**入力を選んでいる場合、**VIDEO**端子から映像信号を入力することができます。**VIDEO**端子からの入力信号は**MONITOR OUT V**端子とHDMI出力端子から出力されます。
- *2 本機の**USB**端子にパソコンを接続しないでください。本機の**USB**端子にはパソコンから音声を入力できません。
- *3 本機前面パネルの**USB**端子のみiPod/iPhoneに対応しています。
- *4 フォノプリアンプ内蔵のレコーダプレーヤー（MM）を接続します。内蔵していない場合は、本機に対応するフォノプリアンプをご用意ください。可動コイル（MC）カートリッジタイプの場合、本機に対応するフォノプリアンプ、MC増幅器またはMC変圧器が必要になります。詳しくはレコーダプレーヤーの取扱説明書をご覧ください。
- ③の接続では、ドルビーデジタルやDTSなどを楽しむことができます。
- ④の音声入力接続で、別室（ゾーン2/ゾーン3）に居ながら入力機器の音声を聴くことができます。
- ⑥の接続で、ブルーレイディスク/DVDプレーヤーにメインのステレオ出力と、マルチチャンネル出力の両方が備わっている場合は、メインのステレオ出力に接続してください。

オンキヨー製品と連動させる接続

RI端子付きのオンキヨー製品に、**RI**ケーブルとオーディオ用ピンケーブルを接続すると、以下のような連動機能が可能です。

RIケーブルとは、オンキヨーのシステム動作用ケーブルです（本機には付属していません）。

RIケーブルの接続だけではシステムとして動きません。オーディオ用ピンケーブルも正しく接続してください。

1 各オンキヨー製機器が、オーディオ用ピンケーブルで接続されていることを確認してください（接続例の接続⑥）（→ P.19）

2 **RI**ケーブルを接続します（図をご覧ください）

3 **RI**ドックやカセットテープデッキを使う場合は、入力表示を切り換えます（→ P.46）

RI（リモートインタラクティブ）機能で、以下のシステム機能を利用できます。

■ システムオンとオートパワーオン

本機がスタンバイモードになっている状態で、**RI**接続されている機器の再生を始めると、自動的に本機の電源が入り、該当する機器が入力ソースに選ばれます。

■ ダイレクトチェンジ

RI接続されている機器の再生が始まると、その機器が入力ソースに選ばれます。

■ リモコン操作

本機のリモコンを使って、**RI**に対応しているオンキヨー製機器を操作できます。リモコンを本機のリモコン受光部に向けて操作します。**RI**専用リモコンコードを登録してください（→ P.75）。

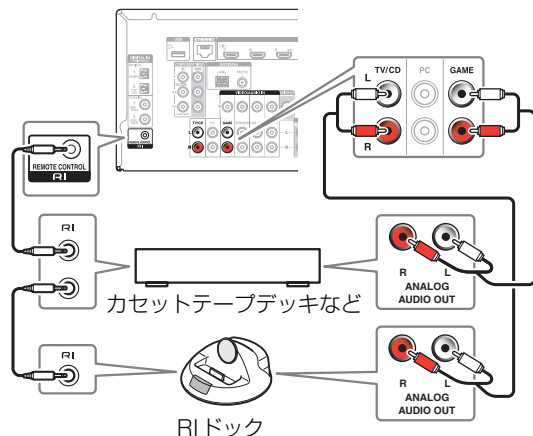

⚡ ご注意

- 製品によっては、**RI**接続をしても、一部の機能が働かないことがあります。
- システム機能については、各機器の取扱説明書もあわせてご覧ください。
- **RI**ケーブルの接続は、順序の指定はありません。
- **RI**端子が2つある場合、2つの端子の動きは同じです。どちらにもつなげます。
- 新旧製品の連動動作の対応/非対応については、オンキヨーオーディオコールセンターにお問い合わせください。
- ゾーン2/ゾーン3への出力をオンにしている場合、連動機能は動きません。

アンテナを接続する

付属のAM/FM室内アンテナを接続して、内蔵チューナーでAM/FM放送を聴くことができます。内蔵チューナーを使用する場合、必ずアンテナを接続してください。アンテナを接続していない場合、AM/FM放送を受信できません。

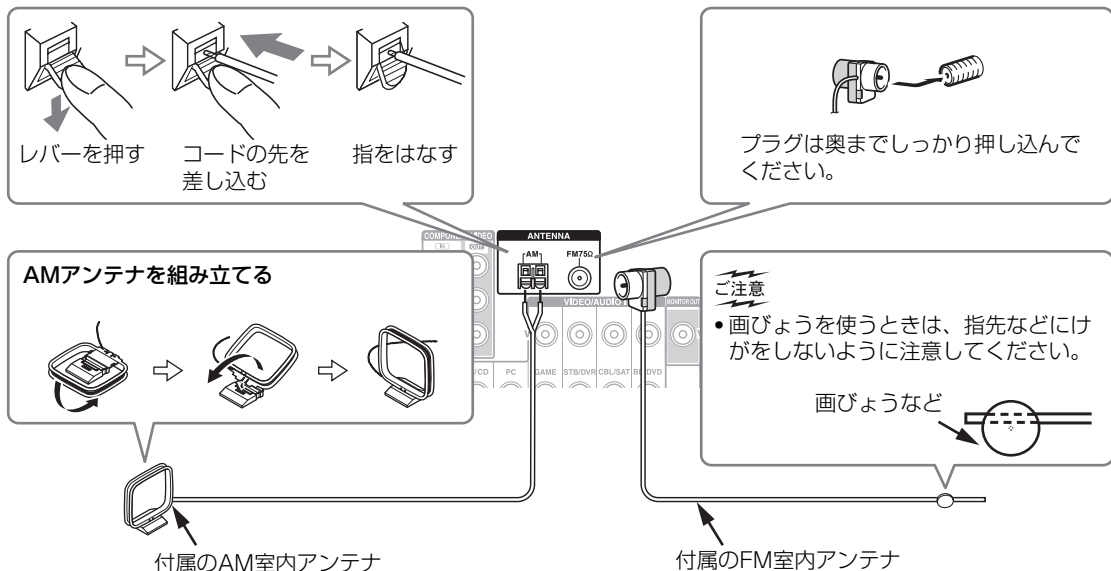

ご注意

- アンテナ接続が完了したら、放送を聴きながら受信状態が良好になるようアンテナの位置を変えたり向きを調整してください。
- AMアンテナは、本機、テレビ、スピーカーコード、電源コードからは、できるだけ離してください。

ヒント

- 付属のFM室内アンテナできれいに受信できない場合は、市販の屋外アンテナを使用してください。
- 付属のAM室内アンテナできれいに受信できない場合は、市販の屋外アンテナを使用してください。

電源コードを接続する

1 付属の電源コードを、本機の電源入力AC100V端子に接続します

2 電源コードをコンセントに接続します

付属の電源コードは、より良い音でお聞きいただくために極性の管理がされています。

電源コードには下記の2つのタイプがあります。電源プラグの目印側を家庭用電源コンセントの溝の長い方に合わせて差し込んでください。家庭用電源コンセントの溝の長さが同じ場合は、どちらを接続してもかまいません。

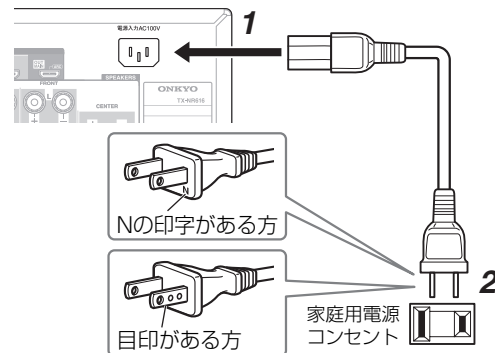

ご注意

- 電源コードを接続する前に、すべての接続が完了していることを確認してください。
- 付属の本機専用電源コード以外は使用しないでください。
- 電源コードをコンセントから抜くときは、本機をスタンバイ状態にしてから抜いてください。
- 家庭用電源コンセントに電源プラグを差し込んだ状態で、**電源入力AC100V**端子から電源コードを抜くと、感電する可能性があります。電源コードを接続するときは、最後に家庭用電源コンセントに接続し、抜くときは最初に家庭用電源コンセントから抜いてください。
- 本機の電源を入れると、瞬間的に大きな電流が流れて、コンピューターなどの機器の動作に影響することがあります。コンピューターなど、繊細な機器とは別系統のコンセントに接続することをおすすめします。

本機の電源を入れる・切る

ON/STANDBY ボタン

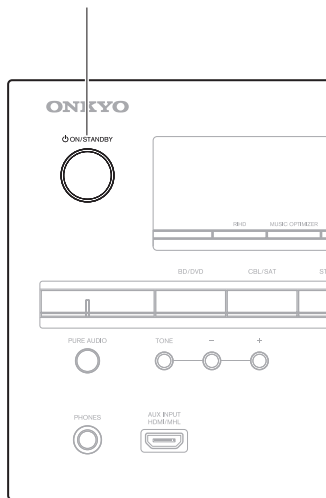

電源を入れる

- 1 前面パネルの ^{オン}ON/STANDBY ボタンを押す
または ^{スタンバイ}

リモコンの ^{レシーバー}RECEIVER ボタンを押して
RECEIVER ボタンを押す

電源を切る

- 1 前面パネルの ^{オン}ON/STANDBY ボタンを押す
または

リモコンの ^{レシーバー}RECEIVER ボタンを押して
RECEIVER ボタンを押す

本機がスタンバイ状態になります。本機の電源を入れたときに、大きな音が鳴って驚かないように、必ず音量を下げたから電源を切るようにしてください。

ヒント

- 本機の設定状況によっては、^{ハイブリッド}HYBRID STANDBY インジケーターが点灯する場合があります。(→ P.52)
- 電源の設定については、「自動スタンバイ」をご覧ください(→ P.68)。



■ 簡単初期設定を行う

本機をスムーズに使っていただくために、本機を初めて使用する前に簡単なステップで設定することができます。詳しくは「初期設定」をご覧ください(→ P.23)。

■ 「最新のファームウェアがリリースされました」というメッセージが表示される

ファームウェアの更新が可能な場合「最新のファームウェアがリリースされました」というメッセージを表示して通知します。このメッセージが表示されるのは、本機をホームネットワークに接続している場合に限りです(→ P.97)。画面の指示にしたがって更新を行ってください。

▲/▼ ボタンで以下のいずれかを選び ^{エンター}ENTER ボタンを押す

- ▶ **アップデートします：**
アップデートを開始します。「ファームウェアの更新について」をご覧ください(→ P.88)。
- ▶ **後でアップデートします：**
次回本機の電源を入れた時に再通知します。
- ▶ **アップデートしません：**
今後、アップデートを通知しません。

ヒント

- この通知を行うか否かは「アップデート通知」で設定が可能です(→ P.69)。

初期設定

初めて本機の電源を入れると、本機を使用する前に行なっていたいただきたい設定のウィザードが起動します。テレビ画面に表示されるガイダンスを見ながら誰にでも簡単に行なうことができます。

本機とテレビをHDMI接続 (HDMI OUT MAIN) ^{アウト} ^{メイン}すると、テレビ画面を見ながら各種の設定ができます (オンスクリーンディスプレイ=OSD機能)。

オンスクリーンディスプレイの言語を選択する

このステップでは、オンスクリーンディスプレイの表示言語を選択して設定します。「OSD設定」の「言語(Language)」をご覧ください (→ P.66)。

ヒント

- **HOME** ボタンを押すと設定画面が閉じてしまいます。初期設定を再起動するには「ハードウェア設定」メニューで「初期設定」を選んでください (→ P.69)。

言語選択の後に初期設定の開始画面が表示されます。

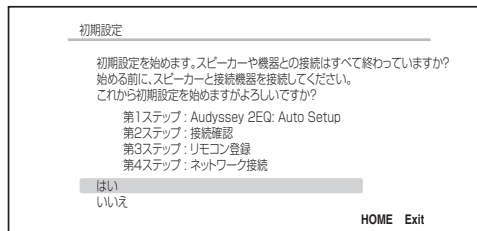

1 ▲/▼ ボタンで以下のいずれかを選びENTER ボタンを押す

- ▶ はい:
「Audyssey 2EQ: Auto Setup」へ進みます。
- ▶ いいえ:
設定をスキップして初期設定を終了します。「初期設定を終了する」に進んでください (→ P.24)。「ハードウェア設定」メニューで「初期設定」を選ぶと、いつでも初期設定の再起動ができます (→ P.69)。

Audyssey 2EQ: Auto Setup

このステップでは、自動スピーカー設定を行います。

1 ▲/▼ ボタンで以下のいずれかを選びENTER ボタンを押す

- ▶ 今:
画面の指示に従って自動スピーカー設定を行います。「自動スピーカー設定を使う」の手順2以降をご覧ください (→ P.35)。この設定を行った後に「接続確認」へ進みます。
- ▶ 後で設定します:
自動スピーカー設定をスキップします。**ENTER** ボタンを押して「接続確認」へ進みます。

接続確認

このステップでは、ソース機器の接続を確認します。

1 ▲/▼ ボタンで以下のいずれかを選びENTER ボタンを押す

- ▶ はい、続けます:
接続を確認します。
- ▶ いいえ、とばします:
接続確認をスキップして「リモコン登録」へ進みます。

2 接続を確認したいセレクトアを選びENTER ボタンを押す

選択しているソース機器の映像が表示されます。

3 ▲/▼ ボタンで以下のいずれかを選びENTER ボタンを押す

- ▶ はい:
手順4へ進みます。
- ▶ いいえ:
エラーの原因が表示されます。画面の指示に従って接続を再度確認してください。

4 ▲/▼ ボタンで以下のいずれかを選びENTER ボタンを押す

- ▶ はい:
手順2に戻ります。
- ▶ いいえ、確認を終了します:
確認を終了して「リモコン登録」へ進みます。

リモコン登録

このステップでは、本機のリモコンで操作したいソース機器のリモコンコードを入力します。

- 1 ▲/▼ ボタンで以下のいずれかを選び **ENTER** ボタンを押す
 - ▶ はい:
 - リモコンコードの入力を行います。「リモコンコードを検索する」の手順5以降をご覧ください(→ P.73)。
 - ▶ いいえ、とばします:
 - 設定をスキップして「ネットワーク接続」へ進みます。
- 2 入力が完了したら ▲/▼ ボタンで以下のいずれかを選び **ENTER** ボタンを押す
 - ▶ はい、完了しました:
 - 設定を終了して「ネットワーク接続」へ進みます。
 - ▶ いいえ、まだ続けます:
 - 他のリモコンコードを入力します。

ネットワーク接続

このステップでは、ネットワークの接続を確認します。

- 1 ▲/▼ ボタンで以下のいずれかを選び **ENTER** ボタンを押す
 - ▶ はい:
 - 接続を確認します。
 - ▶ いいえ、とばします:
 - 設定をスキップして初期設定を終了します。

⚡ ⚡ ⚡ 注意

- 有線と無線機器（オンキヨー製ワイヤレスUSB LANアダプター UWF-1）が同時に接続されている場合、無線機器が優先されます。詳しくは無線機器の取扱説明書をご覧ください。

- 2 画面の指示に従ってネットワークの接続を確認する

「接続に成功しました。」というメッセージが画面中央に表示されたらチェックは完了です。**ENTER** ボタンを押して初期設定を終了します。

ヒント

- 「ワイヤレス (オプション)」を選択した場合は、UWF-1 の設定を行ってください。詳しくは、UWF-1 の取扱説明書をご覧ください。

- 3 エラーメッセージが表示されたら ▲/▼ ボタンで以下のいずれかを選び **ENTER** ボタンを押す

- ▶ 再試行:
 - 再度、接続を確認します。
- ▶ いいえ、後で設定します:
 - 確認をスキップして初期設定を終了します。「初期設定を終了する」へ進んでください。

初期設定を終了する

初期設定を終了します。

- 1 **ENTER** ボタンを押す
 - 初期設定を再起動するには「ハードウェア設定」メニューで「初期設定」を選んでください(→ P.69)。

再生をする

本機とテレビをHDMI接続（HDMI OUT ^{アウト} MAIN ^{メイン}）することで、テレビに操作画面を表示できます。

この項目では、特に指定のない限り、リモコンを使った手順を説明しています。

接続した機器を再生する

■ リモコンで操作する



INPUT SELECTORボタン

RECEIVERボタン

VOL ▲/▼ボタン

リスニングモードボタン

- 1 ^{レシーバー} RECEIVER ボタンを押して、^{インプット} INPUT ^{セレクター} SELECTOR ボタンを押す
- 2 選んだ機器の再生を始める
以下の項目もご覧ください。
 - 「iPod/iPhoneをUSBで再生する」(→ P.27)
 - 「USBストレージ内の音楽ファイルを再生する」(→ P.29)
 - 「radiko.jpを聴く」(→ P.29)
 - 「vTunerインターネットラジオを聴く」(→ P.30)
 - 「他のインターネットラジオを登録する」(→ P.31)
 - 「ネットワークサーバー内の音楽ファイルを再生する」(→ P.32)
 - 「リモート再生する」(→ P.32)
 - 「AM/FM放送を聴く」(→ P.33)
 - 「オンキヨー製ドックでiPod/iPhoneを再生する」(→ P.71)
 - 「本機のリモコンで他の製品を操作する」(→ P.73)

3 ^{ボリューム} VOL ▲/▼ ボタンで音量を調整する

- 4 リスニングモードを選んで、楽しむ
以下の項目もご覧ください。
 - 「リスニングモードを使う」(→ P.37)

■ 本機で操作する

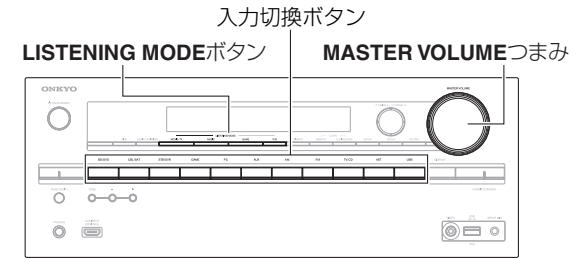

- 1 入力切換ボタンで再生する機器を選ぶ
- 2 選んだ機器の再生を始める
- 3 ^{マスター} MASTER VOLUME ^{ボリューム} つまみで音量を調整する
- 4 リスニングモードを選んで、楽しむ

■ スクリーンセーバー

現在選んでいる入力ソースからの映像信号がない状態で、本機を操作せずに一定時間（お買い上げ時は3分）経過すると、スクリーンセーバーが起動します。

ヒント

- スクリーンセーバーが起動するまでの時間は、「スクリーンセーバー」設定で変更することができます(→ P.66)。
- 本機を操作すると、もとの画面に戻ります。

USB、ネットワーク内のファイル进行操作する

最初に**USB**ボタンまたは**NET**ボタンを押してください。

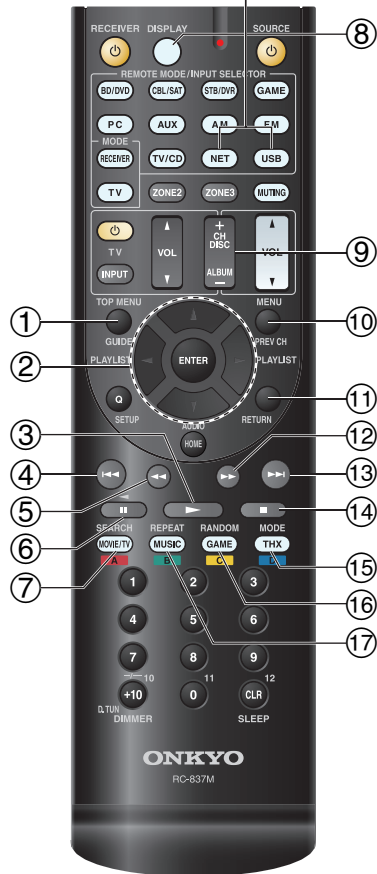

- ① **TOP MENU** ボタン
各メディアやサーバーのトップメニューを表示します。
- ② **▲/▼** ボタン、**ENTER** ボタン
項目を選択します。
◀/▶ ボタン
ページを移動します。
PLAYLIST ◀/▶ ボタン
Standard Mode (iPod/iPhone) で、プレイリストを選択します。
- ③ **▶** ボタン
再生を開始します。
- ④ **◀◀** ボタン
現在の曲の先頭を再生します。前の曲を再生するには、2回押します。
- ⑤ **◀◀** ボタン
現在の曲を早戻しします。
- ⑥ **||** ボタン
一時停止します。
- ⑦ **SEARCH** ボタン
再生中に再生画面とリスト画面を切り換えます。
- ⑧ **DISPLAY** ボタン
再生中に曲情報を切り換えます。
リスト画面を表示中に**DISPLAY** ボタンを押すと再生画面に戻ります。
- ⑨ **ALBUM +/−** ボタン
Standard Mode (iPod/iPhone) で、アルバムを選択します。
- ⑩ **MENU** ボタン
各インターネットラジオサービスのメニューを表示します。
- ⑪ **RETURN** ボタン
ひとつ前の画面に戻ります。
- ⑫ **▶▶** ボタン
現在の曲を早送りします。

- ⑬ **▶▶** ボタン
次の曲を再生します。
- ⑭ **■** ボタン
再生を停止します。
- ⑮ **MODE** ボタン
iPod/iPhoneのExtended ModeとStandard Modeを切り換えます。
ネットワークサービス画面で**MODE** ボタンを押すとアイコンの配置を変更するモードに切り換わります。
- ⑯ **RANDOM** ボタン
ランダム再生します。
- ⑰ **REPEAT** ボタン
リピート再生します。**REPEAT** ボタンを押すたびにリピートモードが切り換わります。

ヒント













• その他の機器の操作については「本機のリモコンで他の製品を操作する」をご覧ください (→ P.73)。

ご注意

• 再生するサービスやデバイスによって、動作するボタンが異なります。

表示されるアイコンについて

このセクションでは、メディア再生中に表示部に表示されるアイコンについて説明します。

アイコン	説明
	フォルダ
	曲
	再生
	一時停止中
	早送り
	早戻し
	アーティスト
	アルバム
	1トラックリピート
	フォルダリピート (USBデバイス)
	リピート
	シャッフル
	アルバムシャッフル (iPod/iPhone)

iPod/iPhoneをUSBで再生する

本機とテレビをHDMI接続 (HDMI OUT ^{アウト} MAIN ^{メイン}) することで、テレビに操作画面を表示できます。

iPod/iPhoneに保存されている音楽/映像ファイルを再生する手順について説明します。
以下のiPod/iPhoneに対応しています。
iPod touch (第一、第二、第三、第四世代)、
iPod classic、iPod nano (第二、第三、第四、第五、第六世代)、iPhone 4S、iPhone 4、iPhone 3GS、
iPhone 3G、iPhone

ご注意

- 本体表示部は日本語表示には対応しておりません。表示できない文字はアスタリスク (*) に置き換わります。

1 RECEIVER ボタンを押して、USB ボタンをくり返し押しして「USB(前面)」を選ぶ

ヒント

- ホームメニューで「USB」を選んでも、同様の操作ができます。

2 iPod/iPhone 付属のUSBケーブルで本機前面パネルのUSB端子に接続する

iPod/iPhoneのコンテンツ情報を読み込み中は、表示部に「Connecting...」が表示されます。USB表示が点灯していればiPod/iPhoneに接続できています。USB表示が点滅している場合、本機がiPod/iPhoneを認識できていません。

ヒント

- iPod/iPhone 付属のUSBケーブルで接続することを推奨します。

3 ^{モード}MODE ボタンをくり返し押しして、^{エクステンド}Extended Mode (音楽) またはExtended Mode (映像) に切り換える

デバイス内容の一覧が表示されます。

ヒント

- iPod/iPhone 本体および、本機のリモコンで操作したい場合は、**MODE** ボタンをくり返し押しして ^{スタンダード}Standard Mode に切り換えてください。
- Mode は iPod/iPhone を抜いても保存されているため、Extended Mode (音楽) で抜いて、再度 iPod/iPhone を差すと次回は Extended Mode (音楽) で起動します。

4 ▲/▼ ボタンを押してフォルダ選び、^{エンター}ENTER ボタンを押して開く

ヒント

- 本体の▲/▼ボタン、**ENTER** ボタン、^{チューニング}TUNING MODE ボタンでも操作できます。TUNING MODE ボタンで Mode を切り換えることができます。

5 ▲/▼ ボタンを押して音楽/映像ファイルを選び、▶ ボタンまたはENTER ボタンを押して再生する

ご注意

- 本機の表示部に「Connecting...」が表示されているときは、本機に接続されているUSBストレージ、USBケーブルを抜かないでください。
- iPod/iPhone を本機の**USB**端子に接続した場合、ヘッドホンからは音声が出力されません。

エクステンド モード

Extended Mode (音楽) で操作する

OSD画面にコンテンツ情報が表示され、画面を見ながら選択および操作ができます。

トップ画面のリスト：

プレイリスト (Playlists)、アーティスト (Artists)、アルバム (Albums)、ジャンル (Genres)、曲 (Songs)、作曲者 (Composers)、シャッフル (Shuffle Songs)、再生中 (Now Playing)

ご注意

- このモードを選択している場合、本機前面パネルの **VIDEO** 端子から入力していても映像は表示されません。

Extended Mode (映像) で操作する

プレイリストがテレビ画面に表示され、画面を見ながら映像の検索と選択ができます。

トップ画面のリスト：

映画 (Movies)、ミュージックビデオ (Music Videos)、テレビ番組 (TV Shows)、ビデオポッドキャスト (Video Podcasts)、レンタル (Rentals)

ご注意

- iPod/iPhoneの映像を観る場合は、アップル公式のコンポジットAVケーブルで本機前面パネルの **USB** 端子と **VIDEO** 端子に接続してください。
- iPod/iPhoneの機種・世代によっては、表示内容が異なる場合もあります。また、Extended Mode (映像) でのサポートを保証していない場合があります。

スタンダード

Standard Modeで操作する

OSD画面にコンテンツ情報は表示されず、iPod/iPhone 本体および、本機のリモコンにて操作が可能です。

USBストレージ内の音楽ファイルを再生する

本機とテレビをHDMI接続（HDMI OUT MAIN）^{アウト メイン}することで、テレビに操作画面を表示できます。

以下の手順でUSBストレージ内（USBメモリーなど）の音楽ファイルを再生します。

以下の項目もご覧ください。

- 「ネットワーク/USBについて」(→ P.97)

ご注意

- 本体表示部は日本語表示には対応しておりません。表示できない文字はアスタリスク（*）に置き換わります。

^{レシーバー}
1 **RECEIVER** ボタンを押してから、**USB** ボタンをくり返し押して「USB(前面)」または「USB(後面)」を選ぶ

2 本機の**USB**端子に音楽ファイルが入った**USB**ストレージを接続する

USB表示が点灯します。点滅する場合は、USBストレージの接続をご確認ください。

^{エンター}
3 **ENTER** ボタンを押す

USBストレージ内のフォルダーや音楽ファイルがリスト表示されます。フォルダーを開くには▲/▼ボタンでフォルダーを選び、**ENTER** ボタンを押してください。

4 ▲/▼ボタンを押して音楽ファイルを選び、▶ボタンまたは**ENTER** ボタンを押す

選択した音楽ファイルの情報が表示され、再生が開始されます。

ご注意

- 本機の表示部に「Connecting...」が表示されているときは、本機に接続されているUSBストレージ、USBケーブルを抜かないでください。

radiko.jpを聴く

本機をネットワークに接続する必要があります。
(→ P.97) 本機とテレビをHDMI接続（HDMI OUT MAIN）することで、テレビに操作画面を表示できます。

radiko.jpは地上波ラジオ放送をCMも含め、そのまま同時に放送エリアに準じた地域に配信するサイマルサービスです。対応（聴取可能）エリア、対応放送局について詳しくはradiko.jpのWebサイト（<http://radiko.jp>）をご覧ください。

ご注意

- 本体表示部は日本語表示には対応しておりません。表示できない文字はアスタリスク（*）に置き換わります。

^{ネット}
1 **NET** ボタンを押す

ネットワークサービス画面が表示され、NET表示が点灯します。点滅する場合は、イーサネットケーブルの接続をご確認ください。

ヒント

- ホームメニューで「ネットワークサービス」を選んでも、同様の操作ができます。

2 ▲/▼/◀/▶ ボタンを押して「radiko.jp」を選び、**ENTER** ボタンを押す

本機が接続されているエリアに応じた放送局リストが表示されます。radiko.jpサービスが行われていない地域、もしくはサービス停止中の場合、エラー画面が表示されます。

3 ▲/▼ ボタンを押して放送局を選び、**ENTER** ボタンを押す

再生が開始されます。
楽曲情報を提供している放送局を選択した場合は、楽曲のアーティスト名、楽曲名が表示されます。楽曲情報が無い放送局の場合は、番組名、出演者名が表示されます。
再生画面で、◀◀/▶▶ ボタンを押すと、放送局が切り換わります。

以下のメニューを選択するには、放送局の再生中に^{メニュー}**MENU** ボタンを押します。

▶ **Today's Program** :

当日の番組一覧が表示されます。

▶ **Tomorrow's Program** :

明日の番組一覧が表示されます。

▶ **Program's detail** :

再生している番組の番組詳細が表示されます。

▶ **Topics** :

番組のトピックスが表示されます。放送された楽曲のリストやおすすめ情報など、放送をより楽しむための情報が表示されます。

vTunerインターネットラジオを聴く

本機をネットワークに接続する必要があります

(→ P.97)。本機とテレビをHDMI接続 (HDMI OUT
メイン) することで、テレビに操作画面を表示できます。

vTunerインターネットラジオは、世界中のインターネットラジオ局のポータルサイトです。音楽ジャンル別、国別などの区分で各地のラジオ局を検索できます。本機ではあらかじめ、vTunerインターネットラジオが登録されています。

ご注意

- 本体表示部は日本語表示には対応しておりません。表示できない文字はアスタリスク (*) に置き換わります。

1 ^{ネット}NET ボタンを押す

ネットワークサービス画面が表示され、NET表示が点灯します。点滅する場合は、イーサネットケーブルの接続をご確認ください。

ヒント

- ホームメニューで「ネットワークサービス」を選んでも、同様の操作ができます。

2 ▲/▼/◀/▶ ボタンを押して「vTuner Internet Radio」を選び、^{エンター}ENTER ボタンを押す

- 3 ▲/▼ ボタンを押してプログラムを選び、**ENTER** ボタンを押す
再生が開始されます。

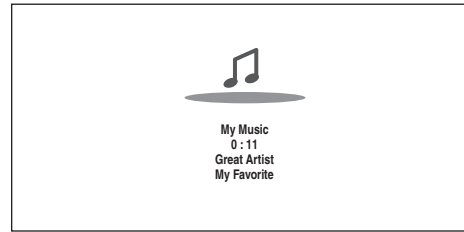

ヒント

- リモコンの^{メニュー}MENU ボタンを押してから ▲/▼ ボタンで「Stations like this」を選び**ENTER** ボタンを押せば、再生中の局と似た放送局を表示できます。

■ vTunerインターネットラジオの番組をお気に入りに登録する

vTunerインターネットラジオの特定の番組（プログラム）を、再生しやすいようにお気に入りに登録できます。二通りの方法があります。

• 「My Favorites」に登録する

NET ボタンを押した後に表示されるネットワークサービス画面の「My Favorites」メニューに、お気に入りの番組を登録します。

1. 再生中のラジオ局またはラジオ局を選び、リモコンの**MENU** ボタンを押す
2. ▲/▼を押して「My Favoritesに登録」を選び、**ENTER** ボタンを押す
3. ▲/▼/◀/▶を押して「OK」を選び、**ENTER** ボタンを押す

ヒント

- 「My Favorites」に登録したラジオ局の名前を変更することができます (→ P.31)。

• vTunerインターネットラジオの「Favorites」に登録する

vTunerインターネットラジオを選び、**ENTER** ボタンを押せば、ジャンル/地域などと同じ画面に「Favorites」のフォルダが表示されます。この中にお気に入りのインターネットラジオ番組を登録します。本機と同じLANに接続されているパソコンを使います。<http://onkyo.vtuner.com/> であなたの製品のID# (MACアドレス) を登録すると、このブックマークの中にお気に入りのラジオ番組を登録できます。ID#は「vTuner Internet Radio」メニューの一番下の行に表示されています。またMACアドレスは、セットアップ画面から「ハードウェア設定」を選び、「ネットワーク」を選ぶと表示されます (→ P.68)。

他のインターネットラジオを登録する

本機をネットワークに接続する必要があります

(→ P.97)。本機とテレビをHDMI接続 (HDMI OUT
アウト
MAIN) メインすることで、テレビに操作画面を表示できます。

本機は、PLS形式、M3U形式、およびPodcast (RSS) ポッドキャスト形式のインターネットラジオ局に対応しています。これらの形式のインターネットラジオ局であっても、データの種類や再生フォーマットによって、再生できないこともあります。

radiko.jpやvTunerインターネットラジオ以外のインターネットラジオ番組を聴くには、以下の手順で番組をネットワークサービス画面の「My Favorites」メニューに登録します。

ご注意

• 本体表示部は日本語表示には対応しておりません。表示できない文字はアスタリスク (*) に置き換わります。

1 セットアップ画面から「ハードウェア設定」を選び、「ネットワーク」を選んでIPアドレスを表示させる (→ P.68)

IPアドレスをメモに控えます。

2 パソコンの電源を入れ、Internet Explorer® エクスプローラーなどのインターネットブラウザを開く

3 インターネットブラウザのURL欄に本機のIPアドレスを入力する

Internet Explorerをご利用の場合は「ファイル」から「開く」を選び、IPアドレスを入力する方法もあります。

インターネットブラウザに本機の情報が表示されます ウェブ セットアップ メニュー (WEB Setup Menu)。

4 「My Favorites」タブをクリックして、インターネットラジオ局の名前とURLを入力する

5 「Save」をクリックしてインターネットラジオ局を登録する

登録したインターネットラジオ局は「My

Favorites」に追加されます。再生するにはNET ネットボタンを押して、ネットワークサービス画面の「My

Favorites」を選んでENTER エンターボタンを押してください。インターネットラジオ局が表示されますので、登録したインターネットラジオ局を選んでENTER エンターボタンを押します。

ヒント

- 「My Favorites」メニューから新しいラジオ局を追加したい場合は、リスト内のブランクを選びMENUボタンを押してからENTERボタンで「新しいステーションを追加」を選びます。再度ENTERボタンを押すと、キーボード画面が表示されるので、名前とURLを入力します。
- 登録したラジオ局を削除する場合は、再生中のラジオ局またはラジオ局を選びMENUボタンを押してから▲/▼ボタンで「My Favoritesから削除」を選びENTERボタンを押します。またWEB Setup Menuからでも削除できます。
- 登録したラジオ局の名前を変更する場合は、ラジオ局を選びMENUボタンを押してから▲/▼ボタンで「ステーション情報を変更」を選びENTERボタンを押します。詳細は、「セレクト名変更 (名前の編集)」をご覧ください (→ P.62)。
- インターネットラジオ局は40局まで登録できます。

ネットワークサービス画面のアイコン配置を変更する

ネットワークサービス画面のアイコンを並べ替えて、お好みの配置にすることができます。

1 NETボタンを押す

ネットワークサービス画面が表示され、NET表示が点灯します。点滅する場合は、イーサネットケーブルの接続をご確認ください。

ヒント

- ホームメニューで「ネットワークサービス」を選んでも、同様の操作ができます。

2 リモコンのMODE/D (青色) ボタンを押す

3 ▲/▼/◀/▶ ボタンで移動したいアイコンを選択してENTERボタンを押す

4 ▲/▼/◀/▶ ボタンで入れ替えたいアイコンを選択してENTERボタンを押す

アイコンが入れ替わり「完了しました」というメッセージが表示される。

ネットワークサーバー内の音楽ファイルを再生する

本機は以下のネットワークサーバーに対応しています。

- ウィンドウズ メディア プレーヤー
- Windows Media Player 11
- Windows Media Player 12
- コネクスト
- Windows Media Connect 2.0
- DLNA 準拠サーバー

詳細は「サーバーについて」をご覧ください(→ P.98)。

本機をネットワークに接続する必要があります

(→ P.97)。本機とテレビをHDMI接続 (HDMI OUT ^{アウト} _{メイン}) することで、テレビに操作画面を表示できます。

以下の手順でネットワークサーバー内の音楽ファイルを再生します。

ご注意

- 本体表示部は日本語表示には対応しておりません。表示できない文字はアスタリスク (*) に置き換わります。

1 パソコンまたはネットワークサーバーを起動する

2 ^{ネット} NET ボタンを押す

ネットワークサービス画面が表示され、NET表示が点灯します。点滅表示する場合は、イーサネットケーブルの接続をご確認ください。

ヒント

- ホームメニューで「ネットワークサービス」を選んでも、同様の操作ができます。

3 ▲/▼/◀/▶ ボタンを押して「DLNA」を選び、^{エンター} ENTER ボタンを押す

4 ▲/▼ ボタンを押して、ネットワークサーバーを選び、ENTER ボタンを押す

ネットワークサーバーの項目がリスト表示されます。

ご注意

- サーチ機能に対応していないネットワークサーバーでは、サーチ機能は動きません。
- 本機はネットワークサーバーにある写真や動画にアクセスすることはできません。
- ネットワークサーバーの共有設定によっては、内容を表示できない場合があります。ネットワークサーバーの取扱説明書をご覧ください。

5 ▲/▼ ボタンを押して再生したい音楽ファイルを選び、ENTER ボタンまたは▶ ボタンを押す

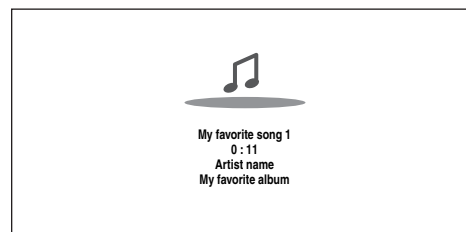

ご注意

- メディアサーバーによっては、早送り/早戻り/一時停止の操作が機能しない場合があります。
- 「No Item.」というメッセージが出る場合は、サーバーから情報が取得できなかったことを意味しています。この場合、サーバー、ネットワーク、接続を確認してください。

Windows Media® Player 11

再生したい音楽ファイルが入っているネットワークサーバーを設定します。

ここでは、Windows Media® Player 11 を例として説明します。

- 1 パソコンの電源を入れ、Windows Media® Player 11 を開く
- 2 「ライブラリ」メニューから「メディアの共有」を選ぶ
ダイアログが開きます。
- 3 「メディアを共有する」チェックボックスにチェックを入れ、「OK」をクリックする
対応機器が表示されます。
- 4 本機を選んで、「許可」をクリックする
本機のアイコンがチェックの付いたものになります。
- 5 「OK」をクリックして、ダイアログボックスを閉じる
これで音楽ファイルを再生する準備が整いました。

リモート再生する

本機をネットワークに接続する必要があります (→ P.97)。本機とテレビをHDMI接続 (HDMI OUT MAIN) することで、テレビに操作画面を表示できます。

リモート再生とは、ホームネットワーク内のDLNA 準拠のコントローラー機器やPC を操作することによりそれぞれの機器に保存された音楽ファイルを本機で再生する機能です。

Windows Media Player 12の設定をする

ネットワークサーバーやPCに保存された音楽ファイルを本機で再生するためにWindows Media Player 12を設定します。

- 1 パソコンの電源を入れ、Windows Media ^{ウィンドウス} ^{メディア} _{プレーヤー} Player 12を開く
- 2 「ストリーム」メニューを開き、「メディア ストリーミングを有効にする」を選ぶ
ダイアログが開きます。
ヒント
 - メディアストリームがすでに有効になっている場合は、「ストリーム」メニューを開き「その他のストリーミング オプション」をクリックすると、ネットワーク内の再生機器一覧が表示されますので手順4へ進んでください。
- 3 「メディア ストリーミングを有効にする」をクリックする
ネットワーク内の再生機器一覧が表示されます。
- 4 「メディア ストリーミング オプション」で本機を選び、「許可」になっていることを確認する
- 5 「OK」をクリックして、ダイアログを閉じる
これでWindows Media Player 12を使って本機でリモート再生をする準備が整いました。
ヒント
 - 「ストリーム」メニューを開き、「プレーヤーのリモート制御を許可」にチェックが入っていることも確認してください。

リモート再生する

- 1 本機の電源を入れる
- 2 パソコンの電源を入れ、Windows Media Player 12を開く
あらかじめ、Windows Media Player 12の設定をししておく必要があります。

- 3 Windows Media Player 12で再生したい音楽ファイルを選び、右クリックする
右クリックメニューが表示されます。

ヒント

- 別のネットワークサーバー内の音楽ファイルのリモート再生するには、「その他のライブラリ」からネットワークサーバーを開き、再生したい音楽ファイルを選びます。

- 4 「リモート再生」から本機を選ぶ
Windows Media Player 12の「リモート再生」ウィンドウが開き、本機で再生が開始されます。
リモート再生中の操作は、お使いのWindows 7の「リモート再生」ウィンドウで行います。再生画面は ^{アウト} ^{メイン} HDMI接続 (HDMI OUT MAIN) されたテレビに表示されます。

- 5 音量を調整する
「リモート再生」ウィンドウの音量バーを操作して、本機の音量を調整できます。標準の最大音量は82 ^{デシベル} (0dB) です。この設定を変更したい場合はWeb ^{ウェブ} セットアップ ^{セットアップ} ^{メニュー} (WEB Setup Menu) から最大音量値 (DMR最大ボリューム) を入力します。「他のインターネットラジオを登録する」に記載しているWEB Setup Menuの項目をご覧ください。(→ P.31)
リモート再生ウィンドウと本機の音量値は一致しない場合があります。
本機で変更した音量は、「リモート再生」ウィンドウには反映されません。

ご注意

- 以下のいずれかの場合、本機はリモート再生できません。
 - ネットワークサービスを使っている
 - USBデバイスまたはiPod/iPhoneの音楽ファイルを再生している
 - ゾーン2/ゾーン3をオンにしている

AM/FM放送を聴く

この項目では、特に指定のない限り、本体前面パネルを使用する手順で説明しています。

内蔵チューナーを使う

内蔵チューナーでAM/FM放送を聴くことができます。放送局をあらかじめ登録しておけば、周波数で合わせなくてもすばやく選局ができます。

■ ラジオを聴く

- 1 AMまたはFMボタンを押して、「AM」もしくは「FM」を選ぶ

下図はFM放送局を選んだ時の表示例です。

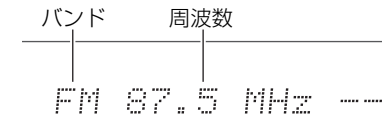

聴きたい放送局を選択する

■ 自動選択 (オートチューニング)

- 1 ^{チューニング} ^{モード} TUNING MODE ボタンを押して、^{オート} AUTO 表示を点灯させる

2 チューニング TUNING ▲/▼ ボタンを押す

放送局があると自動的に停止します。
放送局を受信するとチューンド表示 (▶TUNED◀) が点灯します。FMステレオ局を受信すると、FM STEREO表示が点灯します。



ご注意

• TUNED表示が消灯している間は無音になります。

■手動選択 (マニュアルチューニング)

1 TUNING MODE ボタンを押して、AUTO表示を消灯させる

2 TUNING▲/▼ ボタンを押して希望の放送局を受信する

一回押すごとに周波数が1ステップずつ変わります。

本機ではFMは0.1 MHz、AMでは9 kHz ずつ変わります。ボタンを押し続けると、連続して周波数が変わり、ボタンを離すと止まります。表示部を見ながら周波数を合わせてください。

FM放送を受信しにくいときは

電波の弱い所や雑音の多い所では、本機の TUNING MODE ボタンを押し、AUTO表示を消してモノラル受信にしてください。雑音や音切れを軽減できます。

AUTO表示に戻るときは、同じボタンを再度押します。通常はAUTO表示にしておいてください。自動的にFMステレオ受信になります。

■直接周波数を入力して受信する (ダイレクトチューニング)

お聴きになりたい放送局の周波数を直接入力できます。

1 リモコンのAMまたはFMボタンを押して「AM」または「FM」を選択し、リモコンのD.TUNボタンを押す



2 リモコンの数字ボタンを使って、8秒以内に放送局の周波数を入力する

例えば、87.5 (FM) と入力する場合は8、7、5と押します。

AM/FM放送局を登録する

お好きなAM/FM放送局を最大40局まで登録できます。

1 登録したいAM/FM放送局を受信する

2 MEMORY ボタンを押す
プリセット番号が点滅します。

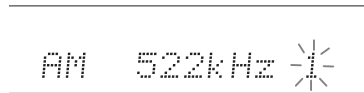

3 プリセット番号が点灯している間 (約8秒間) に、1から40の数字をPRESET ▲/▶ ボタンで選ぶ

4 もう一度MEMORY ボタンを押す
登録されると、プリセット番号の点滅が止まります。この手順をくり返して、お好きなAM/FM放送局を登録します。

ご注意

• 登録したプリセット局にお好きな名前をつけることができます (→ P.62)。登録した名前はバンドと周波数の代わりに表示部に表示されます。

■登録したプリセット局を選ぶ

1 PRESET ▲/▶ ボタンまたはリモコンのCH +/− ボタンで、プリセット番号を選ぶ

ヒント

• リモコンの数字ボタンでも直接プリセット番号を入力して選べます。

■登録したプリセット局を削除する

1 削除したいプリセット番号を選ぶ

2 MEMORY ボタンを押しながら、TUNING MODE ボタンを押す
プリセット番号が削除され、表示部から番号が消えます。

基本機能を使う

自動スピーカー設定を使う

付属の測定用マイクを使って、自動的にスピーカーの数、音量レベルの調整、各スピーカーの最適なクロスオーバー周波数、および視聴位置からの距離を測定します。

また、部屋の中の様々な環境により生じる音のひずみを補正しますので、クリアでバランスのよい音になります。

オーディオ
Audyssey 2EQ®機能を使用することで、

ダイナミック
Audyssey Dynamic EQ®機能を利用できるようになります。Audyssey Dynamic EQの動きにより、どの音量でも適切な音のバランスを保つことができます(→ P.60)。この機能を使用する前に、使用するすべてのスピーカーを接続してください。

自動スピーカー設定には「Audyssey簡単測定」と「Audyssey 2EQ通常測定」の2種類の測定方法があります。

- 「Audyssey簡単測定」は1ヶ所の測定位置から視聴環境を構築します。
- 「Audyssey 2EQ通常測定」は最大3ヶ所の測定位置から視聴環境を構築します。

測定箇所が多いほど、よりよい視聴環境を構築できます。最適な視聴環境を構築するためには、3ヶ所での測定をお勧めします。

設定に必要な時間は1ヶ所で約2分、3ヶ所で約10分かかります。

スピーカーの数によって時間は変わります。

測定手順

ホームシアターで、すべての視聴者が楽しめる視聴環境を構築するために、視聴エリア内で最大3ヶ所の測定を行います。視聴者が座った状態の耳の高さに、測定用マイクを設置し、三脚台を使用して、視聴時の耳の高さに近い位置に、マイクの先端が天井を向くように固定してください。測定中に、マイクを直接手で握っていると、正確に測定できません。

- ① **最初に測定する位置**
視聴エリアの中心、または1人で視聴するとき座る位置です。Audyssey 2EQでは、この位置の測定値に基づいて、スピーカーの距離、音量、極性、サブウーファアの最適なクロスオーバー値を計算します。
 - ② **2番目に測定する位置**
視聴エリアの右側にあたる位置です。
 - ③ **3番目に測定する位置**
視聴エリアの左側にあたる位置です。
- ①と②、①と③の間は、1m以上あけるようにしてください。

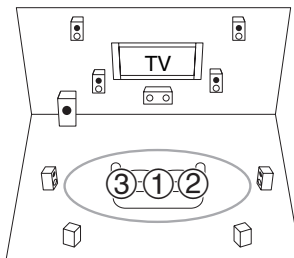

○：視聴エリア ①～③：マイク測定位置

ご注意

- 測定中は、部屋をできるだけ静かにしてください。周囲の雑音や無線周波妨害(RFI)があると、部屋の測定が中断される場合があります。窓を閉めて、テレビ、ラジオ、エアコン、蛍光灯、家電機器、調光器、その他の機器を停止してください。携帯電話は(使用中でなくても)電源を切るか、すべてのオーディオ機器から離れた場所に置いてください。
- 自動スピーカー設定が実行されると、各スピーカーから再生されるテスト音をマイクが拾います。
- ヘッドホンを接続しているときは、測定できません。

- 1 **本機の電源と、接続しているテレビの電源を入れる**
テレビの入力を、本機に接続した入力へ切り換えてください。
- 2 **付属の測定用マイク(マイク)を、測定位置①に設置してから、マイクのプラグを、本機の**
セッティング マイク
SETUP MIC端子に接続する

SETUP MIC端子

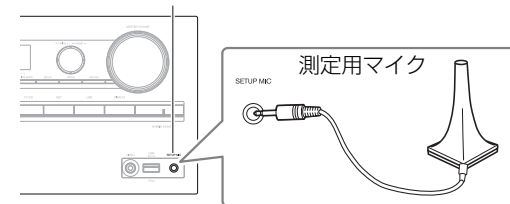

スピーカー設定メニューが表示されます。

ご注意

- 本機とテレビをHDMI接続(HDMI OUT MAIN)すると、テレビ画面を見ながら各種の設定ができます(オンスクリーンディスプレイ=OSD機能)。本機とテレビを他の映像出力端子で接続している場合は、本体の表示部を見ながら設定してください。

- 3 **設定が完了したら、ENTERボタンを押す**

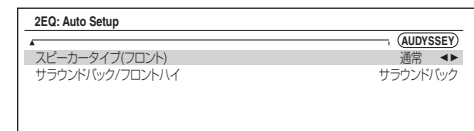

スピーカーの構成に応じて「スピーカー設定」を行ってください。

- スピーカータイプ(フロント) (→ P.55)
- サラウンドバック/フロントハイ (→ P.56)

- 4 **▲/▼ボタンを押して「Audyssey簡単測定」または「Audyssey 2EQ通常測定」を選び、ENTERボタンを押す**

5 ^{エンター} ENTER ボタンを押す

自動スピーカー設定が始まります。
接続したスピーカーからテスト音を出しながら、マイクで測定します。
完了するまで数分かかります。
自動スピーカー設定中は、話したり、スピーカーとマイクの間に入ったたりしないでください。
測定を途中で止めるときは、マイクのプラグを抜いてください。
「Audyssey 簡単測定」を選んでいる場合、手順8に進んでください。

6 マイクを次の測定位置に設置し、ENTER ボタンを押す

測定が再開されます。完了するまで数分かかります。

7 画面にしたがって、手順6をくり返す

8 ▲/▼ ボタンを押して項目を選び、ENTER ボタンを押す

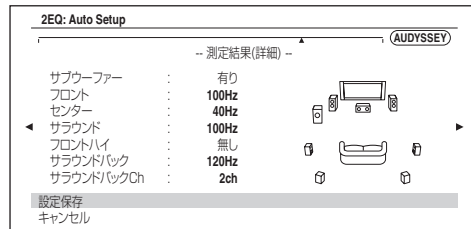

以下の選択項目があります。

- ▶ **設定保存：**
計算結果を保存して終了します。
- ▶ **キャンセル：**
結果をキャンセルして終了します。

ヒント

- 詳細、距離、音量レベルの測定結果は、◀/▶ ボタンで表示切り換えできます。

9 ▲/▼ ボタンを押して項目を選び、◀/▶ ボタンを押して設定を変更する

自動スピーカー設定の測定結果を保存すると、「Audyssey」(→ P.60)、「Dynamic EQ」(→ P.60)、「Dynamic Volume」(→ P.61) 設定がメニューに表示されます。

⚡ ご注意

- 測定方法で「Audyssey 簡単測定」を選んだ場合、「Audyssey」は選択できません。
- これらの設定は、すべての入力セクタに適用されます。

10 ENTER ボタンを押す

11 マイクを取り外す

⚡ ご注意

- 測定中はマイクを抜かないでください。測定が中止になります。
- 測定中は、スピーカーを接続したり、外したりしないでください。
- ミューティング機能が設定されていると、解除されます。
- 自動スピーカー設定を行ったあとに、スピーカーの配置を変えたり、部屋のレイアウトを変更した場合は、部屋内の音域特性が変化しています。自動スピーカー設定をやり直してください。
- スピーカーを増設した場合は、再度自動スピーカー設定を行ってください。

エラーメッセージ

自動スピーカー設定中、以下のいずれかのエラーメッセージが表示される場合があります。

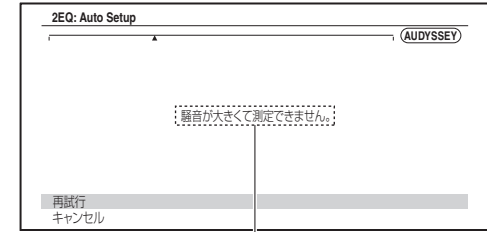

エラーメッセージ

以下の選択項目があります。

- ▶ **再試行：**
再度測定します。
(測定していたポイントから再開します)
- ▶ **キャンセル：**
結果をキャンセルして終了します。
- **騒音が大きすぎて測定できません**
測定環境の雑音が大きすぎて、測定できません。雑音の原因を取り除いてください。
- **1周目とスピーカーの数が違います**
検出されたスピーカーの数が、最初の測定時と異なります。スピーカーの接続を確認してください。
- **保存に失敗しました**
測定結果の保存に失敗しました。
2、3度試してもこのエラーメッセージが出る場合は、本機が故障している可能性があります。
お買い上げ店、またはオンキヨー修理窓口へご相談ください。
- **スピーカーを検出できません**
このメッセージは、スピーカーが検出されないときに表示されます。「無し」は、スピーカーが検出されなかったことを表しています。

ヒント

- 正しいスピーカー構成については、「スピーカーの配置」をご覧ください (→ P.14)。

スピーカーの設定を手動で変更する

自動スピーカー設定で設定した項目を、手動で変更できます。

以下の項目もご覧ください。

- 「スピーカー詳細設定」 (→ P.55)
- 「スピーカー距離」 (→ P.56)
- 「スピーカー音量レベル」 (→ P.57)
- 「イコライザ設定」 (→ P.57)



THXのリスニングモードで聴くときは

THX認定スピーカーシステムを使用するときは、スピーカー設定を手動で設定し直すことを、THXは推奨しています。

- 自動スピーカー設定を行った場合は、手動でクロスオーバー周波数設定を「80Hz(THX)」に設定してください。
- 低域周波数の持つ無指向性、あるいは各部屋の持つ固有の特性などにより、サブウーファースピーカー距離設定や、スピーカー音量設定が最適でない場合があります。手動で設定し直してください。
- 各部屋固有の特性などにより、スピーカー距離設定やスピーカー音量設定が、最適でない場合があります。手動で設定し直してください。

アンプ内蔵サブウーファースを接続している場合

サブウーファースの音声は、超低域で低い位置から出力されるために、自動スピーカー設定で認識されない場合があります。

「測定結果(詳細)」画面の「サブウーファース」が「無し」と表示される場合は、サブウーファースの音量を半分くらいまで上げ、周波数を最大にした状態でご使用ください。音量を大きく設定し過ぎて音が歪む場合は、検出に関する問題が発生する可能性があります。適切な音量に設定してください。

カットオフフィルター切換スイッチがある場合は、^{オフ}Offあるいは^{ダイレクト}DIRECTの状態にしてご使用ください。カットオフ周波数をOffにできない場合は、周波数を最大にしてご使用ください。詳しくは、サブウーファースの取扱説明書をご覧ください。

リスニングモードを使う

リスニングモードを選ぶ

リスニングモードの詳細については、「リスニングモードについて」をご覧ください (→ P.38)。

■ リスニングモードのボタン

最初にRECEIVERボタンを押してください。



MUSIC ボタン
MOVIE/TV ボタン
GAME ボタン
THX ボタン

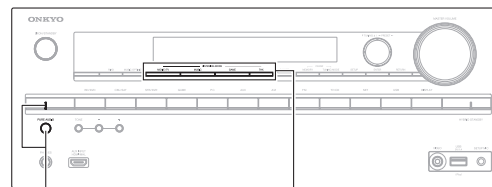

PURE AUDIO ボタン、インジケータ
MOVIE/TV、MUSIC、GAME、THX ボタン

ムービー MOVIE/TV ボタン

映画やテレビを楽しむのに適したリスニングモードに切り換えます。

ミュージック MUSIC ボタン

音楽を楽しむのに適したリスニングモードに切り換えます。

ゲーム GAME ボタン

ゲームを楽しむのに適したリスニングモードに切り換えます。

THX ボタン

THX関連のリスニングモードを選びます。

ピュア オーディオ PURE AUDIO ボタン、インジケータ

リスニングモードをPure Audioにします。このモードでは、表示部とアナログビデオ回路の電源がオフになりますが、HDMI入力端子から入力された映像信号のみをHDMI出力端子から出力できます。このモードを選択すると、**PURE AUDIO**インジケータが点灯します。もう1度押しと、1つ前に選んでいたリスニングモードに戻ります。

- ブルーレイディスク/DVDプレーヤーがデジタル接続されていない場合やプレーヤー側の出力設定をビットストリームにしていない場合は、^{デジタル}Dolby Digitalや^{ドルビー}DTSリスニングモードは選べません。
- 選択できるリスニングモードは、入力信号のフォーマットによって決まります。入力信号のフォーマットを確認する方法については、「表示を確認する」をご覧ください (→ P.46)。
- ヘッドホン接続時は、^{モノ}Pure Audio、^{ダイレクト}Mono、^{ステレオ}Directまたは^{ステレオ}Stereoの各リスニングモードが選択できます。

リスニングモードについて

さまざまなリスニングモードを使うと、高度な再現性とすばらしいサラウンド効果で、あなたの部屋が劇場やコンサートホールに生まれ変わります。

■ このセクションのみかた

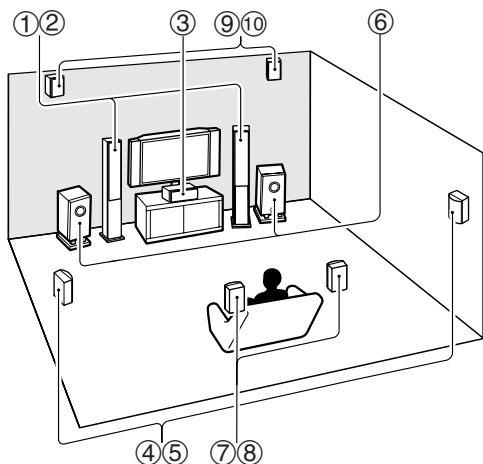

- ①② フロントスピーカー
- ③ センタースピーカー
- ④⑤ サラウンドスピーカー
- ⑥ サブウーファー
- ⑦⑧ サラウンドバックスピーカー
- ⑨⑩ フロントハイスピーカー

入力信号のチャンネル数について

ここでは、代表的な入力信号について説明しています。

モノラル	モノラル音声です。AACフォーマットなどにマルチプレックスおける多重音声（Multiplex）も含まれます。
ステレオ	ステレオ音声です。2つの独立した音声信号チャンネルが、左右フロントスピーカーから再生されます。音声フォーマットは、PCM、AAC、Dolby Digital <small>ドルビー デジタル</small> などがあります。
5.1ch	5.1チャンネルのサラウンドサウンドです。このサラウンドシステムでは、5つのメインサウンドチャンネルと、6番目のサブウーファーチャンネル（0.1チャンネルと呼ばれます）を使います。音声フォーマットは、AAC、Dolby Digital、DTSなどがあります。
7.1ch	7.1チャンネルのサラウンドサウンドです。5.1チャンネルサウンドを音響的にさらに改良したもので、2つのスピーカーを追加することによって、サラウンド感と音場の正確性を向上しています。音声フォーマットは、Dolby Digital、DTSなどがあります。

スピーカーの配置

以下の図は、各チャンネル構成で、どのスピーカーが有効になるかを示した代表的なスピーカーの配置例です。スピーカーの設定については「スピーカー詳細設定」をご覧ください（→ P.55）。

2.1	
3.1	
5.1	
7.1	7.1-FH
	7.1-SB

■ オンキヨー独自のDSPリスニングモード

リスニングモード	説明	入力信号のチャンネル数	対応するスピーカーの配置
オーケストラ Orchestra <i>Orchestra</i>	クラシックやオペラに適したモードです。音声イメージが全体に広がるようなサラウンド感を強調する効果があります。大ホールで聴いているような自然な響きを楽しめます。	モノラル ステレオ 5.1ch 7.1ch	2.1 3.1 5.1 7.1
アンプラグド Unplugged <i>Unplugged</i>	アコースティックやボーカル、ジャズなどに適したモードです。フロントの音場イメージを重視することで、あたかもステージの前で聴いているような音場イメージを作ります。		
スタジオ ミックス Studio-Mix <i>Studio-Mix</i>	ロック、ポピュラーミュージックなどに適したモードです。パワフルな音響イメージを再現した臨場感あふれるサウンドをお楽しみいただけます。		
ロジック TV Logic <i>TV Logic</i>	放送局のスタジオから放映されているテレビ放送に適したモードです。局のスタジオにいるような臨場感を高めます。すべてのサラウンド音声を強調し、会話音声を明瞭にします。		
ステージ Stage*1 <i>Stage</i>	「演劇/ドラマ」系のテレビ番組を観るのに適したモードです。		
アクション Action*1 <i>Action</i>	「アニメ/特撮」系のテレビ番組を観るのに適したモードです。		
ミュージック Music*1 <i>Music</i>	音楽系のテレビ番組を観るのに適したモードです。		
スポーツ Sports*1 <i>Sports</i>	スポーツ系のテレビ番組を観るのに適したモードです。		
ゲーム Game-RPG <i>Game-RPG</i>	RPG（ロールプレイングゲーム）を楽しんでいるときに適したモードです。		
Game-Action <i>Game-Action</i>	アクションゲームを楽しんでいるときに適したモードです。		

リスニングモード	説明	入力信号のチャンネル数	対応するスピーカーの配置
ロック Game-Rock <i>Game-Rock</i>	ロックゲームを楽しんでいるときに適したモードです。	モノラル ステレオ 5.1ch 7.1ch	2.1 3.1 5.1 7.1
Game-Sports <i>Game-Sports</i>	スポーツゲームを楽しんでいるときに適したモードです。		
オールチャンネル ステレオ All Ch Stereo <i>All Ch Stereo</i>	BGMとして音楽をかけるときに便利なモードです。フロントだけでなく、サラウンドからもステレオの音声を再生し、ステレオイメージを作ります。		3.1 5.1 7.1
フル モノ Full Mono <i>Full Mono</i>	すべてのスピーカーからモノラル音声で再生されます。どの場所においても同様の音楽を聴くことができます。		
シアター ディメンショナル T-D (Theater-Dimensional) <i>T-D</i>	2つまたは3つのスピーカーで、あたかもマルチチャンネルサラウンド再生しているような、バーチャル再生をお楽しみいただけます。左右それぞれの耳に届く音声の特性を、制御することによって実現しています。反射音成分が大きいと期待した効果が得られない場合があるため、できるだけ反射音の少ない環境をおすすめします。		2.1 3.1 5.1 7.1

■ リスニングモード

リスニングモード	説明	入力信号のチャンネル数	対応するスピーカーの配置
ビュア オーディオ Pure Audio ^{*2} <i>Pure Audio</i>	このモードは原音を忠実に再生します。入力された音声が、サラウンド処理されずにそのまま出力されます。クイックセットアップメニューで設定した処理の多くが無効になります。詳しくは「設定をする」をご覧ください (→ P.48)。また表示部とアナログビデオ回路の電源がオフになりますのでノイズ源が最小限に抑えられ、臨場感あふれるサウンド再生が実現します。	モノラル ステレオ 5.1ch 7.1ch	[2.1] [3.1] [5.1] [7.1] ^{*3}
ダイレクト Direct <i>Direct</i>	このモードに合わせておくと、入力された信号がそのまま再生されます。たとえば音楽CDの2chの信号が入力されればステレオで再生、地上波デジタル放送のAACの5.1ch信号が入力されれば5.1chで (2ch信号入力ではステレオで) 再生、ブルーレイディスクやDVDのドルビーデジタル信号が入力されればそのチャンネル数に応じたドルビーデジタル音場が再生される便利なモードです。		
ステレオ Stereo <i>Stereo</i>	左右フロントスピーカーとサブウーファアから音声が出力されます。		[2.1] [3.1] [5.1] [7.1]
モノ Mono <i>Mono</i>	モノラル信号で収録された古い映画を再生したり、2言語が記録されているソースを、左右のチャンネルで独立して再生するモードです。DVDなどに記録された、音声多重のサウンドトラックに適しています。		
マルチチャンネル Multichannel <i>Multich</i>	マルチチャンネルPCMソース再生時に使用できるモードです。	5.1ch 7.1ch	[3.1] [5.1] [7.1]
DSD ^{*4} DSD	DSDソース用のモードです。入力された音声が、サラウンド処理されずにそのまま出力されます。	5.1ch	[3.1] [5.1] [7.1]

リスニングモード	説明	入力信号のチャンネル数	対応するスピーカーの配置
ドルビー デジタル Dolby Digital <i>Dolby D</i>	Dolby Digitalソース用のモードです。入力された音声が、サラウンド処理されずにそのまま出力されます。	5.1ch	[3.1] [5.1] [7.1]
ドルビー デジタル プラス ^{*5} Dolby Digital Plus ^{*5} <i>Dolby D +</i>	Dolby Digital Plusソース用のモードです。入力された音声が、サラウンド処理されずにそのまま出力されます。	5.1ch 7.1ch	[3.1] [5.1] [7.1] [3.1] [5.1] [7.1] ^{*3}
トゥルー Dolby TrueHD <i>Dolby TrueHD</i>	Dolby TrueHDソース用のモードです。入力された音声が、サラウンド処理されずにそのまま出力されます。	5.1ch 7.1ch	[3.1] [5.1] [7.1] [3.1] [5.1] [7.1] ^{*3}
DTS <i>DTS</i>	DTSソース用のモードです。入力された音声が、サラウンド処理されずにそのまま出力されます。	5.1ch	[3.1] [5.1] [7.1]
ハイ DTS-HD High レゾリューション Resolution Audio <i>DTS-HD HR</i>	DTS-HD High Resolution Audioソース用のモードです。入力された音声が、サラウンド処理されずにそのまま出力されます。	5.1ch 7.1ch	[3.1] [5.1] [7.1] [3.1] [5.1] [7.1] ^{*3}
マスター DTS-HD Master Audio <i>DTS-HD MSTR</i>	DTS-HD Master Audioソース用のモードです。入力された音声が、サラウンド処理されずにそのまま出力されます。	5.1ch 7.1ch	[3.1] [5.1] [7.1] [3.1] [5.1] [7.1] ^{*3}
エクスプレス DTS Express <i>DTS Express</i>	DTS Expressソース用のモードです。入力された音声が、サラウンド処理されずにそのまま出力されます。	5.1ch	[3.1] [5.1] [7.1]
DTS 96/24 ^{*6} <i>DTS 96/24</i>	DTS 96/24ソース用のモードです。入力された音声が、サラウンド処理されずにそのまま出力されます。96kHzのサンプリングレートと、24ビットの解像度を使った高解像度DTSとして、きめ細やかな再現性を実現します。DTS 96/24ロゴのついたCD、DVD、LDなどにご使用ください。	5.1ch	[3.1] [5.1] [7.1]

リスニングモード	説明	入力信号のチャンネル数	対応するスピーカーの配置
ディスクリート DTS-ES Discrete ⁷ <i>ES Discrete</i>	サラウンドバックチャンネルを利用して、6.1チャンネルまたは7.1チャンネルの再生を実現するDTS-ESディスクリートサウンドトラック用のモードです。完全に独立した7つのチャンネルで、空間イメージの向上と、360度の音像定位が実現し、サラウンドチャンネル間を飛び交うようなサウンドに最適なモードです。DTS-ESロゴのついたDVD、特にDTS-ESディスクリートサウンドトラックを使った収録ソフトにご使用ください。	6.1ch 7.1ch	7.1-SB
マトリックス DTS-ES Matrix ⁷ <i>ES Matrix</i>	マトリックスエンコードされたバックチャンネルを使って、6.1チャンネルまたは7.1チャンネルの再生を実現する、DTS-ES マトリックスサウンドトラック用のモードです。DTS-ESロゴのついたCD、DVD、LDなど、特にDTS-ES マトリックスサウンドトラックを使った収録ソフトにご使用ください。		
AAC <i>AAC</i>	AACソース用のモードです。入力された音声、サラウンド処理されずにそのまま出力されます。MPEG-2 AAC方式で圧縮されたデジタルデータで、5.1チャンネルのサラウンド音声を提供します。地上デジタル、BS/CSデジタル放送などのAACソースを再生するために使用します。	5.1ch	3.1 5.1 7.1

リスニングモード	説明	入力信号のチャンネル数	対応するスピーカーの配置
ドルビー プロ ロジック Dolby Pro Logic IIx ⁸ Dolby Pro Logic II	Dolby Pro Logic IIxでは、すべての2チャンネルソースを7.1チャンネルで再生します。明瞭なサウンドはそのままに、かかってないほど自然でなめらかなサウンド体験が得られます。CDや映画に加えて、ゲームソフトの再生もドラマチックな空間演出、鮮明な音像定位などが得られます。		
<i>PL II Movie</i>	サラウンドバックスピーカーを接続していない5.1チャンネルのときは、Dolby Pro Logic IIxの代わりに、Dolby Pro Logic IIになります。	ステレオ	3.1 5.1 7.1
<i>PL II Music</i>	<ul style="list-style-type: none"> Dolby PLIIx Movie サラウンド Dolby Surround (Pro Logic) の映画 (テレビ番組、DVD、VHSなど) を鑑賞するときに使います。 		
<i>PL II Game</i>	<ul style="list-style-type: none"> Dolby PLIIx Music Dolby Surround (Pro Logic) の音楽ソース (CD、ラジオ、カセットテープ、テレビ、VHS、DVDなど) を聴くときに使います。 		
<i>PL IIx Movie</i>	<ul style="list-style-type: none"> Dolby PLIIx Music Dolby Surround (Pro Logic) の音楽ソース (CD、ラジオ、カセットテープ、テレビ、VHS、DVDなど) を聴くときに使います。 		
<i>PL IIx Music</i>	<ul style="list-style-type: none"> Dolby PLIIx Game テレビゲーム、特にDolby Pro Logic IIのロゴのついたゲームディスクを楽しむときに使います。 		
<i>PL IIx Game</i>	<ul style="list-style-type: none"> Dolby PLIIx Movie Dolby PLIIx Music Dolby Pro Logic IIxで、5.1チャンネルのソースを7.1チャンネルで再生します。 	5.1ch	7.1-SB
Dolby Pro Logic IIz ハイット Height	ハイチャンネルスピーカーを接続しているとき、より効果的に既存のプログラムを使えるように設計されています。Dolby Pro Logic IIz Heightは、映画や音楽のさまざまなソースをミキシングできますが、特にゲームのコンテンツをミキシングするのに適したモードです。	ステレオ 5.1ch 7.1ch	7.1-FH
<i>PL IIz Height</i>			

リスニングモード	説明	入力信号のチャンネル数	対応するスピーカーの配置
<small>ドルビー</small> Dolby EX <small>Dolby EX</small> <small>Dolby D EX</small>	5.1チャンネルで収録された音楽や映画を、サラウンドバックチャンネルも利用した6.1/7.1チャンネルで再生できます。特に、マトリックスエンコードされたサラウンドバックチャンネルが使われているDolby EXのサウンドトラックに適したモードです。5.1チャンネルにサラウンドバックチャンネルを追加することで、より空間表現力を高め、360度の回転や頭上を通過するような移動音効果をリアルに体感できます。	5.1ch	7.1-SB
<small>ネオ</small> DTS Neo:6 <small>Neo:6 Cinema</small> <small>Neo:6 Music</small>	<p>2チャンネルソースを7.1チャンネルで再生します。2チャンネルで収録されたソースを、マルチチャンネルサラウンド再生するモードです。すべてのチャンネルに広い周波数帯域が確保され、チャンネル間の独立性も優れています。</p> <p>映画に最適な<small>シネマ</small>Cinemaモードと、音楽再生に最適な<small>ミュージック</small>Musicモードが選択できます。</p> <ul style="list-style-type: none"> • DTS Neo:6 Cinema 2チャンネルの映画（テレビ、DVD、VHSなど）に適しています。 • DTS Neo:6 Music 2チャンネルの音楽（CD、ラジオ、カセットテープ、テレビ、VHS、DVDなど）に適しています。 • DTS Neo:6 このモードでは、Neo:6を使って5.1チャンネルソースを6.1チャンネルまたは7.1チャンネルで再生します。 	ステレオ	3.1 5.1 7.1
<small>Neo:6</small>		5.1ch	7.1-SB

リスニングモード	説明	入力信号のチャンネル数	対応するスピーカーの配置
<small>オーディシー</small> Audyssey DSX⁹ <small>Audyssey DSX</small>	<ul style="list-style-type: none"> • Audyssey DSX Audyssey DSX[®]は、5.1chシステムに新しいチャンネルを加えることにより、サラウンドの効果を高めるシステムです。臨場感あるサラウンド再生のためには、このモデルでは、従来の5.1chシステムにフロントハイチャンネルのみ追加することができます。また、DSXは新しいフロントハイチャンネルの追加に加え、Surround <small>サラウンド</small> <small>エンベロップメント</small> <small>プロセッシング</small> Envelopment Processing技術によって、サラウンドチャンネルとフロントチャンネルのサラウンド感のつながり向上させています。 	5.1ch 7.1ch	7.1-FH
<small>PLII Movie DSX</small> <small>PLII Music DSX</small> <small>PLII Game DSX</small>	<ul style="list-style-type: none"> • Dolby Pro Logic II Movie + Audyssey DSX • Dolby Pro Logic II Music + Audyssey DSX • Dolby Pro Logic II Game + Audyssey DSX Dolby Pro Logic IIとAudyssey DSXを組み合わせたモードが使えます。PLII表示とAudyssey DSX表示が点灯します。 	ステレオ	7.1-FH

リスニングモード	説明	入力信号のチャンネル数	対応するスピーカーの配置
THX	<p>ルーカスフィルム (Lucasfilm) 社が提唱する劇場用音響の品質規格です。映画制作者のニュアンスを劇場で忠実に伝えるために、レベルやノイズ/残響音/音響機材/スピーカーの設置位置など、厳格な品質基準が設けられています。全世界で5,000を超える劇場が認可され、音響品質の高い映画館の代名詞とさえ言われます。</p> <p>THXモードは、ホームシアター環境での再生のために、音質上・空間上のサウンドトラック特性を丁寧に最適化します。マトリックスエンコードされた2チャンネルソースやマルチチャンネルソースで使用することができます。サラウンドバックの音は、ソースや選択するリスニングモードによって異なります。</p>		
THX Cinema	<p>シネマ</p> <p>• THX Cinema このモードは、映画館のような広い場所で再生することを想定して録音編集された劇場用映画などのサウンドトラックを、ホームシアター環境で再生するためのモードです。このモードでは、THX Loudness^{ラウドネス}が劇場レベルに設定され、Re-EQ、ティンバー・マッチング (Timbre Matching)、アダプティブ・デコリレーション (Adaptive Decorrelation) がアクティブになります。</p>	5.1ch 7.1ch	5.1 7.1
THX Music	<p>ミュージック</p> <p>• THX Music このモードは、主として映画よりも明らかに高レベルにマスタリングされている音楽を聴くために調整されています。このモードでは、THX Loudness^{プラス} Plusが音楽再生のために設定され、ティンバー・マッチング (Timbre Matching) のみがアクティブになります。</p>		
THX Games			

リスニングモード	説明	入力信号のチャンネル数	対応するスピーカーの配置
	<p>ゲーム</p> <p>• THX Games このモードは、ゲームの音声を空間的に忠実に再生するためのモードで、多くの場合、映画と同じミキシングがされますが、小規模な環境のためのモードです。THX Loudness Plusがゲームの音声のレベルに応じて設定され、ティンバー・マッチング (Timbre Matching) がアクティブになります。</p>	5.1ch 7.1ch	5.1 7.1
	<p>ドルビー プロ ロジック ムービー</p> <p>• Dolby Pro Logic II/Ix⁸ Movie + THX Cinema • Dolby Pro Logic II/Ix⁸ Music + THX Music • Dolby Pro Logic II/Ix⁸ Game + THX Games Dolby Pro Logic II/Ix⁸とTHX Cinema/Music/Gamesを組み合わせたモードが使えます。 PLIIまたはPLIIX表示とTHX表示が点灯します。</p>	ステレオ	5.1 7.1
	<p>• Dolby Pro Logic IIX Movie + THX Cinema • Dolby Pro Logic IIX Music + THX Music Dolby Pro Logic IIXとTHX Cinema/Musicを組み合わせたモードが使えます。 PLIIX表示とTHX表示が点灯します。</p>	5.1ch	7.1-SB
	<p>ドルビー ハイット</p> <p>• Dolby Pro Logic IIz Height + THX Cinema • Dolby Pro Logic IIz Height + THX Music • Dolby Pro Logic IIz Height + THX Games Dolby Pro Logic IIz HeightとTHX Cinema/Music/Gamesを組み合わせたモードが使えます。 PLIIz表示とTHX表示が点灯します。</p>	ステレオ 5.1ch 7.1ch	7.1-FH
	<p>ネオ</p> <p>• DTS Neo:6 Cinema + THX Cinema • DTS Neo:6 Music + THX Music</p>	ステレオ	5.1 7.1

リスニングモード	説明	入力信号のチャンネル数	対応するスピーカーの配置
	<ul style="list-style-type: none"> • DTS Neo:6 + THX Cinema • DTS Neo:6 + THX Music • DTS Neo:6 + THX Games DTS Neo:6とTHX Cinema/Music/Gamesを組み合わせたモードが使えます。 Neo:6 表示と THX 表示が点灯します。	5.1ch	7.1-SB
THX S2 Cinema	<ul style="list-style-type: none"> • THX Select2 Cinema 5.1チャンネルで収録された音楽や映画を、7.1チャンネルで再生できます。再生するサラウンド成分を分析し、雰囲気や方向感を最適化するように、サラウンドバックに振り分けます。横と後方の広がりや定位感をさらに高めます。 	5.1ch	7.1-SB
THX S2 Music	<ul style="list-style-type: none"> • THX Select2 Music このモードは、5.1チャンネルで収録された音楽ソースを、7.1チャンネルで再生使用できるように設計されています。 		
THX S2 Game	<ul style="list-style-type: none"> • THX Select2 Games このモードは、5.1チャンネルで収録されたゲームソースを、6.1チャンネルまたは7.1チャンネルで再生使用できるように設計されています。 		
THX Surr EX	<ul style="list-style-type: none"> • THX Surround EX ドルビーラボトリーズ社とTHX社で共同開発された、ホームシアター用フォーマットです。ドルビーデジタルEXの技術で従来の左右フロント、センター、左右サラウンド、サブウーファアの各チャンネルに加えて、視聴者の背後に新たな音場を作り出し、総計7.1チャンネルとなります。 	5.1ch	7.1-SB
	<ul style="list-style-type: none"> • Dolby Pro Logic II Game + THX Select2 Games Dolby Pro Logic II GameとTHX Select2 Gamesを組み合わせたモードが使えます。表示部にPLII表示とTHX表示が点灯します。 	ステレオ	7.1-SB



ご注意

- *1 「ジャンル連動」設定を「自動」に設定していないと選択できません。(→ P.67)
 - *2 ゾーン2/ゾーン3がオンのとき、Pure Audioは選択できません。Pure Audioを選択中にゾーン2/ゾーン3をオンにすると、自動的にDirectに変更されます。
 - *3 ソースに含まれる音声チャンネルに対応したスピーカーから音声が出力されます。
 - *4 本機は**HDMI**入力端子からのDSD信号入力に対応していますが、接続するプレーヤーによっては、プレーヤー側の出力設定をPCMに設定したほうが、よい音声を得られることがあります。その場合は、プレーヤー側の設定をPCM出力にしてください。
 - *5 ブルーレイディスクの場合は、3.1チャンネルまたは5.1チャンネルのスピーカー構成でDolby Digitalになります。
 - *6 本機の設定によってはDTSになります。
 - *7 サラウンドバックスピーカーを接続していない場合は、DTSになります。
 - *8 サラウンドバックスピーカーを接続していない場合は、Dolby Pro Logic IIになります。
 - *9 • 以下の条件をすべて満たす場合に選択できます。
 - センタースピーカーが本機に接続されている
 - フロントハイスピーカーが本機に接続されている
- 入力信号によっては選べないことがあります。

ダイアログノーマライゼーション機能について

ダイアログノーマライゼーション (DialogNorm) は、ドルビーデジタルの機能のひとつで、ドルビーデジタル、ドルビーデジタルプラスまたはドルビー TrueHDのコンテンツ間における平均音量レベルを一定に保つために用いられ、ユーザーは、ソフトごとに音量を調節する必要がありません。ドルビーデジタル、ドルビーデジタルプラスまたはドルビー TrueHDで収録されたソフトを再生すると、本機の表示部に「DialogNorm: X dB」(Xは数値)と表示される場合があります。この表示は、各ソフトの音量レベルがTHXの基準レベルとどのような関係にあるのかを示しています。収録されたソフトを劇場レベルで再生したい場合は、音量の調整を行います。例えば、表示部に「DialogNorm: + 4 dB」と表示された場合、再生中のソフトがTHX基準レベルのプラス4 dBで記録されていることを意味します。THX基準レベルで再生したい場合は、音量を4dB下げてください。ただし、再生音量が事前に設定された劇場とは違い、本機ではお好みの音量設定に調節することができます。

ホームメニューを使う

ホームメニューを使うと、よく利用するメニューにすばやくアクセスできます。

本機とテレビをHDMI接続（HDMI OUT MAIN）すると、テレビ画面を見ながら各種の設定ができます（オンスクリーンディスプレイ=OSD機能）。本機とテレビを他の映像出力端子で接続している場合は、本体の表示部を見ながら設定してください。

- 1 **RECEIVER** ボタンを押して、**HOME** ボタンを押す
ホームメニューがテレビ画面に表示されます。



- 2 **◀/▶** または **▲/▼** ボタンを押して目的の項目を選び、**ENTER** ボタンを押す
HOME ボタンを押すとメニューが閉じます。

■ ネットワークサービス

本機をネットワークに接続する必要があります（→ P.97）。

- ▶この項目は、各種のインターネットラジオサービスやDLNAを利用するときに選択します（→ P.29）。

本項目がグレー表示されて選択できない場合は、しばらくお待ちください。

ENTER ボタンを押してネットワークサービス画面を表示します。

▲/▼/◀/▶ ボタンでインターネットラジオサービスを選び**ENTER** ボタンを押すと、選んだインターネットラジオサービスに切り換わります。
ネットワークサーバー内の音楽ファイルを再生したいときは**▲/▼/◀/▶** ボタンで「DLNA」を選び**ENTER** ボタンを押します。

■ USB

- ▶この項目は、iPodなどのデジタルオーディオプレーヤーやUSBデバイスを本機の**USB**端子に接続して再生するときに選択します（→ P.27、29）。

本項目がグレー表示されて選択できない場合は、しばらくお待ちください。

USB ボタンをくり返し押して「USB(前面)」または「USB(後面)」を選びます。

ENTER ボタンを押して接続したデバイスのコンテンツを表示した後に**▲/▼** ボタンで希望するフォルダや曲を選びます。**ENTER** ボタンをもう一度押すと、選んだ曲を再生します。

ヒント

- 本機前面パネルの**USB**端子のみiPod/iPhoneに対応しています。

■ InstaPrevue

- ▶この項目は、HDMI入力端子（HDMI IN 1/2/3/4、フロント）からの映像/音声をプレビュー表示したいときに選択します。各入力映像をひとつの画面にまとめてプレビュー表示できるので、複数の機器をHDMI接続している場合でも、簡単に入力を切り換えることができます。

ENTER ボタンを押して、親画面（現在の入力映像）と子画面（その他の入力映像）を表示します。**▲/▼** または **◀/▶** ボタンを使用して子画面を選び、**ENTER** ボタンを押すとその入力に切り換わります。

ヒント

- 入力映像がない場合は、黒の子画面が表示されます。

- 子画面の表示数と表示場所はお好みで設定できます（→ P.67）。

ご注意

- 以下の場合、この項目は選択できません。
 - HDMI IN5/6/7からの映像を入力している
 - 選択中の入力ソースからの信号がない
- 「InstaPrevue」の使用時は「ワイドモード」設定が自動的に変更される事があります（→ P.62）。

■ セットアップ

- ▶この項目は、セットアップメニューで各種の設定をするときに選択します。
ENTER ボタンを押して、セットアップメニューを開きます（→ P.51）。

ヒント

- よく使用する項目は、クイックセットアップメニューからも設定することができます（→ P.48）。

■ ファームウェアアップデート

- ▶この項目は、ファームウェアの更新をするときに選択します。本項目がグレー表示されて選択できない場合は、しばらくお待ちください。
ENTER ボタンを押して、ファームウェアの更新手順に進みます（→ P.88）。

スリープタイマーを使う

指定した時間が経過すると、自動的にスタンバイ状態へ移行します。

1 RECEIVER ボタンを押して、^{レシーバー} SLEEP ボタンをくり返し押す

「Sleep 90 min」が表示され、90分後にスタンバイ状態になります。ボタンを押すたびに10分単位で設定時間が短くなります。

スリープタイマー設定中はSLEEP表示が点灯します。残り時間を約5秒間表示したあと、元の表示に戻ります。

ヒント

- スリープタイマーを解除するには、SLEEP表示が消えるまで、くり返しSLEEPボタンを押すか、一度スタンバイ状態にしてから、再度電源を入れます。
- SLEEPボタンを押すと、スタンバイ状態になるまでの残り時間が表示されます。残り時間が10分以下のときにもう一度SLEEPボタンを押した場合、スリープタイマーは解除されます。

表示部の明るさを変える

表示部の明るさを調節すると同時に^{マスター} MASTER VOLUME ^{ボリューム} インジケーターのオンとオフを切り換えます。

1 RECEIVER ボタンを押して、^{ディマー} DIMMER ボタンをくり返し押して明るさを選ぶ

- 通常+MASTER VOLUMEつまみのまわりのライトが点灯
- 通常+MASTER VOLUMEつまみのまわりのライトが消灯
- やや暗い+MASTER VOLUMEつまみのまわりのライトが消灯
- 暗い+MASTER VOLUMEつまみのまわりのライトが消灯

ヒント

- 本体のDIMMERボタンでも操作できます。

表示を確認する

入力信号の様々な情報を表示することができます。

1 RECEIVER ボタンを押して、^{ディスプレイ} DISPLAY ボタンをくり返し押す

ヒント

- 本体のDISPLAYボタンでも操作できます。

以下の情報を表示できます。

入力と音量*1	BD/DVD	25
リスニングモード	Stereo	
フォーマット*2	Dolby D	5.1*
サンプリング周波数*2*3	f _s :	48kHz
入力解像度*4	480i/60+	
出力解像度*4	+ 720P/60	

*1 AM/FM放送を聴いているとき、バンド、周波数、プリセット番号が表示されます。

*2 入力信号がデジタルの場合は、フォーマットが表示されます。情報は約3秒間表示されたあと、元の表示に戻ります。

*3 入力信号がAACの音声多重放送（2ヶ国語放送など）の場合は、表示されません。音声の数が表示されます。

*4 情報は約3秒間表示されたあと、元の表示に戻ります。

入力表示を切り換える

オンキヨー製のRI端子付きRIドックを、本機の

TV/CD ^{イン} 端子または ^{ゲーム} GAME IN 端子に接続した場合、ダイレクトチェンジなどのシステム動作を正しく行うために、入力表示を切り換える必要があります。

この設定は、前面パネル以外で行うことはできません。

1 TV/CDまたはGAMEボタンを押して、表示部に「TV/CD」または「GAME」を表示させる

2 TV/CDまたはGAMEボタンを約3秒間押し続けて、表示を切り換える

この手順をくり返すと、以下のように表示が切り換わります。

■ TV/CD ボタン

「TV/CD」→「DOCK」→「TAPE」→「TV/CD」

■ GAME ボタン

「GAME」→「DOCK」→「GAME」

⚡ ご注意

- TV/CD、GAMEの各入力切替ボタンで「DOCK」を選べますが、同時には選べません。
- 本機付属のリモコンで操作する前に、まずRI専用リモコンコードを登録してください（→ P.75）。

ミュージックオプティマイザーを使う

この機能は、圧縮された音楽信号をより良い音質にします。MP3などの非可逆圧縮ファイルの再生時に効果があります。入力ソースごとに設定を記憶します。

1 前面パネルの ミュージック オプティマイザー MUSIC OPTIMIZER ボタンを押す

M.Opt表示が点灯します。

ヒント

- リモコンの セットアップ Q SETUP ボタンとカーソルボタンでも操作できます。
- 詳細については「ミュージックオプティマイザー」をご覧ください (→ P.50)。

一時的に音量を小さくする

出力を一時的に小さくできます。

1 レシーバー RECEIVER ボタンを押して、ミュート MUTING ボタンを押す

MUTING表示が点滅します。

ヒント

- 解除するには、MUTING ボタンをもう一度押すか音量調整をします。
- 本機がスタンバイ状態になった場合にも、解除されません。

ヘッドホンで聴く

1 標準プラグ (6.3 mm) のステレオヘッドホン フォーンズ を、PHONES 端子に接続する

ヘッドホンを PHONES 端子に接続している間、表示が点灯します。

ご注意

- 接続するときは音量を下げてください。
- ヘッドホン使用中はスピーカーからの音が消えます。
- Pure Audio、Stereo、Mono または Direct 以外のリスニングモードを選択している場合は、ヘッドホンを接続すると、自動的に Stereo リスニングモードになります。
- iPod/iPhone を本機の USB 端子に接続した場合、ヘッドホンからは音声が出されません。

RIHDを使う

本機と HDMI 接続した CEC 対応機器や、RIHD 対応機器と連動動作するかどうかを設定します。

1 前面パネルの RIHD ボタンをくり返し押して「オン」、「オフ」を切り換える

ヒント

- 詳細については「HDMI コントロール (RIHD)」をご覧ください (→ P.66)。

設定をする

OSDセットアップメニュー

接続したテレビで本機の各種設定を変更するには、以下の二通りの方法があります：
クイック セットアップ Quick Setupメニュー、
ホーム セットアップメニュー（HOME）。

■ Quick Setupメニュー

Quick Setupメニューを使うと、よく利用するメニューにすばやくアクセスできます。このメニューを利用して、設定を変更したり、現在の情報を確認したりできます。

■ セットアップメニュー（HOME）

セットアップメニュー（HOME）は、本機の各種設定を変更できる、便利なメニューです。設定項目は、9カテゴリーに分けられています。

本機とテレビをHDMI接続（HDMI OUT MAIN）
アウト メイン すると、テレビ画面を見ながら各種の設定ができます（オン
 スクリーンディスプレイ=OSD機能）。本機とテレビを
 他の映像出力端子で接続している場合は、本体の表示部
 を見ながら設定してください。

この項目では、特に指定のない限り、リモコンを使った手順を説明しています。

Quick Setupメニューを使う



1 レシーバー RECEIVER ボタンを押したあと、Q SETUP ボタンを押す

接続したテレビ画面にQuick Setupメニューが表示されます。

2 エンター ▲/▼ ボタンを押して目的の項目を選び、ENTER ボタンを押す

Q SETUP ボタンを押すと、設定を終了します。

リターン RETURN ボタンを押すと、前のメニューに戻ります。

Quick Setupメニューのみかた

① Music Optimizer

② オフ
オン

① 設定項目

② 設定オプション（下線付きで表示されている設定オプションは、お買い上げ時の設定です。）

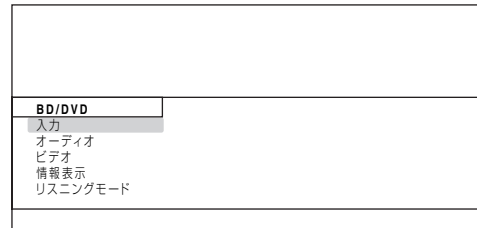

■ 入力

▶ 入力ソースを選択したり、以下の情報を確認することができます：入力セレクト名、入力割り当て設定、ラジオ情報、ARC機能設定。
 HDMI入力（HDMI IN 1/2/3/4、フロント）のプレビューが表示されます。*1

エクストラ 「EXTRA1」、「EXTRA2」は、HDMI、コンポーネント、デジタル（光、同軸）のいずれかに割り当てられている場合のみ、ここで選択できます。▲/▼ ボタンを押して、入力ソースの情報を確認しながら入力ソースを選択できます。ENTER ボタンを押すと、選択されている入力ソースに切り換わります。

■ オーディオ（→ P.49）

▶ 変更できる項目は、「低域」、「高域」、「サブウーファー」、「センター」、「Audyssey」、「Dynamic EQ*2」、「Dynamic Volume*2」、「レイトナイト」、「Music Optimizer」、「Re-EQ」、「Re-EQ（THX）」です。

■ビデオ^{*3}

▶変更できる項目は、「ワイドモード」と「ピクチャーモード^{*4}」です。

以下の項目もご覧ください。

- 「画質調整」(→ P.62)

■情報表示^{*5}

▶情報を表示できる項目は、「オーディオ」、「ビデオ」、「チューナー」です。

■リスニングモード^{*6}

▶^{ムービー}「MOVIE/TV」、^{テレビ}「MUSIC」、^{ミュージック}「GAME」、^{ゲーム}「THX」のカテゴリに分類されたリスニングモードを選ぶことができます。

▲/▼ボタンを使ってカテゴリを選び、◀/▶ボタンでリスニングモードを選びます。^{ENTER}ボタンを押すと、選んだリスニングモードに切り換わります。

ご注意

*1 • 以下の場合、プレビュー画面は表示されません：

- ^{IN} HDMI IN 5/6/7からの映像を出力している。
- 選択中の入力ソースから信号が入力されていない。

*2 THXリスニングモード選択時に、「Loudness Plus」および「THX 設定優先」がそれぞれ「オン」、「有り」に設定されているとき、「Dynamic EQ」と「Dynamic Volume」は選べません(→ P.58)。

*3 「モニター出力設定」を「サブ」に設定している場合、「ビデオ」は選べません(→ P.53)。

*4 「ピクチャーモード」で「カスタム設定」を選んでいる場合のみ(→ P.63)、「ENTER」ボタンを押すと、「明るさ」、「コントラスト」、「色合い」、「彩度」といった項目を調整できます。^{RETURN}ボタンを押すと、「ピクチャーモード」に戻ります。

*5 入力ソースとリスニングモードによっては、表示された出力チャンネルの一部しか音声が出ないことがあります。

*6 • 以下の場合は設定できません：

- 「テレビオーディオ出力」設定を「オン」にしている(→ P.67)。
- 「HDMIコントロール(RIHD)」を「オン」にして(→ P.66)、テレビのスピーカーで聴いている。

音声設定を使う

クイック セットアップ

Quick Setupメニューからさまざまな音声設定を変更できます。(→ P.48)

ご注意

• 以下の場合は設定できません：

- 「テレビオーディオ出力」設定を「オン」にしている(→ P.67)。
- 「HDMIコントロール(RIHD)」を「オン」にして(→ P.66)、テレビのスピーカーで聴いている。

トーンコントロール設定

■低域 (Bass)

▶ ^{BAS} - 10 dB ~ 0 dB ~ +10 dB :
フロントスピーカーの低音の音質を、2dB ずつ調整できます。

■高域 (Treble)

▶ ^{TREBLE} - 10 dB ~ 0 dB ~ +10 dB :
フロントスピーカーの高音の音質を、2dB ずつ調整できます。

ダイレクト ビュー オーディオ
「Direct」、「Pure Audio」、「THX」以外のリスニングモード時に、左右フロントスピーカーの音質を調整することができます。

本機で操作する

1 ^{TONE} TONE ボタンをくり返し押し、**「Bass」** または **「Treble」** を選ぶ

2 -/+ ボタンを使って、調整を行う

スピーカーの音量

■サブウーファー

▶ 1dB 単位で、- 15 dB ~ 0 dB ~ +12 dB

■センター

▶ 1dB 単位で、- 12 dB ~ 0 dB ~ +12 dB

音声を聴きながら、スピーカーレベルを調整することができます。調整した内容は、本機をスタンバイ状態にすると、設定前の内容に戻ります。

設定を記憶するには、「スピーカー音量レベル」(→ P.57)の設定画面を表示させてから、本機をスタンバイ状態にしてください。

ご注意

- ミューティング機能が働いているときは調整できません。
- 「スピーカー詳細設定」で「無し」に設定したスピーカー(→ P.55)は調整できません。
- ヘッドホンを接続している場合は、使用できません。

オーディオ Audyssey の設定

■Audyssey

「4.入力ソースの設定」の「Audyssey」をご覧ください(→ P.60)。

■Dynamic EQ

「4.入力ソースの設定」の「Dynamic EQ」をご覧ください(→ P.60)。

■Dynamic Volume

「4.入力ソースの設定」の「Dynamic Volume」をご覧ください(→ P.61)。

ご注意

- 以下の項目すべてに該当する場合、この機能を使用できません：
 - 「Audyssey 2EQ 通常測定」を行っている。

- Pure AudioまたはDirectリスニングモード以外のリスニングモードを選択している。
- ヘッドホンを接続していない。
- この設定は、各入力セレクトごとに設定できます。
- THXリスニングモード選択時に、「**Loudness Plus**」および「**THX 設定優先**」がそれぞれ「オン」、「有り」に設定されているとき、「**Dynamic EQ**」と「**Dynamic Volume**」は選べません (→ P.58)。

レイトナイト

■レイトナイト

ドルビーデジタル、ドルビーデジタルプラスを再生するときは、以下の項目から選びます。

▶ オフ

▶ 弱：

音量幅を小さくします。

▶ 高：

音量幅をさらに小さくします。

ドルビー TrueHDを再生するときは、以下の項目から選びます。

▶ 自動：

レイトナイト機能は、自動で「オン」か「オフ」に設定されます。

▶ オフ

▶ オン

ドルビーデジタル、ドルビーデジタルプラス、ドルビー TrueHD再生時のみに効果があります。

劇場用に作られた映画音声は、大きな音と小さな音の差が大きいので、環境音や人の会話などの小さな音を聴くには、音量を上げる必要があります。レイトナイト機能は音量幅を小さくすることができるため、全体の音量を上げずに小さな音も聴こえます。夜中などに、音量を絞って映画を鑑賞するときに便利です。

この機能は、音声信号が入力されているときに設定されます。また、本機をスタンバイ状態にすると解除されます。

⚡ ご注意

- コンテンツ製作者の意図により、レイトナイトのモードを変えても効果に変化のないものもあります。
- レイトナイト機能は、ドルビーデジタル、ドルビーデジタルプラス、ドルビー TrueHDソースにのみ効果があります。
- レイトナイト機能は、本機をスタンバイ状態にすると「オフ」に設定されます。ドルビー TrueHDソースの場合は、「自動」に設定されます。
- 「TrueHD Loudness Management」を「オフ」に設定している場合、ドルビー TrueHD再生時のレイトナイト機能は効果がありません (→ P.59)。

ミュージックオプティマイザー

ミュージック オプティマイザー ■ Music Optimizer

▶ オフ

▶ オン

この機能は、圧縮された音楽信号をより良い音質にします。MP3などの非可逆圧縮ファイルの再生時に効果があります。入力ソースごとに設定を記憶します。「オン」に設定した場合、**M.Opt**表示が点灯します。

ヒント

- 本体の**MUSIC OPTIMIZER**ボタンでも操作できます。

⚡ ご注意

- この機能は、サンプリング周波数が48 kHz以下のPCM信号とアナログ信号に動きます。
- リスニングモードが「Pure Audio」と「Direct」のときは、効果がありません。
- この設定は、各入力セレクトごとに設定されます。

Re-EQ

高音域が強調されたサウンドトラックを、ホームシアター用に補正します。フロントスピーカーからの高音域が強すぎる場合に設定します。

■ Re-EQ

▶ オフ

▶ オン

この機能が使用できるリスニングモードは、ドルビーデジタル、ドルビーデジタルプラス、ドルビー TrueHD、マルチチャンネル、DTS、DTS-HDハイレゾリューションオーディオ、DTS-HDマスターオーディオ、DTS Express、DSD、ドルビー EX、ドルビー Pro Logic IIz Height、ドルビー PLIIx Movie、DTS Neo:6 Cinema、5.1チャンネルソース+DTS Neo:6です。

■ Re-EQ (THX)

▶ オフ

▶ オン

この機能が使用できるリスニングモードは、THX Cinema、THX Surround EX、THX Select2 Cinemaです。

⚡ ご注意

- Re-EQの機能は各入力セレクトごとに保存されます。ただし、THXリスニングモード選択時に、本機の電源を切ると、「オン」に戻ります。
- ヘッドホンを接続している場合は、使用できません。

セットアップメニュー (HOME) を使う

この項目では、特に指定のない限り、リモコンを使った
セットアップ
 手順を説明していますが、本体の**SETUP**ボタン、カー
エンター
 ソールボタン、**ENTER**ボタンでも設定できます。

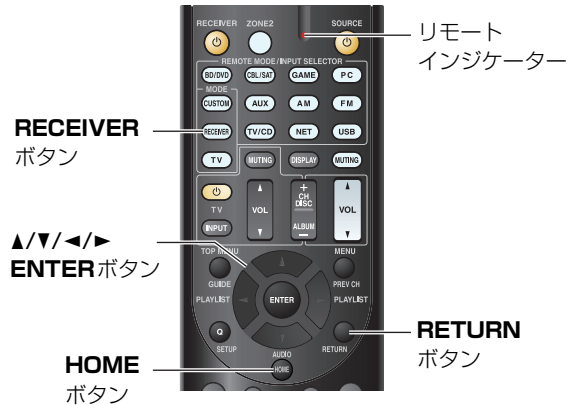

- 1 レシーバー **RECEIVER** ボタンを押したあと、ホーム **HOME** ボタンを押す
- 2 ◀/▶ ボタンを押して「セットアップ」を選び、**ENTER** ボタンを押す
- 3 ▲/▼ ボタンを押してメインメニュー項目を選び、エンター **ENTER** ボタンを押す
- 4 ▲/▼ ボタンを押してサブメニュー項目を選び、**ENTER** ボタンを押す
- 5 ▲/▼ ボタンを押して設定項目を選び、◀/▶ ボタンで設定オプションを変更する
HOME ボタンを押すと、設定を終了します。
リターン **RETURN** ボタンを押すと、前のメニューに戻ります。

セットアップメニュー項目

メインメニュー項目	サブメニュー項目
1. 入力/出力端子の割り当て (→ P.53)	モニター映像出力 HDMI入力 コンポーネント映像入力 デジタル音声入力
2. スピーカー設定 (→ P.55)	スピーカーセッティング スピーカー詳細設定 スピーカー距離 スピーカー音量レベル イコライザ設定 THX オーディオ設定
3. 音の設定・調整 (→ P.58)	多重音声/モノラル Dolby DTS Audyssey DSX Theater-Dimensional LFEレベル
4. 入力ソースの設定 (→ P.60)	Audyssey インテリボリウム A/Vシンク セレクタ名変更 画質調整 音声入力
5. リスニングモードプリ セット (→ P.64)	BD/DVD CBL/SAT STB/DVR GAME PC AUX TUNER TV/CD NET USB EXTRA 1 EXTRA 2

メインメニュー項目	サブメニュー項目
6. その他 (→ P.65)	ボリューム設定 OSD設定
7. ハードウェア設定 (→ P.66)	HDMI 自動スタンバイ ネットワーク 初期設定
8. リモコン設定 (→ P.69)	リモコンID リモコン登録
9. ロック設定 (→ P.69)	セットアップ

セットアップメニューのみかた

①— 2.スピーカー設定

②— スピーカー詳細設定

③— ■ サブウファー

- ④— 有り
 — 無し

- ① メインメニュー項目
② サブメニュー項目
③ 設定項目
④ 設定オプション（下線付きで表示されている設定オプションは、お買い上げ時の設定です。）

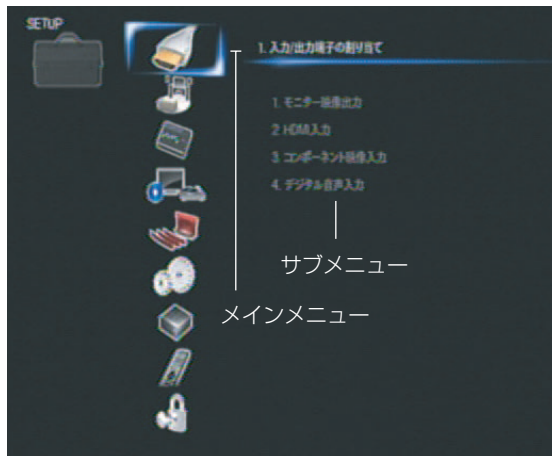

■ スクリーンセーバー

現在選んでいる入力ソースからの映像信号がない状態で、本機を操作せずに一定時間（お買い上げ時は3分）経過すると、スクリーンセーバーが起動します。

ヒント

- スクリーンセーバーが起動するまでの時間は、「スクリーンセーバー」設定で変更することができます（→ P.66）。
- 本機を操作すると、もとの画面に戻ります。

HYBRID STANDBY インジケーターについて

電源回路の最適化により、本機がスタンバイ状態時の消費

電力の上昇を抑えられる機能です。HYBRID

スタンバイ
STANDBY インジケーターは以下のいずれかの場合に点灯します：

- 「HDMIスルー」を有効に設定している場合（HDMI表示は消灯します）
- 「ネットワークスタンバイ」を有効に設定している場合（NET表示は消灯します）

HYBRID STANDBY インジケーター

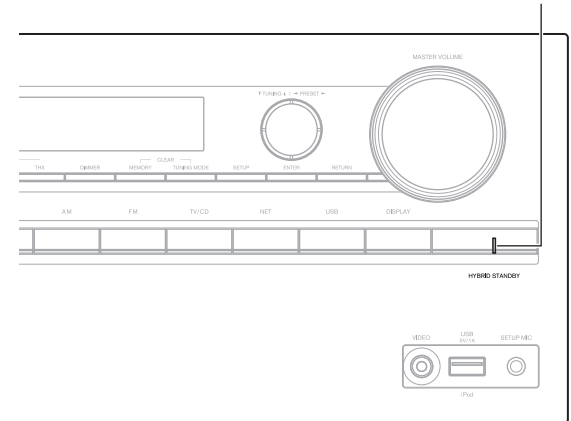

ご注意

- 別室（ゾーン）をオンにしている、または AUX（フロント）入力端子に接続している MHL（Mobile High-
ディフィニション
definition Link）対応のモバイル機器を充電している場合、HYBRID STANDBY インジケーターは点灯しません。

1. 入力/出力端子の割り当て



モニター映像出力

HDMI出力の出力設定を行います。ご使用になるテレビの解像度にあわせ、出力解像度を本機で変換する設定です。ビデオ、コンポーネントの各映像入力信号は変換(※)されてHDMI出力端子から出力されます。

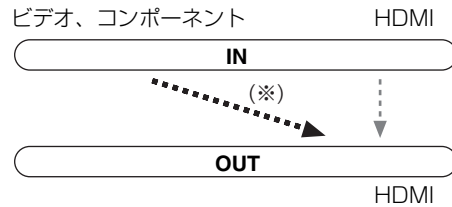

ご注意

- 本機が「モニター出力設定」、「解像度」設定の映像信号を処理する流れについては「映像接続のしくみ」をご覧ください(→ P.91)。

■ モニター出力設定

- ▶ ^{メイン}主 : Main
テレビをHDMI OUT MAIN端子に接続した場合に選びます。
- ▶ ^{サブ}サブ : Sub
テレビをHDMI OUT SUB端子に接続した場合に選びます。
- ▶ ^{ボース}両方 : Both
HDMI OUT MAIN、HDMI OUT SUB端子の両方に接続する場合に選びます。
映像信号は両方のHDMI出力端子から、両方のテレビで対応している解像度で出力されます。

■ 解像度

- ▶ スルー :
入力信号の解像度とおなじ解像度で、本機で変換しないでそのまま出力する場合に選択します。
 - ▶ 自動 :
テレビに対応した解像度に合わせて、自動で変換する場合に選択します。
 - ▶ 480p、720p、1080i、1080p :
お好みの出力解像度を選択します。
 - ▶ 1080p/24 :
1080p/24の解像度で出力する場合に選択します。
 - ▶ 4kアップスケーリング :
1080pの約4倍の高解像度で出力されます。接続したモニターの対応解像度により、3840 × 2160または4096 × 2160ピクセルで出力されます。
- HDMI OUT MAIN端子の出力解像度を指定することができます。お使いのテレビで対応している解像度に一致するように、本機の画像解像度を変換します。

ご注意

- 「1080p/24」を選んだ場合、入力する映像によっては動きがカクカクしたり、垂直解像度が低下したりすることがあります。このような場合は、「1080p/24」以外を選んでください。
- 「4kアップスケーリング」を選んだ場合、お使いのテレビによっては映像信号が出力されない場合があります。

- 「モニター出力設定」を「サブ」に設定している場合、「解像度」の設定は「スルー」に固定されます。
- 「モニター出力設定」を「両方」に設定している場合、「解像度」の設定は「自動」に固定されます。

HDMI入力

HDMI入力端子には、お買い上げ時の設定で「BD/DVD」、「CBL/SAT」などの入力切替が割り当てられています。たとえば、ブルーレイディスク/DVDプレーヤーを、お買い上げ時の設定どおりに本機のHDMI IN 1端子に接続すると、入力切替で「BD/DVD」を選択するだけで、接続した機器の映像や音声を簡単に本機で再生することができます。お買い上げ時の設定は以下のとおりです。

入力切替	HDMI入力端子の割り当て
BD/DVD	HDMI 1
CBL/SAT	HDMI 2
STB/DVR	HDMI 3
GAME	HDMI 4
PC	HDMI 5
AUX	フロント (固定)
TV/CD	-----
EXTRA 1	-----
EXTRA 2	-----

お買い上げ時の設定と異なる接続をする場合は、この設定項目で設定を変更する必要があります。たとえばブルーレイディスク/DVDプレーヤーを本機のHDMI IN 2端子に接続したときは、「BD/DVD」の割り当てを「HDMI 2」に変更してください。

■BD/DVD、CBL/SAT、STB/DVR、GAME、

PC、TV/CD、EXTRA1、EXTRA2

- ▶HDMI1、HDMI2、HDMI3、HDMI4、HDMI5、HDMI6、HDMI7：

映像機器をHDMI IN 1～7端子に接続した場合に選びます。

▶-----:

ビデオ、コンポーネントに入力された各映像信号を、変換してHDMI出力端子から出力するときに選びます。また、ビデオ端子からの映像信号を変換する場合には、コンポーネントビデオ端子の設定も「-----」にする必要があります (→ P.54)。

HDMI INの各入力端子に割り当てできる入力は1つまでです。すでにHDMI1～HDMI7まで割り当てられているときは、他の入力に割り当ててすることはできません。そのうちの使わない入力に「-----」を設定してから、割り当ててください。

ヒント

- 「EXTRA1」、「EXTRA2」は、「Quick Setup」の「入力」から選べます (→ P.48)。

ご注意

- 映像機器がHDMI端子に接続されていない場合は (「HDMI入力」が割り当てられていても)、「コンポーネント映像入力」の設定で出力されます。
- HDMI INを設定した入力には、自動的に同じHDMI INのデジタル音声入力が割り当てられます (→ P.54)。デジタル音声入力を使用したい場合は、「音声入力」で設定を変更してください (→ P.64)。
- 「HDMIコントロール(RIHD)」の設定が「オン」のときは、HDMI IN端子に接続された機器を、TV/CD入力で割り当てないでください (→ P.66)。適切なRIHD連動操作の保証ができなくなります。
- ビデオ、コンポーネントに入力された各映像信号をHDMIに変換する場合の映像信号の流れや、変換に関する詳細は「映像接続のしくみ」をご覧ください (→ P.91)。

- 「HDMIスルー」で選択されている入力に「-----」が割り当てられている場合、「HDMIスルー」の設定は自動的に「オフ」になります (→ P.66)。
- 入力に「AUX」を選んだときは、「フロント」に固定となります。

コンポーネント映像入力

コンポーネント (色差) 映像入力端子には、お買い上げ時の設定で、「CBL/SAT」の入力切替が割り当てられています。お買い上げ時の設定どおりに接続を行うと、入力切替を選択するだけで、接続した機器の映像を簡単に本機で再生することができます。

お買い上げ時の設定は以下のとおりです。

入力切替	映像入力端子の割り当て
BD/DVD	-----
CBL/SAT	IN1
STB/DVR	-----
GAME	-----
PC	-----
AUX	----- (固定)
TV/CD	-----
EXTRA1	-----
EXTRA2	-----

お買い上げ時の設定と異なる接続をする場合は、この設定項目で設定を変更する必要があります。たとえばブルーレイディスク/DVDプレーヤーを本機のCOMPONENT

ビデオVIDEO IN端子に接続したときは、「BD/DVD」の割り当てを「IN1」に変更してください。

■BD/DVD、CBL/SAT、STB/DVR、GAME、PC、TV/CD、EXTRA1、EXTRA2

▶IN1：

映像機器をCOMPONENT VIDEO IN端子に接続した場合に選びます。

▶-----:

映像機器をビデオ端子に接続した場合に選びます。映像信号は変換されてHDMI出力端子から出力されま

す。ビデオ端子接続のみお使いの場合は、「-----」に設定してください。

ヒント

- 「EXTRA1」、「EXTRA2」は、「Quick Setup」の「入力」から選べます (→ P.48)。

ご注意

- 「モニター出力設定」が「サブ」に設定されている場合、解像度が480iのコンポジットおよびコンポーネント信号のみ、そのままの解像度で出力されます。解像度に対応していないテレビでは映像は表示されません。
- 「AUX」は、「-----」に固定となります。

デジタル音声入力

デジタル音声入力端子には、お買い上げ時の設定で「BD/DVD」などの入力切替が割り当てられています。お買い上げ時の設定どおりに接続を行うと、入力切替を選択するだけで、接続した機器の音声を簡単に本機で再生することができます。

お買い上げ時の設定は以下のとおりです。

入力切替	デジタル入力端子の割り当て
BD/DVD	COAXIAL1 (同軸入力)
CBL/SAT	COAXIAL2 (同軸入力)
STB/DVR	-----
GAME	OPTICAL1 (光入力)
PC	-----
AUX	----- (固定)
TV/CD	OPTICAL2 (光入力)
EXTRA1	-----
EXTRA2	-----

お買い上げ時の設定と異なる接続をする場合は、この設定項目で設定を変更する必要があります。たとえば、

OPTICAL IN1端子に、CDプレーヤーなどを接続したときは、「TV/CD」の割り当てを「OPTICAL1 (光入力)」に変更してください。

■BD/DVD、CBL/SAT、STB/DVR、GAME、

エクストラ
PC、TV/CD、EXTRA1、EXTRA2

コアキシャル
▶ COAXIAL1 (同軸入力)、COAXIAL2 (同軸入力)、

オプティカル
OPTICAL1 (光入力)、OPTICAL2 (光入力) :

機器を接続しているデジタル音声入力端子に対応するデジタル音声入力を選びます。

▶-----:

機器が、アナログ音声入力に接続されている場合を選びます。

ヒント

- 「EXTRA1」、 「EXTRA2」 は、 「Quick Setup」 の 「入力」 から選べます (→ P.48)。

ご注意

- HDMI端子を割り当てた入力 (→ P.53) には、本項目の設定も自動的にHDMI端子が割り当てられますが、お好みで他のデジタル音声入力端子も割り当てることができます。(→ P.64)
- デジタル出力 (光および同軸) から出力されるPCM信号 (ステレオ/モノラル) のサンプリングレートは、32/44.1/48/88.2/96kHz/16、20、24ビットです。
- 「AUX」 は、「-----」 に固定となります。

2.スピーカー設定



この中の多くのメニューは、自動スピーカー設定 (→ P.35) で自動設定されています。

自動スピーカー設定のあとに、使用するスピーカーを変更した場合や、手動で設定したい場合、自動スピーカー設定で設定された内容を確認するときに使用します。

スピーカーセッティング

設定を変更した場合は、再度自動スピーカー設定を行ってください。(→ P.35)

接続したスピーカーのインピーダンス (Ω) を設定します。

接続したスピーカーの中に、1台でも4Ω以上6Ω未満のスピーカーがある場合は、ここで設定してください。

ご使用になるスピーカーの背面や、取扱説明書で、インピーダンス (Ω) をご確認ください。

フロントスピーカーをバイアンプ接続している場合は、「スピーカータイプ (フロント)」を「バイアンプ」にしてください。

接続については、「バイアンプ接続をする」(→ P.16) を参照ください。

ご注意

- バイアンプ接続では最大5.1 ^{チャンネル}ch 再生になります。
- 設定を変更するときは、必ず本機の音量を最小にしてください。

■インピーダンス

▶4オーム:

接続したスピーカーの中に、1台でも4Ω以上6Ω未満のスピーカーがある場合に選択します。

▶6オーム:

接続したスピーカーが、すべて6Ω以上の場合に選択します。

■スピーカータイプ (フロント)

▶通常:

フロントスピーカーを、通常の方法で接続している場合に選びます。

▶バイアンプ:

フロントスピーカーを、バイアンプ接続している場合に選びます。

スピーカー詳細設定

自動スピーカー設定 (→ P.35) を行った場合は、自動で設定されています。

各スピーカーの有り/無しや、クロスオーバー周波数などを設定します。

クロスオーバー周波数は、各チャンネルの低音域を、何ヘルツからサブウーファーで出力するかを設定しておくことができます。

サブウーファーを接続していないときには、フロントスピーカーが自動的に「フルレンジ」に設定され、他のチャンネルの低音域が、フロントスピーカーから出力されます。お手持ちのスピーカーの取扱説明書を参考に設定してください。

THX認証のスピーカーシステムを使用するときは、自動スピーカー設定を行っても、この設定で「80Hz(THX)」に設定し直してください。

■サブウーファー

▶有り

▶無し

■ フロント

▶ フルレンジ

- ▶ 40Hz～80Hz(THX)～100Hz、120Hz、150Hz、200Hz

⚡ ご注意

- 「サブウーファー」設定を「無し」に設定している場合は、「フロント」設定は「フルレンジ」に固定されます。

■ センター*1、サラウンド*1

▶ フルレンジ

- ▶ 40Hz～80Hz(THX)～100Hz、120Hz、150Hz、200Hz

▶ 無し

■ フロントハイ*1*2*3*4

▶ フルレンジ

- ▶ 40Hz～80Hz(THX)～100Hz、120Hz、150Hz、200Hz

▶ 無し

■ サラウンドバック*1*2*3*5

▶ フルレンジ

- ▶ 40Hz～80Hz(THX)～100Hz、120Hz、150Hz、200Hz

▶ 無し

⚡ ご注意

- *1 「フルレンジ」は、「フロント」設定で「フルレンジ」を選んでいるときしか選ぶことができません。
- *2 「サラウンド」設定を「無し」に設定しているときは、この設定を選ぶことはできません。
- *3 「スピーカータイプ (フロント)」設定が「バイアンプ」に設定されている場合 (→ P.55) は、この設定を選ぶことはできません。
- *4 「サラウンドバック」設定を「無し」以外に設定した場合、「フロントハイ」設定は「無し」に設定されます。
- *5 「フロントハイ」設定を「無し」以外に設定した場合、「サラウンドバック」設定は「無し」に設定されます。

■ サラウンドバック^{チャンネル} Ch

▶ 1ch :

接続したサラウンドバックスピーカーが1つの場合に選びます。(SURROUND BACK or FRONT HIGH SPEAKERS L端子に接続してください。)

▶ 2ch :

サラウンドバックスピーカーを2台 (左右) 接続している場合に選びます。

⚡ ご注意

- 「サラウンドバック」設定を「無し」に設定している場合は、この設定を選ぶことはできません。

■ LFEローパスフィルタ (LFEチャンネルの低域フィルター)

▶ 80Hz、90Hz、100Hz、120Hz

▶ オフ :

ローパスフィルターを適用しません。

LFE (低域効果音) 信号のローパスフィルターを設定すると、その設定値よりも低い周波数成分だけを通過させ、不要なノイズを削除することができます。ローパスフィルターは、LFEチャンネルを使っているソースにしか適用されません。

⚡ ご注意

- THXの認証を受けたスピーカーシステムをご使用の場合は、「80Hz」を選んでください。

■ ダブルバス

自動スピーカー設定を行っても、自動で設定されません (→ P.35)。

▶ オン

▶ オフ (THX)

ダブルバス機能を利用すると、左右フロントチャンネル、センターチャンネルの低音がサブウーファーに送られ、

低音の出力が強調されます。
お買い上げ時の設定 : 「- - - -」

⚡ ご注意

- 「サブウーファー」設定が「無し」、または「フロント」設定が「フルレンジ」以外に設定されている場合、この設定は「- - - -」に固定されます。
- 初めて「サブウーファー」設定を「有り」、「フロント」設定を「フルレンジ」に設定した場合、この設定は「オン」に切り換わります。
- THXの認証を受けたスピーカーシステムをご使用の場合は、「オフ (THX)」を選んでください。

スピーカー距離

自動スピーカー設定 (→ P.35) を行った場合は、自動で設定されています。

視聴位置からスピーカーまでの距離を設定します。距離を設定することで、それぞれのスピーカーから視聴位置までの、音の届く時間を一定にし、ホームシアターをより快適にお楽しみいただけます。

■ 単位

▶ メートル :

距離をメートルで設定できます。指定可能な範囲 : 0.30メートル単位で、0.30m～9.00m

▶ フィート :

距離をフィートで設定できます。指定可能な範囲 : 1.0フィート単位で、1.0ft～30.0ft

■ フロント左、フロントハイ左、センター、フロントハイ右、フロント右、サラウンド右、サラウンドバック右、サラウンドバック左、サラウンド左、サブウーファー

▶ 各スピーカーと視聴位置の距離を指定します。

⚡ ご注意

- スピーカーの設定で「無し」に設定したスピーカー (→ P.55) は選ぶことができません。

スピーカー音量レベル

自動スピーカー設定 (→ P.35) を行った場合は、自動で設定されています。

各スピーカーからのテスト音の音量が、同じに聞こえるように、それぞれのスピーカーの音量レベルを設定します。スタンバイ状態にしても記憶しています。

ご注意

- 以下の場合は設定できません：
 - 「テレビオーディオ出力」設定を「オン」にしている (→ P.67)。
 - 「HDMIコントロール(RIHD)」を「オン」にして (→ P.66)、テレビのスピーカーで聴いている。
 - ミューティング中。

■ フロント左、フロントハイ左、センター^{*1}、フロントハイ右、フロント右、サラウンド右、サラウンドバック右、サラウンドバック左、サラウンド左

▶ 1dB単位で $-12\text{ dB} \sim \underline{0\text{ dB}} \sim +12\text{ dB}$

■ サブウーファー^{*1}

▶ 1dB単位で $-15\text{ dB} \sim \underline{0\text{ dB}} \sim +12\text{ dB}$

ご注意

- スピーカーの設定で「無し」に設定したスピーカー (→ P.55) は選ぶことができません。
- 本機はTHX対応機種ですので、テスト音は標準レベルの0dB (絶対値の場合は82) で出力されます。通常お聴きになっている音量が小さい場合は、突然大きな音になりますのでご注意ください。
- *1 センタースピーカーとサブウーファーについては、クイック セットアップ Quick Setupメニューで設定した音量がこの設定で保存されます (→ P.49)。

イコライザ設定

接続したスピーカーごとに、出力する音域の音量を調整できます。各スピーカーの音量は「スピーカー音量レベル」でも調整できます。ここでは、それぞれのスピーカーの音域別で音量を調整します。

■ ユーザー設定によるイコライザ

▶ オン：

イコライザはスピーカーごとに手動で調節できます。以下の手順を実行してください。

- 1 ▼ ボタンを押して「設定チャンネル」を選んだあと、◀/▶ ボタンでスピーカーを選ぶ
- 2 ▲/▼ ボタンを押して周波数を選んだあと、◀/▶ ボタンを押してその周波数の音量を調節する

各周波数の音量は、 $-6\text{ dB} \sim \underline{0\text{ dB}} \sim +6\text{ dB}$ の範囲で、1dB単位で調節できます。

ヒント

- 「63Hz」「250Hz」「1000Hz」「4000Hz」「16000Hz」のいずれかを選ぶことができます。サブウーファーについては、「25Hz」「40Hz」「63Hz」「100Hz」「160Hz」のいずれかを選びます。
 - 低域の周波数 (63Hzなど)^{ヘルツ} で低音の調節を、高域の周波数 (16000Hzなど) で高音の調節を行います。
- 3 ▲ ボタンを押して「設定チャンネル」を選んだあと、◀/▶ ボタンを押して別のスピーカーを選ぶ
- 各スピーカーに対して手順1と2を行います。スピーカーの設定 (→ P.55) で「無し」に設定したスピーカーは、設定できません。

▶ オフ：

すべての音域で同じ音場設定になります。

ご注意

- ダイレクト ピュア オーディオ DirectとPure Audioのリスニングモードのときは、効果がありません。
- 入力音源またはリスニングモードの設定によっては、望ましい効果を得ることができないことがあります。
- オーディシー 「Audyssey」が有効に設定されている場合は、「Audyssey」の設定が優先されます。(→ P.60)

THXオーディオ設定

■ サラウンドバックスピーカー間距離

- ▶ <0.3m (<1ft)
- ▶ 0.3m - 1.2m (1ft-4ft)
- ▶ >1.2m (>4ft)

サラウンドバックスピーカーの間隔を指定できます。

ご注意

- 以下の場合は設定できません：
 - 「サラウンドバックCh」を「1ch」に設定している (→ P.56)。
 - 「サラウンドバック」を「無し」に設定している (→ P.56)。

■ THX ウルトラ Ultra2/セレクト Select2 サブウーファー Subwoofer

- ▶ 無し
- ▶ 有り

THXの認証を受けたサブウーファーを接続している場合、「有り」に設定してください。

ご注意

- 「サブウーファー」設定を「無し」に設定している場合は、この設定を選ぶことはできません (→ P.55)。

■ BGC

- ▶ オフ
- ▶ オン

BGC (境界利得補正) を使用すると、窓際など部屋の境界部で視聴者が観賞している場合、低い周波数が強調されるのを補正することができます。

ご注意

- この設定は、「THX Ultra2/Select2 Subwoofer」を「有り」に設定しているときだけ設定できます。
- 「サブウーファー」設定を「無し」に設定している場合は、この設定を選ぶことはできません (→ P.55)。

ラウドネス プラス Loudness Plus

- ▶ オフ
- ▶ オン

「Loudness Plus」設定を「オン」にすると、低音量で、音声表現の微妙なニュアンスを楽しめるようになります。THX リスニングモードを選択しているときに利用できます。

THX 設定優先

- ▶ 有り
- ▶ 無し

「有り」に設定した場合、THX リスニングモードに

オーディオ Audyssey Dynamic EQ®/
ダイナミック

ボリューム Audyssey Dynamic Volume®が動きません。

ご注意

- 「Loudness Plus」を「オン」に設定している場合、この設定は「有り」に固定されます。

メタデータ転送

- ▶ オン:

HDMI接続している機器にメタデータファイルを送信し、コンテンツ再生の最適化設定を自動的におこないます。

- ▶ オフ:

メタデータファイルを送信しません。

HDMI接続では、圧縮されていないデジタル映像信号およびデジタル音声信号が伝送されます。これらの信号以外にコンテンツについての付加的な情報として送信されるものを「メタデータ」と呼びます。

メディア ディレクター THX Media Director™などに対応しているブルーレイディスクプレーヤー、セットトップボックスや映像機器などのホーム・シアター・コンポーネントがある場合は、メ

タデータ転送機能の使用を推奨します。この設定を有効にすることで接続しているホーム・シアター機器にメタデータを転送していることが保障されます。

THX Loudness Plus

THX Loudness Plusは、THX Ultra2 Plus™およびTHX Select2 Plus™認定のレシーバーに搭載された、新しいボリュームコントロール技術です。

THX Loudness Plusを使用すると、ホームシアターの視聴者はどんなボリュームレベルでも、豊かで繊細なサラウンド効果を体験できます。

ボリュームをリファレンスレベル（基準レベル）よりも下にすると、一定レベルのサウンドエレメント（音質要素）が失われたり、視聴者によって違う感じに聞こえたりします。

THX Loudness Plusはボリュームを下げたときに発生する音質上・空間上の変化を周囲のサラウンドチャンネルレベルと周波数レスポンスをインテリジェントに調整することで補います。

このことにより、ユーザーはボリューム設定に関係なくサウンドトラックのインパクトを忠実に体験することができます。THX Loudness Plusは、どのTHXリスニングモードで聴いているときでも自動的に設定されます。

新しく開発されたTHX シネマ Cinema、THX ミュージック Music、THX ゲーム Gamesのモードは、コンテンツのタイプに応じて、THX Loudness Plusの設定が適切に適用されるように調整されています。

3.音の設定・調整



リスニングモードや接続した機器によって、音響効果をお好みに調整しておくことができます。

多重音声/モノラル

多重音声

入力チャンネル

- ▶ 主
- ▶ 副
- ▶ 主/副

多重音声や多重言語の放送などで、音声や言語を選択します。ディスプレイ **DISPLAY** ボタンを押して、表示部に音声の数が「1+1」と表示されたら、音声多重放送です。

モノラル

入力チャンネル

- ▶ 左+右
- ▶ 左
- ▶ 右

2チャンネルで収録された、ドルビーデジタルなどのデジタル信号やアナログ/PCM信号を、モノ Monoリスニングモードで再生するときに使用する、信号チャンネルを設定します。

出力スピーカー

- ▶ センター:

センタースピーカーからモノラル音声が出力されません。

- ▶ 左/右:

左右のフロントスピーカーからモノラル音声が出力されます。

この設定では、Monoリスニングモード選択時にどのスピーカーからモノラル音声を出力するか設定します。



- 「センター」設定を「無し」に設定している場合は (→ P.56)、この設定を選択できません。

ドルビー Dolby

■ PL IIx Music (2ch入力)

2チャンネルで記録された、ドルビーデジタルなどのデジタル信号やアナログ/PCM信号を、「PLIIx Music」リスニングモードで再生するときの設定をします。サラウンドバックスピーカーを接続していない場合、「PLIIx」は「PLII」と表示されます。

パノラマ Panorama

- ▶ オン
- ▶ オフ

音場を横方向に広げることができます。

ディメンション Dimension

- ▶ -3 ~ 0 ~ +3

音場を前方または後方へ移動させることができます。「0」を中心に、「-1」、「-2」、「-3」にすると前方へ、「+1」、「+2」、「+3」にすると後方へ移動します。広がり感がありすぎたり、サラウンドが強すぎる場合は、音場を前方に調整すると、バランスが良くなります。逆にモノラル感や音場が狭い感じの場合は、音場を後方に調整すると、バランスが良くなります。

センター ウィドス Center Width

- ▶ 0 ~ 3 ~ 7

センタースピーカーの音の広がり幅を調整することができます。Dolby Pro Logic IIx Musicでは、センタースピーカーがある場合は、センターチャンネルの信号をセンタースピーカーからのみ出力します。(センタースピーカーがない場合は、左右フロントスピーカーに等分に振り分け、幻想のセンター音像を作ります。) この設定では、センタースピーカーと左右フロントスピーカーの配合を調整し、センターの音の重量感を調整することができます。

■ PL IIz Height Gain

- ▶ 弱
- ▶ 中
- ▶ 高

Dolby Pro Logic IIz Heightリスニングモード使用時の、フロントハイスピーカーからの出力レベルを調整することができます。「弱」「中」「高」の3つの設定値があり、順にフロントハイスピーカーからの出力が強調されます。



- 「フロントハイ」設定を「無し」に設定している場合、この設定を選ぶことはできません (→ P.56)。

■ Dolby EX

Dolby EX

- ▶ 自動：
Dolby EX識別信号があるときは、DolbyのリスニングモードはDolby Digital EX、THXのリスニングモードはTHX Surround EXを選びます。

- ▶ 手動：
使用可能な任意のリスニングモードを選ぶことができます。

サラウンドバックスピーカーを接続していないときは、設定できません。この設定は、ドルビーデジタルとドルビーデジタルプラス、ドルビー TrueHDにのみ効果があります。



- 「サラウンドバック」設定を「無し」に設定している場合は (→ P.56)、この設定を選ぶことはできません。

■ TrueHD Loudness Management

- ▶ オフ
- ▶ オン

「TrueHD Loudness Management」を「オン」に設定すると、ドルビー TrueHD再生時のレイトナイト機能をも有効にします。



- 「TrueHD Loudness Management」を「オフ」に設定した場合、ドルビー TrueHD再生時のレイトナイト機能は「オフ」に固定され、ダイアログノーマライゼーションは表示されません。

DTS

■ Neo:6 Music

Center Image

- ▶ 0 ~ 2 ~ 5

DTS Neo:6 Musicは、2チャンネルで収録されたソースを、6チャンネルで再生するリスニングモードで、左右フロントチャンネルからいくらか差し引いた音声を使って、センターチャンネルの音声を作り出します。フロント音場の広がり感を調整することができます。「0」に設定すると、フロント音場が中央寄りになり、「5」に設定するとフロント音場が左右に広がります。

オーディシー Audyssey DSX®

サウンドステージ ■ Soundstage

- ▶ -3dB、~基準値~ +3dB

Audyssey DSXリスニングモードを使用したときの、音場を調整します。



- 以下の項目すべてに該当する場合、このリスニングモードを選択できます：
 - センタースピーカーを接続している。
 - フロントハイスピーカーを接続している。

シアター デイメンショナル
Theater-Dimensional

■ リスニングアングル

- ▶ **広い**：
リスニング角度が30° より広い場合に選びます。
 - ▶ **狭い**：
リスニング角度が30° より狭い場合に選びます。
- Theater-Dimensionalリスニングモードでの最適な視聴角度を設定します。視聴位置からの左右スピーカーの角度を設定します。

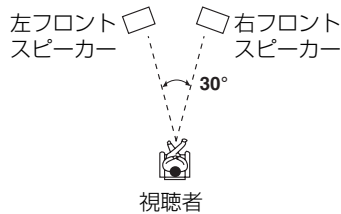

ヒント

- スピーカーの設置角度は20° (狭い) /40° (広い) を推奨します。

LFEレベル

■ Dolby Digital¹、DTS²、AAC、マルチチャンネルPCM、Dolby TrueHD、DTS-HD Master Audio、DSD³

- ▶ -∞dB、-20dB、-10dB、0dB

各入力信号の低域効果 (LFE) レベルを設定します。

ドルビー デジタル
Dolby Digital、DTS、AAC、マルチチャンネルPCM、
トゥルー マスター オーディオ
Dolby TrueHD、DTS-HD Master Audio、DSD信号の設定ができます。
低域効果音が強調されすぎる場合は、-20dBや-∞dBを選んでください。

ご注意

- *1 Dolby DigitalとDolby Digital PlusソースのLFEチャンネル音量を設定します。
- *2 DTSとDTS-HD High ResolutionソースのLFEチャンネル音量を設定します。
- *3 DSD (Super Audio CD) ソースのLFEチャンネル音量を設定します。

4. 入力ソースの設定



本機に接続した複数の機器間で、音量差の調整、あるいは映像が音声より遅れる場合の補正ができます。項目は、入力セレクトごとに個別に設定できます。

準備

調整したい入力を選び、接続機器を再生してください。

オーディオ
Audyssey

自動スピーカー設定を行った後に設定してください (→ P.35)。

- 以下の場合、この機能は使用できません：
 - ヘッドホンを接続している。
 - ピュア Pure Audioまたはダイレクト Directリスニングモードを選択している。

■ Audyssey

- ▶ **オフ**
ムービー
映画鑑賞に適しています。
Audyssey表示が点灯します。
- ▶ **Music**：
音楽鑑賞に適しています。
Audyssey表示が点灯します。

ご注意

- 「Audyssey」設定を「オフ」にした場合、「イコライザ」設定が適用されます (→ P.57)。
- 自動スピーカーを「Audyssey簡単測定」で測定した場合、「Audyssey」は選ばれません。
- DSDソースにはこの機能は動きません。

ダイナミック
■ Dynamic EQ

- ▶ **オフ**
- ▶ **オン**：
Audyssey Dynamic EQ[®]機能が適用されます。
Dynamic EQ表示が点灯します。

小音量再生のときでも充分な音声を楽しむことができます。部屋の特性やソースの音量、人間の聴覚特性などを考慮しながら、周波数特性の補正を行います。

リファレンス レベル
■ Reference Level

- ▶ **0dB**：
映画鑑賞に適しています。
- ▶ **5dB**：
クラシック音楽など、とても広いダイナミックレンジを持つソースに適しています。
- ▶ **10dB**：
ジャズや様々な音楽など、広いダイナミックレンジを持つコンテンツに適しています。また、通常基準レベルより10dB低くミックスされた、テレビ番組にも適しています。
- ▶ **15dB**：
ポップス/ロック音楽など、高いリスニングレベルでミックスされ、限られたダイナミックレンジを持つソースに適しています。

映画は、音響の影響を考慮して調整された環境で、基準レベルでミキシングされます。ホームシアターで同じ基準レベルで楽しむためには、スピーカーの音量レベル レベル キャリブレーション (Level Cal設定値) を -30dB FSの帯域制限 (500Hz~2000Hz) されたピンクノイズで、75dBの音圧が視聴位置で聴こえるように調整する必要があります。

オーデyssey

Audyssey 2EQ®は、音量が70のときに基準レベルで再生されるように、自動的にスピーカーレベルを調整します。

ダイナミック

Audyssey Dynamic EQは、映画の標準ミキシングレベルを基準にしていますので、音量を70よりも下げたときでもオリジナルの周波数特性と、サラウンド感が得られるように、自動的に調整することができます。

しかし、音楽またはフィルム以外のソースの場合は、映画の基準レベルが適切というわけではありません。

Reference Levelは映画の基準レベルが使われていないソースにも対応できるように、3種類のオフセットモードを用意しています。

⚡
⚡
⚡
ご注意

- 「Dynamic EQ」設定を「オフ」に設定している場合は、この設定は選べません。

ボリューム

Dynamic Volume

▶ オフ

▶ ライト：

低圧縮モードが適用されます。

▶ ミディアム：

標準圧縮モードが適用されます。

▶ ヘビー：

高圧縮モードが適用されます。この設定がボリュームに一番大きな影響を与えます。爆発シーンなど音量が大きいパートでは音量を下げ、静かなパートでは聴き取りやすいように音量を上げます。

ヒント

- Dynamic Volumeを有効に設定すると「Dynamic EQ」は「オン」に設定されDynamic Vol表示が点灯します。

⚡
⚡
⚡
ご注意

- THXリスニングモードの使用中にDynamic EQまたはDynamic Volumeを使いたい場合は、「Loudness Plus」設定を「オフ」に、「THX設定優先」設定を「無し」に設定します (→ P.58)。

- 「Dynamic EQ」を「オフ」に設定すると「Dynamic Volume」も連動して「オフ」になります。

Audyssey Dynamic EQ®について

Audyssey Dynamic EQは、人間の聴覚や部屋の音響特性を考慮し、音量レベルを下げた際に発生する音質の低下を防ぐ技術です。

Dynamic EQは、すべての音量変化に応じて自動的に最適な周波数特性とサラウンドレベルに補正します。その結果、どのように音量レベルを変更しても、常に最適な低域特性や音質バランス、サラウンド効果を維持することができます。正しい補正を行うために、入力されるソースの情報と、リスニングルームに出力される音圧レベル情報とを組み合わせています。

Dynamic EQは単独でも有効に機能しますが、Audyssey 2EQ®技術と連動することにより、すべての音量レベルに対して最適なバランスの音質を、すべての視聴者に提供します。

Audyssey Dynamic Volume®について

Audyssey Dynamic Volumeは、テレビ番組やコマーシャル、映画などのコンテンツにおける静かな音のシーンと大きな音のシーンの間における、音量レベルの違いによって発生する問題を解決する技術です。

Dynamic Volumeは、入力されるソースを常にモニターし、リスナーが設定した好みの音量レベルに常に自動的に調整することで、リスナーを音量調整の煩わしさから解放します。再生中のソースの中に含まれる特徴を正確にモニターし、音量の変化が急激であっても、緩やかな変化であってもソースの特徴に忠実に最適な音量値(リスナー設定値)に自動調整を行います。また、Dynamic Volumeは単独でも有効に機能しますが、Audyssey Dynamic EQを取り込むことにより、音量レベルの調整時やテレビチャンネルの切り換え時、ステレオソースからサラウンドソースなどの切り換え時でも低域特性や音質バランス、サラウンド効果、台詞の明瞭さを維持しています。

インテリボリューム (機器間の音量差調整)

■ インテリボリューム

▶ 1 dB単位で、-12dB~0dB~+12dB

本機に複数の機器を接続している場合、本機のボリューム位置が同じでも、機器によって再生するときの音量に差が出ることがあります。◀/▶ ボタンで調整してください。他の機器と比べて、音量が大きい場合は◀ボタン、小さい場合は▶ ボタンを押して調整します。

⚡
⚡
⚡
ご注意

- インテリボリューム機能は、ゾーン2/3には効果がありません。

A/Vシンク (映像遅延補正)

■ A/Vシンク

▶ 10 msec単位で、0msec~800msec

映像が音声より遅れて再生されるようなとき、この設定で音声の遅延を調整することができます。再生される映像を見ながら調整するには、**ENTER** ボタンを押してください。前の画面に戻るには**RETURN** ボタンを押してください。

調整できる範囲はHDMIの「リップシンク」設定が「オン」の場合、またはお使いのテレビがHDMIリップシンク機能に対応している場合で異なります。

⚡
⚡
⚡
ご注意

- A/Vシンク機能はピュア オーディオリスニングモードでは効果がありません。またアナログ入力信号をDirectリスニングモードで再生する場合、効果がありません。
- 「NET」入力セレクトには使用できません。

セレクト名変更 (名前の編集)

各入力切換に好きな名前を入力して、識別しやすいようにできます。入力した名前が表示部に表示されます。指定した名前は文字入力画面で編集します。

■ セレクト名

1 ▲/▼/◀/▶ ボタンを使って文字・記号を選び、 ENTER ボタンを押す

この操作をくり返して、最大10文字まで入力します。

2 入力が終わったら、忘れずに名前を保存する (▲/▼/◀/▶ ボタンを使って「OK」を選び、 ENTER ボタンを押す)

この操作を行わないと名前は保存されません。

名前入力エリア

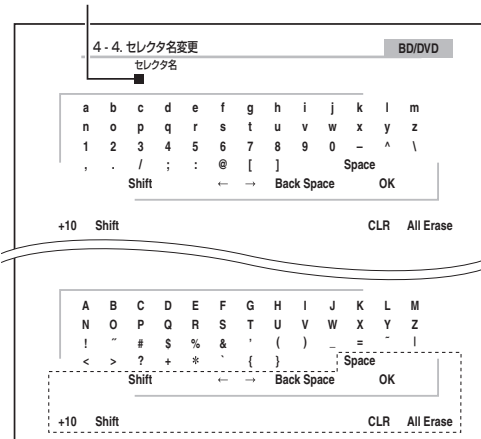

スペース
Space :
1文字分空白のスペースを入力します。

シフト
Shift*1 :
表示する文字が切り換わります。
←(左) / →(右) :
名前入力エリア内でカーソルを移動するときに選びます。

バック スペース
Back Space*2 :
カーソル位置から、左側の文字を削除します。カーソル位置は左に動きます。

OK :
入力が完了したときに押します。

ヒント
*1 リモコンの+10 ボタンを押すことでも切り換わります。
*2 リモコンのCLR ボタンを押すと、入力したすべての文字を削除できます。

ヒント

- 放送局に名前をつける場合は、**AM/FM** ボタンで AM/FM を選び、プリセット番号を選んでください (→ P.34)。
- 名前を初期値に戻す場合、**CLR** ボタンを押して入力されているすべての文字を削除し、「OK」を選んで **ENTER** ボタンを押してください。

ご注意

- 「NET」、「USB」入力セレクトには使用できません。

画質調整

画質調整を使うと、画質を調整したり、画面上のノイズを減らすことができます。設定しながらテレビの映像を確認するには、**ENTER** ボタンを押します。前の画面に戻るには、**RETURN** ボタンを押します。

■ ワイドモード*1*2

この設定で、アスペクト比 (縦横比) を設定します。

▶ 4:3 :

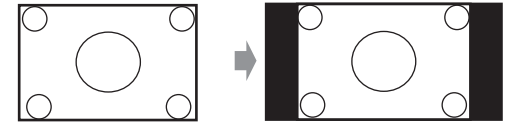

▶ フル :

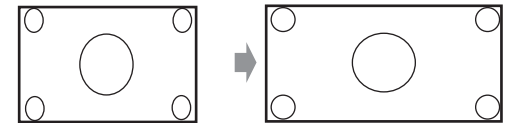

▶ ズーム :

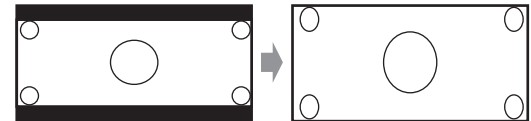

▶ ワイドズーム :

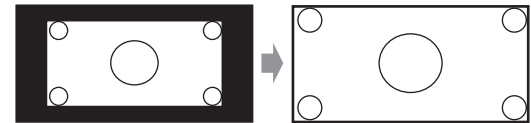

▶ 自動 :

入力信号とモニター映像出力設定に従って、自動的に「4:3」、「フル」、「ズーム」、「ワイドズーム」のいずれかを選びます。モニター映像出力設定については「モニター映像出力」(→ P.53) をご覧ください。

■ ピクチャーモード*1*3

▶ カスタム設定：

すべての項目を、好みに応じて、設定できます。

▶ Cinema： シネマ

映像ソースが映画などの場合に選びます。

▶ Game： ゲーム

映像ソースがゲームの場合に選びます。

▶ スルー：

画質調整をしない（解像度は変更する）場合に選びます。

▶ ダイレクト：

画質調整をしない（解像度を変更しない）場合に選びます。

アナログへ入力した映像をHDMI出力端子から出力している場合は、「スルー」と同じ処理になります。

ピクチャーモードでは、「ゲームモード」、「フィルムモード」、「エッジエンハンスメント」、「ノイズ低減」、「明るさ」、「コントラスト」、「色合い」、「彩度」、「色温度」といった設定を、ワンタッチで映画やゲームの画面に適した設定に変更できます。

■ ゲームモード*4*5*6

▶ オフ

▶ オン

ゲーム機など、本機に接続したビデオ機器の再生中に、ビデオ信号の遅延が発生する場合は、機器に接続した入力で、「ゲームモード」を選択して、「オン」に設定してください。遅延は改善しますが、画質は劣化します。

■ フィルムモード*4*6

▶ ビデオ：

「フィルムモード」を適用せず、ビデオソースとして入力信号を処理します。

▶ 自動：

ビデオソースかムービーソースを判別します。ムービーソースの場合、最適な処理を行います。

本機は自動的に映像ソースを判別し、映像ソースに合わせて最適な処理を行い、映像ソースが持つ自然な質感を再現することができます。

■ エッジエンハンスメント*4*6*7

▶ オフ

▶ 弱

▶ 中

▶ 強

この設定で緑の鋭さを調整できます。

■ ノイズ低減*4*6*7

▶ オフ

▶ 弱

▶ 中

▶ 強

この設定で画面に現れるノイズを低減することができます。

■ 明るさ*1*4*6

▶ -50 ~ 0 ~ +50

この設定で画面の明るさを調整できます。

「-50」は最も暗くなります。「+50」は最も明るくなります。

■ コントラスト*1*4*6

▶ -50 ~ 0 ~ +50

この設定で明暗の差を調整できます。

「-50」は最もコントラストが弱くなります。「+50」は最もコントラストが強くなります。

■ 色合い*1*4*6

▶ -50 ~ 0 ~ +50

この設定で元の色に対して色合いを補正することができます。

「-50」から「+50」の範囲で調整できます。

■ 彩度*1*4*6

▶ -50 ~ 0 ~ +50

この設定で濃さを調整できます。

「-50」は最も薄い色になります。「+50」は最も鮮やかな色になります。

■ 色温度*4*6

▶ 暖色

▶ 通常

▶ 寒色

この設定で色温度を調整できます。

⚡ ご注意

- 以下の場合、「画質調整」は使用できません：
 - 「NET」入力セレクタを選んでいる。
 - 「モニター出力設定」を「サブ」に設定している。
- *1 この操作は、Quick Setupメニューを使って行うこともできます（→ P.48）。
- *2 3D映像を入力している場合、「ワイドモード」設定は「フル」に固定されます。
- *3 「メタデータ転送」を「オン」に設定してメタデータファイルを送信している場合（→ P.58）、「ピクチャーモード」設定は「ダイレクト」に固定されます。
- *4 「ピクチャーモード」設定を「カスタム設定」以外に設定している場合、この設定は使えません。
- *5 「解像度」設定を「4kアップスケーリング」に設定している場合（→ P.53）、この設定は「オフ」に固定されます。
- *6 初期設定値に戻りたい場合は、リモコンのCLRボタンを押してください。
- *7 「ゲームモード」設定を「オン」に設定している場合は、この設定は「オフ」に固定されます。

音声入力

■ 音声入力

▶ ARC :

テレビチューナーの音声信号を、本機のアウト**HDMI OUT**メイン端子に送ることができます。*1
この設定で、テレビの音声をほかの設定よりも、優先的に自動選択できます。

▶ HDMI :

これは、**HDMI IN**イン端子を入力ソースに選んだときに選ぶことができます。HDMI (**HDMI IN**端子)とデジタル音声入力 (**COAXIAL IN**端子またはコアキシャル**OPTICAL IN**端子)オプティカルの両方を割り当てた場合は、HDMIが優先的に自動選択されます。

▶ COAXIAL (同軸入力) :

これは、**COAXIAL IN**端子を入力ソースに選んだときに選ぶことができます。同軸入力とHDMI入力の両方を割り当てた場合は、同軸入力が優先的に自動選択されます。

▶ OPTICAL (光入力) :

これは、**OPTICAL IN**端子を入力ソースに選んだときに選ぶことができます。HDMI入力と光入力の両方を割り当てた場合は、光入力が優先的に自動選択されます。

▶ アナログ :

常に、アナログ音声が出力されます。

デジタルとアナログの両方の入力がある場合は、音声出力の優先順位を設定できます。

ご注意

- この設定は、入力ソースが**HDMI IN**端子、**COAXIAL IN**端子、または**OPTICAL IN**端子に設定されている場合しか設定できません。
- 「音声入力」設定は「NET」、「USB」入力セレクトには使用できません。

*1 「TV/CD」入力セレクトを選んでいる場合に「ARC」を選ぶことができます。「オーディオリターンチャンネル」設定で「オフ」を選んでいる場合は、選ぶことができません (→ P.67)。

■ 固定モード

▶ オフ :

デジタル信号が入力されていないときは、アナログ信号を再生します。

▶ PCM :

PCMの2チャンネル入力信号のみ聴こえます。PCM以外の音声が入力された場合、PCM表示が点滅し、ノイズが生じます。

▶ DTS :

DTS (DTS-HDは除く) の入力信号のみ聴こえます。DTS以外の音声が入力された場合、dts表示が点滅し、音が出ません。

「音声入力」で「HDMI」、「COAXIAL (同軸入力)」、「OPTICAL (光入力)」を選択した場合、「固定モード」で入力信号を指定することができます。

DTSやPCM信号の再生中に、ノイズや曲間の頭切れが気になる場合は、設定することをおすすめします。デジタル入力をDTSまたはPCMに固定することができます。

- PCMソースのトラックの冒頭が切れる場合は、PCMに設定してみてください。
- DTS CDを早送りまたは巻き戻しすると、ノイズが発生する場合は、DTSに設定してみてください。

ご注意

- 「音声入力」の設定を変更すると、設定が「オフ」に戻ります。

5. リスニングモードプリセット



入力される信号によって、お好みのリスニングモードを初期設定しておくことができます。

たとえば、音楽CDのPCM信号を再生するときは、常にステレオモードで再生したり、ブルーレイディスクのドルビー TrueHD信号を再生するときは、「ストレートデコード」を選択して、常にそのままの音場で再生できる機能です。

再生中にリスニングモードを切り換えることもできますが、一度スタンバイ状態にすると、設定されたリスニングモードに戻ります。

1 ▲/▼ ボタンを押して設定したい入力ソースを選び、エンターENTER ボタンを押す

以下のメニューが表示されます。

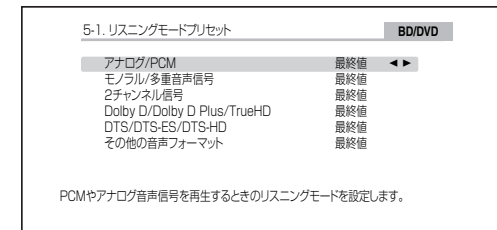

2 ▲/▼ ボタンを押して、設定したい信号の種類を選び、◀/▶ ボタンを押してリスニングモードを選ぶ

選択できるリスニングモードは、設定する入力信号によって異なります (→ P.38～44)。

「最終値」はリスニングモードを固定せず、最後に選択したモードを優先します。

「ストレートデコード」はDolbyやDTSなどのストレートデコードのリスニングモードを選びます。

ご注意

- 「TUNER」(AM/FM) 入力セレクトには「アナログ」のみ割り当てることができます。
- 「NET」、「USB」入力セレクトには「デジタル」のみ割り当てることができます。

■ アナログ/PCM (デジタル)

CDなどのPCM信号や、レコード、カセットテープなどのアナログ信号を再生するときのリスニングモードを設定します。

ご注意

- 「AUX」、「EXTRA1」、「EXTRA2」入力セレクトには「PCM」のみ割り当てることができます。

■ モノラル/多重音声信号

モノラル/多重音声信号で記録された、ドルビーデジタル、AACなどのデジタル信号を再生するときのリスニングモードを設定します。

■ 2チャンネル信号

2チャンネルで記録された、ドルビーデジタルなどのデジタル信号を再生するときのリスニングモードを設定します。

■ Dolby D/Dolby D Plus/TrueHD

ドルビーデジタル、ドルビーデジタルプラスおよびドルビー TrueHD 信号を再生するときのリスニングモードを設定します。

■ DTS/DTS-ES/DTS-HD

DTS形式やDTS-HD High Resolution形式のデジタル音声信号 (DVD、LD、CDなど) を再生するとき、使用するリスニングモードを指定できます。ブルーレイやハイビジョンDVD (HDMIで入力) などの、DTS-HD Master Audioソース用の既定のリスニングモードを指定します。

■ その他の音声フォーマット

AAC、DVD-Audioなど、HDMI IN端子から入力される多重チャンネルPCMソース用の、既定のリスニングモードを指定します。スーパーオーディオCDのDSD信号を再生するときのリスニングモードを設定します。

6. その他



ボリューム設定

■ ボリューム表示

▶ 絶対値:

最小・1…99・最大の範囲で表示します。

▶ 相対値 (THX):

$-\infty$ dB … -81 dB … $+18$ dB の範囲で表示します。

ボリュームの表示方法を絶対値と相対値に切り換えることができます。

絶対値の音量82が相対値の0dBに相当します。

ご注意

絶対値の音量を82に設定すると、表示部に「82Ref」が表示され、THX表示が点滅します。

■ ミュート時音量レベル

- ▶ 10dB単位で $-\infty$ dB、 -50 dB ～ -10 dB の範囲で設定できます。

ミュート時の音量を、聴いている音よりどれだけ下げるか、設定しておくことができます (→ P.47)。

■ 最大ボリューム値

- ▶ オフ、50～99 (絶対値表示)
- ▶ オフ、 -32 dB ～ $+17$ dB (相対値表示)

音量が大きくなり過ぎないように、音量の最大値を設定することができます。

この設定を無効にするには、「オフ」を選びます。

■ 電源オン時ボリューム値

- ▶ 最終値、最小、1～99または最大 (絶対値表示)
- ▶ 最終値、 $-\infty$ dB、 -81 dB ～ $+18$ dB (相対値表示)

本機の電源を入れたときの音量を、一定に設定しておくことができます。

本機をスタンバイ状態にする前の音量を、そのまま残したい場合は「最終値」を選びます。

「電源オン時ボリューム値」には、「最大ボリューム値」で設定した値より高く設定することはできません。

■ヘッドホン音量レベル

▶ -12dB ~ 0dB ~ +12dB

スピーカーで聴くときとヘッドホンで聴くときの音量に差がある場合、ヘッドホンの音量を微調整しておくことができます。

OSD設定

■オンスクリーンディスプレイ

▶ オン
▶ オフ

本機を操作したときに、操作内容を画面に表示するかどうかを設定します。

「オン」に設定しても、再生機器をHDMI入力端子に接続しているときは、操作内容は表示されない場合があります。

■言語 (Language)

▶ 日本語、English (英語)、Deutsch (ドイツ語)、
Français (フランス語)、Español (スペイン語)、
Italiano (イタリア語)、Nederlands (オランダ語)、
Svenska (スウェーデン語)

操作内容の表示言語を選択して設定できます。

■スクリーンセーバー

▶ 3min、5min、10min
▶ オフ

この設定では、スクリーンセーバーの起動時間を設定します。スクリーンセーバー起動中に本機の操作を行った場合、スクリーンセーバーへ移行する直前の画面が表示されます。

7.ハードウェア設定



HDMI

■HDMIコントロール (RIHD)

▶ オフ
▶ オン

ヒント

• 本体のRIHDボタンでも操作できます。

本機とHDMI接続したCEC対応テレビや、RIHD対応機器と連動動作するかどうかを設定します。

ご使用のテレビによっては、テレビ側でリンク設定などを行う必要があります。

詳しくは接続した機器の取扱説明書をご覧ください。

ご注意

• 「オン」に設定してメニューを閉じると、本機の表示部に、接続したRIHD対応機器名称と、「RIHD On」を表示します。

表示例：「Search…」 → 「(機器名称)」 → 「RIHD On」
検索 プレーヤー
接続した機器の名称が取得できないときは、「Player *」
レコーダー
または「Recorder *」などを表示します。

(*は機器を複数台接続したときの台数を表します。)

• RIHD対応機器が本機とHDMI接続されたとき、本機の表示部に、接続機器の名称が表示されます。例えば、テレビ番組を見ているとき、本機のリモコンを使用してブルーレイディスク/DVD操作を行ったなら、本機の表示部にブルーレイディスク/DVDプレーヤーの名称が表示されます。

• 接続機器が対応していない場合や、対応しているかどうか分からない場合は「オフ」に設定してください。

• 「オン」に設定して、おかしな動作をする場合は「オフ」にしてください。

• 「HDMIコントロール (RIHD)」を「オン」に設定した場合、スタンバイ状態での消費電力が増加します。(ただし、テレビの状態により通常の待機時消費電力モードになります。)

• RIHDコントロールはHDMI OUT SUB^{アウト サブ}端子では動作しません。HDMI OUT MAIN^{メイン}端子に接続してください。

• 「HDMIコントロール (RIHD)」を「オン」に設定した場合、接続機器はRI接続しないでください。機器が故障する場合があります。

■HDMIスルー

▶ オフ
▶ BD/DVD、CBL/SAT、STB/DVR、GAME、PC、

AUX、TV/CD、EXTRA1、EXTRA2：
エクストラ

HDMIスルー機能を有効にする入力ソースを選択します。

▶ 最終値：

本機をスタンバイ状態にする前に選択していた入力ソースにHDMIスルー機能を有効にします。

「HDMIコントロール (RIHD)」設定を「オン」に設定したときに、この設定は「自動」に固定されます。

HDMIスルー機能は、本機がスタンバイ状態においても、HDMI入力端子から入力された映像信号を、HDMI接続したテレビや他機器に出力します。

詳しくは接続した機器の取扱説明書をご覧ください。

スタンバイモードでHDMIスルー機能が有効になると、HDMI表示がうす暗く点灯します。使用状況によっては点灯しない場合があります (→ P.52)。

ご注意

• 「HDMI入力」に割り当てられている入力ソースのみに有効です (→ P.53)。

• HDMIスルー機能の使用中は、本機がスタンバイ状態でも電力消費が増大しますが、CECに対応したテレビを使っていて、以下の場合は電力消費を低減できます：

- テレビがスタンバイ状態になっている。
- テレビ番組を視聴している。

• 「自動」に設定されている場合、接続した機器によっては正しい入力ソースを選択しない場合もあります。

• 「HDMIコントロール (RIHD)」設定を「オフ」にした場合、この設定は連動して「オフ」に設定されます。

■ テレビオーディオ出力

- ▶ オフ
- ▶ オン

HDMI端子から音声出力を「する/しない」の設定ができます。本機のHDMI出力端子とテレビのHDMI入力端子を接続して、本機の電源がオンの状態でテレビのスピーカーから音声を聴きたいときなどに設定します。通常は「オフ」にしておいてください。

「HDMIコントロール(RIHD)」の設定が「オン」の場合、自動的に「自動」となり「オン」、「オフ」の設定は出来ません (→ P.66)。

ご注意

- 「テレビオーディオ出力」が「オン」で、テレビから音声が出ている場合は、スピーカーから音声が出ません。その場合、**DISPLAY** ボタンを押すと、表示部に「TV **Speaker**」が表示されます。
- お使いのテレビや入力信号によっては、設定が「オン」でもテレビから音声がでないことがあります。
- 「テレビオーディオ出力」または、「HDMIコントロール(RIHD)」の設定が「オン」になっていて、ご利用のテレビのスピーカーを通してお聴きになっているときに (→ P.18)、本機の**MASTER VOLUME**つまみを操作すると、本機の左右フロントスピーカーから音声が出力されます。音声を出力させたくないときは、本機またはテレビの設定を変えるか、本機の音量を下げてください。
- 「オン」に設定してHDMI以外の入力を選んでいるときは、リスニングモードを変更できません。

■ オーディオリターンチャンネル

- ▶ オフ
- ▶ 自動:

テレビチューナーの音声信号を本機の**HDMI OUT MAIN**端子に送ることができます。

オーディオリターンチャンネル (ARC) は、HDMIで接続したテレビの音声信号を、本機の**HDMI OUT MAIN**端子に送る機能です。この機能を使用するには、お使いのテレビがARC機能に対応している必要があります。

HDMIケーブルでテレビと本機を接続するだけで、本機でテレビの音を楽しんだり、本機に接続したAV機器の映像や音をテレビに出力することができます。

ARC機能を使用するには、まず入力切替で「TV/CD」を選択します。次に「HDMIコントロール(RIHD)」を「オン」に設定し、「オーディオリターンチャンネル」設定を「自動」に設定してください。音声信号が入力されると**ARC**表示が点灯します。

「HDMIコントロール(RIHD)」設定を初めて「オン」に設定したときに、この設定は自動的に「自動」に設定されます。初期設定:「---」

ご注意

- 「オーディオリターンチャンネル」設定を「自動」に設定した場合、「TV/CD」入力セレクトの「音声入力」は「ARC」に切り換わります (→ P.64)。
- 「オーディオリターンチャンネル」設定は、「HDMIコントロール(RIHD)」設定を「オン」に設定しているときしか設定できません。

「HDMIコントロール(RIHD)」、「HDMIスルー」、「オーディオリターンチャンネル」、の設定を変更したあとは、すべての接続機器の電源を一度オフにして、電源を入れ直してください。また、接続機器の取扱説明書も必ずお読みください。

■ ジャンル連動

- ▶ オフ
- ▶ 自動

HDMI接続しているテレビのジャンル情報に応じて、リスニングモードを自動的に切り換えることができます。

「HDMIコントロール(RIHD)」設定を初めて「オン」に設定したときに、この設定は自動的に「自動」に設定されます。

ご注意

- 「ジャンル連動」設定は、「HDMIコントロール(RIHD)」設定を「オン」に設定しているときしか設定できません。
- リスニングモードは手動で切り換えることができますが、ジャンル情報が変わると、自動的に対応するリスニングモードに切り換わります。
- 本機能の対応テレビは、東芝製のレグザリンク対応テレビの一部、日立製Woooリンク対応テレビの一部です。詳しくはオンキヨーホームページでご確認ください。
- ヘッドホンを接続している場合、設定できません。

■ リップシンク

- ▶ オフ
- ▶ オン

接続したモニターからの情報により、映像と音声のズレを本機で自動的に補正するかどうかを設定します。

ご注意

- リップシンク機能はHDMI Lip Sync対応のテレビに接続している場合にのみ動作します。

■ InstaPrevue

この設定では、ホームメニューの「InstaPrevue」で表示される、HDMI入力映像のプレビュー表示を設定します。

子画面の表示方法

- ▶ **すべて表示:**

HDMI IN 1/2/3/4、フロントのプレビュー画面を一括して表示します。

- ▶ **一つ表示:**

HDMI IN 1/2/3/4、フロントのプレビュー画面を個別に表示します。

子画面で表示するプレビュー画面の数を設定します。

子画面の表示位置

(「子画面の表示方法」を「すべて表示」に設定している場合)

▶上、下、左、右

(「子画面の表示方法」を「一つ表示」に設定している場合)

▶左上、右上、左下、右下

子画面で表示するプレビュー画面の位置を設定します。



- 映像の信号方式によっては、子画面に正しく表示されないことがあります。

自動スタンバイ

■自動スタンバイ

▶オフ

▶オン

「オン」に設定した場合、Asb表示が点灯し、映像/音声入力が無い状態で本機を30分間操作しないでいると、自動的にスタンバイ状態へ移行します。

スタンバイ状態へ移行する30秒前に、本機表示部とメニュー画面に「Auto Standby」と表示されます。



- この設定を「オン」にした場合、ソースによっては、再生中にスタンバイ状態へ移行することがあります。
- 別室（ゾーン）への出力をオンにしている場合、自動スタンバイは、作動しません。

ネットワーク

ネットワーク設定を変更する場合は、変更後に「設定保存」を実施する必要があります。

本機をホームネットワーク (LAN) に接続して使えるようにするためにネットワーク設定をする必要があります。ネットワーク設定を変更する場合は、変更後に「設定保存」を実施する必要があります。

DHCPでホームネットワーク (LAN) を構築している場合は、「DHCP」を「有効」にすれば、ホームネットワーク (LAN) で使用できるようになります。(初期設定では、この状態になっています。)

各機器に固定IPアドレスを割り当てている場合は、「IPアドレス」で本機にIPアドレスを割り当て、ゲートウェイアドレスやサブネットマスクなどお使いのホームネットワーク (LAN) に関する情報を入力する必要があります。

■MACアドレス

本機のMACアドレスを確認できます。この値は機器固有のもののため、変更することはできません。

■DHCP

▶有効

▶無効

この設定で本機のIPアドレス、サブネットマスク、ゲートウェイ、DNSサーバーを自動で設定するかどうかを設定します。



- 「無効」を選んだ場合、「IPアドレス」、「サブネットマスク」、「ゲートウェイ」、「DNSサーバー」を手動で設定してください。

■IPアドレス

▶Class A :

「10.0.0.0」～「10.255.255.255」

▶Class B :

「172.16.0.0」～「172.31.255.255」

▶Class C :

「192.168.0.0」～「192.168.255.255」

ISPから提供されたIPアドレスを入力してください。ほとんどのルータはClass Cを使用します。

■サブネットマスク

ホームネットワーク (LAN) のサブネットマスクを表示または設定します。

■ゲートウェイ

ホームネットワーク (LAN) のゲートウェイアドレスを表示または設定します。

■DNSサーバー

ホームネットワーク (LAN) のDNSサーバー (プライマリ) を表示または設定します。

■プロキシURL

プロキシサーバーのURLを入力します。URLが不明な場合は、ご使用のISPにお問い合わせください。

■プロキシポート

この設定は上記「プロキシURL」設定が入力されているときだけ機能します。プロキシサーバーのポート番号を入力します。ポート番号が不明な場合は、ご使用のISPにお問い合わせください。

■ネットワークスタンバイ

▶オン

▶オフ

ネットワークを通じて本機をコントロールできるかどうかを設定します。



- 「オン」に設定している場合、スタンバイ状態時にNET表示がうす暗く点灯します。この場合、スタンバイ状態

での消費電力が増加します。使用状況によっては点灯しない場合があります (→ P.52)。

■ アップデート通知

- ▶有効
- ▶無効

この設定を有効にすると、ネットワーク経由でファームウェアの更新がある場合に通知します。

⚡ ご注意

- アップデート通知画面で「アップデートしません」を選んだ場合、この設定は「無効」に切り換わります。
- ファームウェアの更新通知メッセージについて詳しくは、「最新のファームウェアがリリースされました」というメッセージが表示される」をご覧ください (→ P.22)。

初期設定

初回起動時に設定する「初期設定」を行います。詳しくは、「初期設定」をご覧ください (→ P.23)。

8. リモコン設定



リモコンID

■ リモコンID

- ▶1、2、3のいずれか

オンキヨー製品が同じ部屋に複数ある場合、リモコンの操作コードが重複してしまふことがあります。他のオンキヨー製品と区別をつけるために、リモコンIDを変更することができます。「1」、「2」、「3」から選べます。お買い上げ時は、本機、リモコンともに「1」に設定されています。設定したら、次にリモコン側の設定をします。

⚡ ご注意

- リモコン、本機共に同じリモコンIDに設定する必要があります。

リモコン本体のIDを変更する

- 1 ^{レシーバー} RECEIVER ボタンを押しながら、リモートインジケーターが点灯するまで ^{セットアップ} Q SETUP ボタンを長押しする (約3秒間)
- 2 数字ボタンで、1、2、3のいずれかのIDを入力する
リモートインジケーターが2回点滅します。

リモコン登録

「リモコンコードを検索する」をご覧ください (→ P.73)。

9. ロック設定



お好みで、セットアップメニューのロックで設定を保護することができます。

■ セットアップ

- ▶ロック
- ▶解除

「ロック」を選択した場合、すべての設定が変更できなくなります。

別室（ゾーン）で音楽を鑑賞する

別室用のアンプを接続して異なるソースをお楽しみいただくことができます。

ゾーンの接続をする

プリメインアンプまたはレシーバーを接続する場合

メインルームで7.1チャンネル再生をしながら、別室で異なるソースを再生できます。

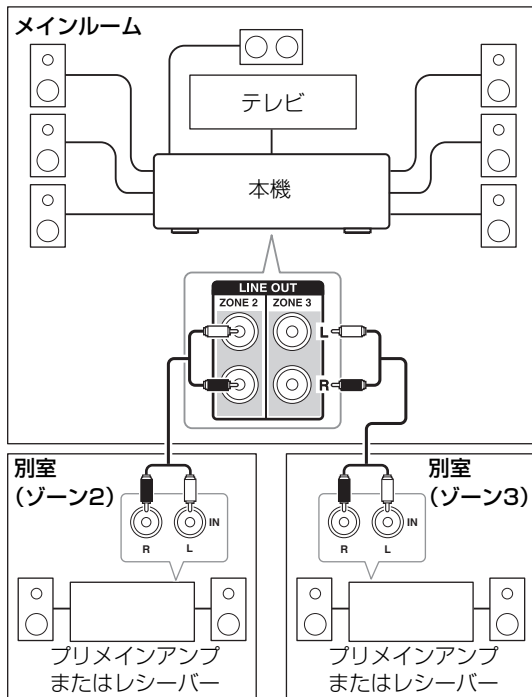

ヒント

- 音量は別室で使用するプリメインアンプまたはレシーバーで調整してください。

別室（ゾーン）で音楽を鑑賞する

ここでは、ゾーン2/ゾーン3のオン・オフの方法、入力ソースの設定の方法を説明しています。

リモコンで操作する



- 1 **ZONE2** ボタンまたは**ZONE3** ボタンを押してから、**RECEIVER** ボタンを押す
ゾーン2/3がオンになり、Z2/Z3表示が点灯します。
- 2 **ZONE2** ボタンまたは**ZONE3** ボタンを押してから、**INPUT SELECTOR** ボタンを押して入力を選ぶ
- 3 ゾーン2/3をオフにするには、**ZONE2** ボタンまたは**ZONE3** ボタンを押してから、**RECEIVER** ボタンを押す
ゾーン2/3がオフになり、Z2/Z3表示が消灯します。

ご注意

- **ZONE 2/ZONE 3 LINE OUT** 端子はアナログ信号のみ出力します。デジタル信号の再生はできません。入力

- ソースが選択されているのに音声が出力されない場合は、アナログ入力に接続されているか確認してください。
- AM/FM放送をお聴きになる場合、メインルームとゾーン2/3で違う放送局を選ばません。同じ放送局をそれぞれの部屋でお聴きいただけます。
- ゾーン2/3への出力がオンになっているときは、**RI**連動機能は動きません。
- 入力セレクトに「NET」、「USB」を選んでいるときは、メインルームとゾーン2/3で、直前に選択したセレクトが反映されます。
- ゾーン2/3を選択時は、待機時の消費電力が増加します。
- ゾーン2/3への出力中に、本機がスタンバイ状態になると、Z2/Z3表示がうす暗く点灯します。
- メインルームで**ビュア オーディオ** Pure Audioリスニングモードを選択しているときに、ゾーン2/3の出力をオンにすると、自動的に**ダイレクト**に変更されます。
- ゾーン2/3では入力セレクトに「AUX」、「EXTRA1」、「EXTRA2」は選べません。
- メインルームの入力セレクトに「AUX」、「EXTRA1」、「EXTRA2」を選んでいる場合、ゾーン2/3から音声が出力されません。

オンキヨー製ドックで iPod/iPhone を再生する

オンキヨー製ドックを使う

ドックは別売りです。

ドックの最新情報については、弊社ホームページをご覧ください。

<http://www.jp.onkyo.com>

ご使用になる前に、必ずご使用の iPod/iPhone を iTunes 経由で最新のバージョンにアップデートしてください。

対応している iPod/iPhone のモデルについては、オンキヨー製ドックの取扱説明書をご覧ください。

RI ドック

RI ドックを使うと、簡単な操作で、iPod/iPhone に保存した音楽をすばらしいサウンドで再生したり、iPod/iPhone のスライドショーや画像をテレビ画面で楽しめます。また、画面表示 (OSD) を見ながら、iPod/iPhone のコンテンツをテレビ画面で確認・検索・選択でき、付属のリモコンで、ソファにゆったり座ったまま iPod/iPhone を操作することが可能です。本機のリモコンでも操作できます。

■ 操作をはじめる前に

1. 本機のリモコンを初めて使う場合は、該当するリモコンコードを登録してからご使用ください (→ P.74)。
2. RI ドックは、**RI** ケーブルで本機に接続してください (→ P.20)。
3. RI ドックの RI ^{モード} MODE 切換スイッチを「HDD」または「HDD/^{ドック}DOCK」に切り換えてください。
4. 本機の入力表示を「DOCK」にしてください (→ P.46)。

■ システム機能

システムオン

本機の電源を入れると、自動的に RI ドック、iPod/iPhone の電源が入ります。また、RI ドック、iPod/iPhone の電源が入っている場合は、**SOURCE** ボタンを押すと本機の電源が入ります。

オートパワーオン機能

本機がスタンバイ状態のときに iPod/iPhone を再生すると、本機は iPod/iPhone を接続した入力に切り換わり、iPod/iPhone の再生が始まります。

ダイレクトチェンジ動作

本機が他の入力するとき、リモコンで iPod/iPhone を再生すると、iPod/iPhone を接続した入力に自動的に切り換わり、iPod/iPhone の再生をします。

本機リモコン操作

本機のリモコンで、iPod/iPhone の基本的な操作を行うことができます。

ご注意

- iPod/iPhone に他のアクセサリが接続されていた場合、本機は適切に入力を選べないことがあります。
- システムオン機能は、ドックが対応していない場合があります。

iPod アラーム機能

iPod のアラーム機能を利用して再生を開始すると、指定した時刻に本機の電源が入り、iPod が入力ソースに選ばれます。

ご注意

- 映像の再生中や音楽以外の iPod 内蔵の効果音 (ビーブ音) をアラーム音として設定している場合は、連動操作は機能しません。
- 音楽 (楽曲) をアラーム音として設定できない機種はこの機能を使用できません。

■ 操作に関するご注意

- 本機のボリュームつまみで、再生音量を調整してください。
- iPod/iPhone が RI ドックにセットされている間は、音量操作は効果がありません。
- ドックにセットされた iPod/iPhone の音量調整を行ったときは、ヘッドホンを再び接続する前に、音量が高くないか確かめてください。

iPod/iPhoneを操作する

iPod/iPhoneドックのリモコンコードを登録した

リモートモード
REMOTE MODE ボタンを押すことで、iPod/iPhone
ドックにセットされたiPod/iPhoneを操作することができ
ます。

リモコンコードの入力方法については、「リモコンコードを
登録する」をご覧ください (→ P.74)。

詳しくは、ドックの取扱説明書をご覧ください。

RIドック

- RIドックのRI MODEスイッチを「HDD」または
「HDD/DOCK」に設定してください。
- ソース
SOURCE ボタンは、(RI連動なし)リモコンコード
では機能しない場合があります。この場合は、RI接続を
行い、(RI専用)リモコンコード81993を入力します。

RI連動を使う場合

この場合は、RI接続を行い、リモコンコード81993
(RI専用)を入力します。

- 本機の入力表示を「DOCK」に設定してください
(→ P.46)。

RI連動を使わない場合

まず、リモコンコード82990を入力してください
(→ P.75)。

最初に該当するREMOTE
MODEボタンを押してください。



RIドックの操作

使用できるボタン

①	TOP MENU*1	⑤	SOURCE
②	▲/▼/◀/▶, ENTER PLAYLIST ◀/▶	⑥	DISPLAY*2
③	▶, II, ◀, ◀◀, ▶▶, ▶▶▶	⑦	MUTING
④	REPEAT	⑧	ALBUM +/-
	RANDOM	⑨	VOL ▲/▼
		⑩	MENU
		⑪	MODE*3

- iPod/iPhoneの機種・世代またはRIドックによっては、
特定のボタンが意図したとおりに機能しない場合もあり
ます。
- iPod/iPhoneおよびRIドックの操作の詳細については、
RIドックに付属の取扱説明書をご覧ください。

*1 DS-A1 RIドックの場合、TOP MENU ボタンはMode
ボタンとして機能します。

*2 DISPLAY ボタンを押すと、バックライトが数秒間点
灯します。

*3 Resume Mode
レジューム機能を利用すると、RIドックから
iPod/iPhoneを取り外したときに再生していた曲から
再生を開始できます。

リモコンコードを登録する

操作したい機器ごとにコードを入力する必要があります。

1 リモコンコード表で、該当するリモコンコードを探す (→ P.78)

コードはカテゴリー別に分類されています (DVDプレーヤー、テレビなど)。

2 コードを登録したいリモコンモードボタンを押しながら、^{リモート} ^{モード} **REMOTE MODE** ボタン^{ディスプレイ}を押しながら、**DISPLAY** ボタンを3秒以上押す

リモートインジケーターが点灯します。



^{レシーバー}

• **RECEIVER** ボタンには、リモコンコードを入力できません。

• ^{テレビ} **TV** ボタンには、テレビのリモコンコードしか入力できません。

• **RECEIVER** ボタン、**TV** ボタン、マルチゾーンボタンを除き、**REMOTE MODE** ボタンはどのカテゴリーのリモコンモードでも登録できます。ただし、**REMOTE MODE** ボタンは、入力切換ボタンも兼ねています (→ P.25)。**REMOTE MODE** ボタンにコードを登録するときは、操作したい機器を接続している端子と同じモードにコードを登録してください。たとえば、CDプレーヤーをCD入力端子に接続しているときは、**TV/CD** ボタンにそのCDプレーヤーのコードを登録してください。

3 30秒以内に、数字ボタンで、5桁のリモコンコードを入力する

リモートインジケーターが2回点滅し、登録が完了します。

正しく登録できなかったときは、リモートインジケーターがゆっくりと1回点滅します。

ヒント

- MHL対応モバイル機器のリモコンコードを上記の手順で本機のリモコンに登録しておくと、MHL対応モバイル機器を本機のリモコンで操作することができます。MHL対応モバイル機器のリモコンコード：33501

このとき、MHL対応モバイル機器は^{インプット} **AUX INPUT MHL** 端子に接続してください。また、リモコンコードは**AUX** ボタンに登録することを勧めます。

*ご使用の機器によっては、動作が不安定だったり正しく動作しない場合があります。



- リモコンコード表は制作時点のものであり、変更される可能性もあります。

カラーボタンの割り当てを変更する

ご使用の機器のリモコンコードがあらかじめ登録された**REMOTE MODE** ボタンに、カラーボタンの割り当てを変更できます。

1 設定を行いたい**REMOTE MODE** ボタンと**A** (赤) ボタンをリモートインジケーターが点灯するまで同時に押す (約3秒間)

リモコンコードのカテゴリーに属するコードに対してのみ割り当てを変更できます。(DVDプレーヤー、テレビ、ケーブルテレビチューナーなど)

2 30秒以内にカラーボタンを割り当てたい順番に押す

押したカラーボタンは、それぞれ左から右に順に割り当てられます。リモートインジケーターが2回点滅し、登録が完了します。正しく登録できなかったときは、インジケーターがゆっくりと1回点滅します。

ヒント

- リセットする場合は、「**REMOTE MODE** ボタンをリセットする」を参照してください (→ P.75)。



- カラーボタン以外の無効なボタンを押すと、登録がキャンセルされます。
- **RECEIVER** モード、またはゾーン2/3を選んでいる場合は、変更できません。

オンキヨー製品のRI専用リモコンコードを登録する

RI接続しているオンキヨー製機器を操作する場合は、リモコンをその機器ではなく、本機に向けて操作します。したがって、ラックなどに設置している見えない機器でも操作できます。

1 本機とオンキヨー製機器がRIケーブルとオーディオ用ピンコードでアナログ（RCA）接続されていることを確認する

詳しくは「オンキヨー製品と連動させる接続」をご覧ください（→ P.20）。

2 各REMOTE MODEボタンにRI専用リモコンコードを登録する

▶ 42157 :

オンキヨー製カセットテープデッキのRI専用リモコンコード

▶ 81993 :

オンキヨー製ドックのRI専用リモコンコード

3 REMOTE MODEボタンを押し、リモコンを本機に向けて機器を操作する

ご注意

- 掲載しているリモコンコードは印刷時点のものです。機種によっては操作できないもの、または限られた機能しか操作できないものがあります。

RI接続していないオンキヨー製機器を操作する場合

オンキヨー製機器に直接リモコンを向けて操作したい場合や、RI接続していないオンキヨー製機器を操作したい場合は、以下のリモコンコードを使ってください。

▶ 30627 :

オンキヨー製DVDプレーヤー

▶ 71817 :

オンキヨー製CDプレーヤー

▶ 70868 :

オンキヨー製MDレコーダー

▶ 71323 :

オンキヨー製CDレコーダー

▶ 82990 :

オンキヨー製ドック

REMOTE MODEボタンをリセットする

特定のREMOTE MODEボタンを初期設定（お買い上げ時の状態）のリモコンコードにリセットできます。

1 リセットしたいREMOTE MODEボタンを押しながら、リモートインジケーターが点灯するまで、HOMEボタンを3秒以上押す

2 30秒以内にREMOTE MODEボタンをもう一度押す

リモートインジケーターが2回点滅すると、ボタンのリセットは完了です。

各REMOTE MODEボタンには、あらかじめリモコンコードが設定されています。ボタンをリセットすると、あらかじめ設定されていたコードが再度設定されます。

リモコンをリセットする

リモコンをリセットして、初期設定（お買い上げ時の状態）に戻すことができます。

1 RECEIVERボタンを押しながら、リモートインジケーターが点灯するまで、HOMEボタンを3秒以上押す

2 30秒以内にRECEIVERボタンをもう一度押す
リモートインジケーターが2回点滅すると、リモコンのリセットは完了です。

その他の機器を操作する

ご使用の機器のリモコンコードがあらかじめ登録された

リモートモード **REMOTE MODE** ボタンを押すと、以下のように操作できます。

他の機器のリモコンコードを入力する方法については「リモコンコードを登録する」をご覧ください (→ P.74)。

テレビを操作する

TV ボタンには、あらかじめ **RIHD***1 対応テレビ (一部モデルに限る) を連動操作するリモコンコードが登録されています。**RIHD** でリモコンコマンドを受信できるテレビを、本機に HDMI 接続してください。**RIHD** でテレビを正常に操作できない場合は、お手持ちのテレビのリモコンコードを **TV** ボタンに設定し、テレビを操作してください。

▶ 11807/13100/13500 :

RIHD 対応テレビ

ブルーレイディスク/DVDプレーヤー、HD DVDプレーヤー、DVDレコーダーを操作する

BD/DVD ボタンには、あらかじめ **RIHD***1 対応機器 (一部モデルに限る) を連動操作するリモコンコードが登録されています。**RIHD** でリモコンコマンドを受信できる機器を、本機に HDMI 接続してください。

▶ 32910/33101/33501/31612 :

RIHD 対応ブルーレイディスク/DVDプレーヤー

*1 本機が提供する **RIHD** 機能は、HDMI規格で定められている **CEC (Consumer Electronics Control)** システム制御機能を使用して、CEC に対応した機器と連動する機能です。

RIHD 対応機器以外での動作は保証いたしません。

最初に該当する **REMOTE MODE** ボタンを押してください。

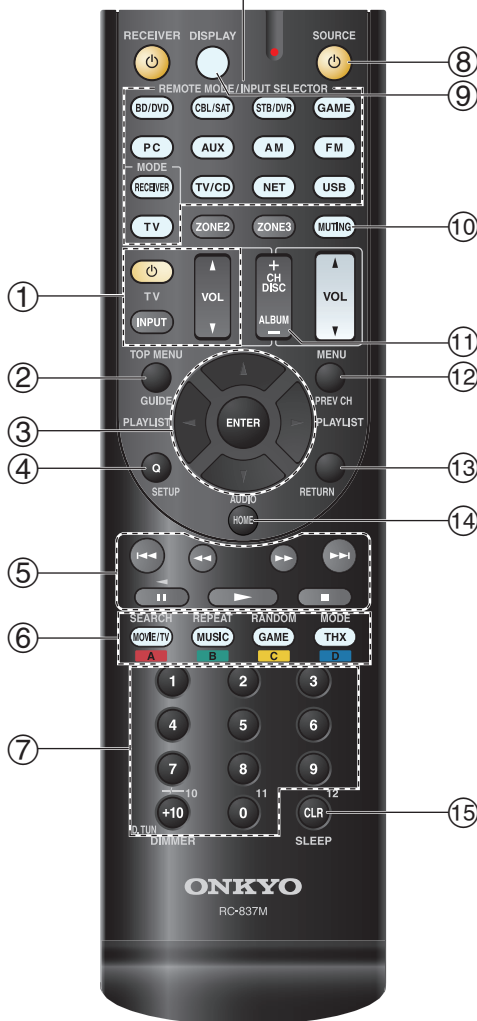

■テレビの操作

使用できるボタン

①	⏻, INPUT, VOL ▲/▼	⑦	数字 1~9, 0
②	GUIDE		数字+10*1
③	▲/▼/◀/▶, ENTER	⑨	DISPLAY
④	SETUP	⑩	MUTING
⑤	▶▶, , ■, ◀◀, ▶▶, ◀◀, ▶▶*1	⑪	CH +/-
		⑫	PREV CH
⑥	A (赤)*1	⑬	RETURN
	B (緑)*1	⑭	AUDIO*1
	C (黄)*1	⑮	CLR
	D (青)*1		

■ブルーレイディスクプレーヤー / HD DVDプレーヤーの操作

使用できるボタン

②	TOP MENU	⑧	⏻SOURCE
③	▲/▼/◀/▶, ENTER	⑨	DISPLAY
④	SETUP	⑩	MUTING
⑤	▶▶, , ■, ◀◀, ▶▶, ◀◀, ▶▶	⑪	CH +/-
			DISC +/-
⑥	A (赤)	⑫	MENU
	B (緑)	⑬	RETURN
	C (黄)	⑭	AUDIO*1
	D (青)	⑮	CLR
⑦	数字 1~9, 0		
	数字+10*1		

最初に該当する **REMOTE MODE** ボタンを押してください。

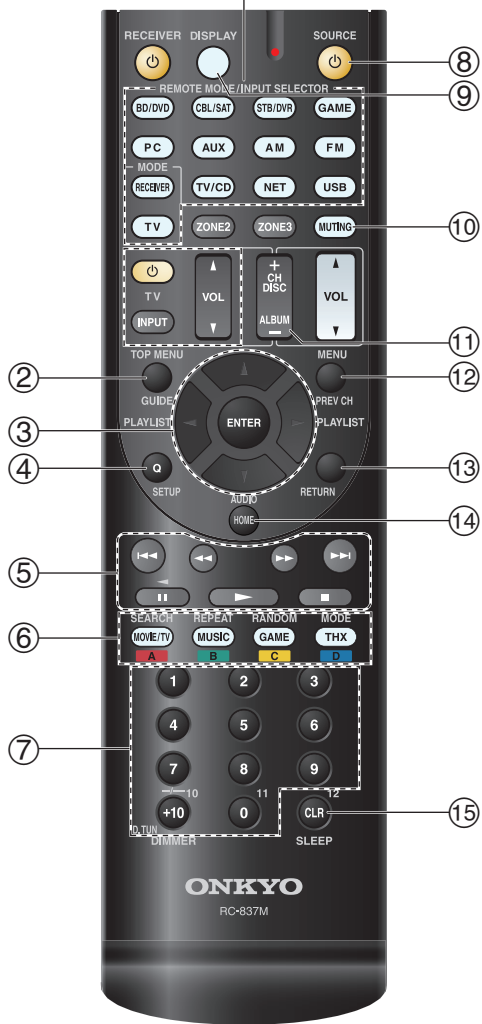

■ DVDプレーヤー / DVDレコーダーの操作

使用できるボタン	
② TOP MENU	⑧ ◻SOURCE
③ ▲/▼/◀/▶, ENTER	⑨ DISPLAY
④ SETUP	⑩ MUTING
⑤ ▶▶, II, ◻, ◀◀, ▶▶, ◀◀, ▶▶▶	⑪ CH +/- DISC +/-
⑥ A (赤) *1 B (緑) C (黄) *1 D (青) *1	⑫ MENU ⑬ RETURN ⑭ AUDIO*1 ⑮ CLR
⑦ 数字1~9, 0, +10*1	

■ ビデオデッキテレビとの複合機などの操作

使用できるボタン	
② GUIDE	⑨ DISPLAY
③ ▲/▼/◀/▶, ENTER	⑩ MUTING
④ SETUP	⑪ CH +/-
⑤ ▶▶, II, ◻, ◀◀, ▶▶, ◀◀, ▶▶▶	⑫ PREV CH ⑬ RETURN
⑦ 数字1~9, 0, +10	⑮ CLR
⑧ ◻SOURCE	

■ 衛星放送チューナー / ケーブルテレビチューナーの操作

使用できるボタン	
② GUIDE	⑦ 数字1~9, 0, +10
③ ▲/▼/◀/▶, ENTER	⑧ ◻SOURCE
④ SETUP	⑨ DISPLAY
⑤ ▶▶, II, ◻, ◀◀, ▶▶, ◀◀, ▶▶▶	⑩ MUTING ⑪ CH +/-
⑥ A (赤) B (緑) C (黄) D (青)	⑫ PREV CH ⑬ RETURN ⑭ AUDIO ⑮ CLR

■ CDプレーヤー / CDレコーダー / MDレコーダーの操作

使用できるボタン	
③ ▲/▼/◀/▶, ENTER	⑦ 数字1~9, 0, +10
④ SETUP	⑧ ◻SOURCE
⑤ ▶▶, II, ◻, ◀◀, ▶▶, ◀◀, ▶▶▶	⑨ DISPLAY ⑩ MUTING
⑥ SEARCH REPEAT RANDOM MODE	⑪ DISC +/- ⑮ CLR

■ カセットテープデッキの操作

使用できるボタン	
⑤ ▶▶, ◀◀ (リバース再生), ◻, ◀◀, ▶▶, ◀◀, ▶▶▶	
⑧ ◻SOURCE	
⑩ MUTING	

❗ ご注意

- iPod/iPhoneの操作については「iPod/iPhoneを操作する」をご覧ください (→ P.72)。
- 製品によっては動作しないボタンがあります。また、製品を操作できない場合もあります。
- *1 **RIHD** 機能には対応していません。本機が提供する **RIHD** 機能は、HDMI規格で定められているCEC (Consumer Electronics Control) システム制御機能を使用して、CECに対応した機器と連動する機能です。

リモコンコード表

複数のコード番号があるときは、1つずつ登録し、機器に合った方を選んでください。

- 形式、年式によって使用できないものがあります。
- 機種によっては操作できないもの、または限られた機能しか操作できないものがあります。

■ 衛星放送チューナー / ケーブルテレビチューナー / 地上デジタルチューナー

ブランド名	コード番号
Arris	02187
DXアンテナ	01500
富士通ゼネラル	01497
日立	01284
ヒューマックス	00660, 02142, 02447, 03051, 03053, 01377, 01176, 01427, 01675, 01808, 01882, 01915, 02144, 02408, 02616
J:COM	03051, 03053
ビクター/JVC	00775
ケンウッド	00853
マスプロ	00173
NEC	01496
パナソニック	01488, 00847, 01304, 01404, 01982, 03099
フィリップス	00817, 01582, 02294, 02767, 00099, 00853, 00173, 01114, 00887, 00133, 02211
パイオニア	00853, 01308, 01500, 01877
サムスン	01877, 01060, 01666, 02015, 02774, 01377, 00853, 01175, 01206, 01458, 01662, 02986
Scientific Atlanta	01877, 00858, 01982, 02345
ソニー	01460, 00847, 00853, 01558, 02299
住友電工	01500
ティアック	01251
東芝	01284, 01509

ブランド名	コード番号
ビデオトロン	01877

■ IPテレビ

ブランド名	コード番号
Scientific Atlanta	00858, 02345

■ IPテレビ/PVR一体型

ブランド名	コード番号
フィリップス	02294
Scientific Atlanta	00858

■ CDプレーヤー

ブランド名	コード番号
アイワ	70157
デノン	70626, 70766
日立	70032
インテグラ	70101, 71817
ビクター/JVC	70072
ケンウッド	70036, 70157, 70626
マランツ	70029, 70157, 70626
オンキヨー	71817
パナソニック	70029, 70303
フィリップス	70157, 70626
パイオニア	70032, 70101
サンスイ	70157
ソニー	70000, 70490
テクニクス	70029, 70303
ヤマハ	70032, 70036, 70490

■ CDレコーダー

ブランド名	コード番号
デノン	70626, 70766
ビクター/JVC	70072
ケンウッド	70626

ブランド名	コード番号
マランツ	70626
オンキヨー	71323
フィリップス	70626
ソニー	70000

■ MDレコーダー

ブランド名	コード番号
オンキヨー	70868
ソニー	70000, 70490
ヤマハ	70490

■ カセットデッキ

ブランド名	コード番号
アイワ	40029
デノン	40076
ビクター/JVC	40244
ケンウッド	40070
マランツ	40029
オンキヨー	42157
フィリップス	40029
パイオニア	40027
サンスイ	40029
ソニー	40243
ヤマハ	40097

■ アクセサリー

ブランド名	コード番号
Apple	81115
Jamo	82228
Logitech	82182
オンキヨー	81993, 82351, 82990
Polk Audio	82228

■ビデオアクセサリ

ブランド名	コード番号
Apple	02615
フィリップス	02294
Scientific Atlanta	00858, 02345

■レシーバー

ブランド名	コード番号
オンキヨー	52503

■テレビ

ブランド名	コード番号
バイ・デザイン	12140, 12209
DXアンテナ	11817, 13817
富士通ゼネラル	10809
フナイ	11817, 10171, 10668, 10714, 11037, 11394, 11666, 13817
日立	10150, 10178, 10037, 10634, 11037, 10508, 10499, 10578, 11576, 11585, 11643, 11667, 11691, 12433
ヒューマックス	11295
Hyundai	11037, 10698
ビクター/JVC	11428, 10508, 10650, 10653, 11601, 12271
LG	10178, 10556, 10037, 10714, 10715, 10698, 11423, 11768, 11840, 12182, 12358, 12424, 12834
マランツ	11454, 10556, 10037
三菱	11171, 10037, 10150, 10178, 10512, 10556, 11037, 11250
ナショナル	10208, 10508
NEC	10178, 10499, 10508, 10653
オリオン	10037, 10556, 10714, 11037, 12001
パナソニック	11480, 10037, 10650, 10508, 10208, 11636, 12170

ブランド名	コード番号
フィリップス	10178, 10171, 11454, 10556, 10037, 10512, 10605, 10690, 11394, 11506, 11867, 12372
バイオニア	10037, 10698, 10512, 11457, 11636, 12171
サムスン	10178, 10556, 10037, 10618, 10650, 10208, 12051
サンヨー	11037, 10508, 10208, 11142, 11585, 11667, 11974
シャープ	11165, 10650, 10818, 11423, 11659
ソニー	10810, 11505, 11167, 11651, 11825
ティアック	10178, 10171, 10037, 10714, 10668, 11037, 10698, 10512, 11248, 11363, 11709, 11755
テクニクス	10556, 10650
Teco	10178, 10653
東芝	10195, 11037, 10618, 10650, 10508, 11169, 11508, 11524, 11652, 12203
ユニデン	12122
ウェスティングハウス	11755
ヤマハ	10650, 11576

■ビデオデッキ

ブランド名	コード番号
ヒューマックス	20739
パナソニック	20614, 20616
フィリップス	20739
ソニー	20636

■DVDプレーヤー

ブランド名	コード番号
アイワ	30533
デノン	30490, 30634, 31634, 32258, 32748
フナイ	30675

ブランド名	コード番号
日立	30573, 30713, 31664
ヒューマックス	30646
インテグラ	30503, 30571, 30627, 31612, 31634, 32147
ビクター/JVC	30503, 30539, 30623, 30867, 31597, 31602, 32855
ケンウッド	30490, 30534
LG	30741, 31602
ラックスマン	30573
マランツ	30539, 32414, 32432, 33444
三菱	30713
NEC	30741, 31602
オンキヨー	30503, 30627, 31612, 32147, 30571, 31634
オリオン	30713
パナソニック	30503, 30490, 31579, 31641, 32523, 32710, 32859
フィリップス	30503, 30539, 30646, 30675, 30713, 31340, 31354, 32056, 32084, 32434, 32689
バイオニア	30571, 30142, 30631, 31571, 32442, 32860
サムスン	30490, 30573, 30199, 30820, 31635, 32069, 32329, 32489, 33195
サンヨー	30713
シャープ	30630, 30675, 30713, 32250, 32474, 32652, 32869
ソニー	30533, 30864, 31033, 31070, 31431, 31516, 31633, 32180
ティアック	30571, 30741, 30675, 31394
テクニクス	30490
東芝	30503, 31639, 32277, 32551, 32705, 33157
ヤマハ	30490, 30539, 30646, 30817, 31354, 32298, 32299

■ブルーレイディスクプレーヤー

ブランド名	コード番号
デノン	32258, 32748
LG	30741, 31602
マランツ	32414, 32432, 33444
パナソニック	31641, 32523, 32859
フィリップス	32084, 32434, 32689
パイオニア	30142, 32442
サムスン	30199, 33195
フナイ	30675
シャープ	32250, 32474, 32652
ソニー	31516, 32180
東芝	32551, 32705, 33157
ヤマハ	32298, 32299

■DVDレコーダー

ブランド名	コード番号
デノン	30490
フナイ	30675
日立	31664
ヒューマックス	30646
ビクター/JVC	31597
LG	30741
パナソニック	30490, 31579, 32523, 32710, 32859
フィリップス	30646, 31340
パイオニア	30631, 32860
サムスン	30490, 31635
シャープ	30630, 30675, 32869
ソニー	31033, 31070, 31431, 31516, 31633, 32180
東芝	31639, 32277, 32551
ヤマハ	30646

■テレビ/DVD一体型、テレビ/VCR一体型

ブランド名	コード番号
アイワ	21137
日立	11037, 11667, 30713
ビクター/JVC	12271
LG	10178, 11423, 20037
三菱	10556, 20081
パナソニック	12170
フィリップス	10037, 10556, 11454, 30539, 11394
シャープ	10818
ソニー	11505
ティアック	10171, 10178, 10698
テクニクス	10556
東芝	11524

ご注意

- 製品によっては動作しないボタンがあります。また、製品を操作できない場合もあります。

困ったときは

まず下記の内容を点検してみてください（文章の最後にある数字は参照ページ数です）。接続した他機に原因がある場合もありますので、他機の取扱説明書も参照しながらあわせてご確認ください。

オンキヨーホームページからも、製品の取り扱い方法やFAQ（よくあるご質問）をお調べいただくことができます。

<http://www.jp.onkyo.com/support/>

ヒント

修理を依頼される前に

本機が動作しなくなったり、操作ができなくなったときは、本機をリセットして、すべての設定をお買い上げ時の状態に戻すことで、トラブルが解消されることがあります。

修理を依頼される前に、下記の手順で本機をリセットしてみてください。

電源を入れた状態でCBL/SATボタンを押したまま、

オン / スタンバイ **ON/STANDBY** ボタンを押す

表示部に「クリア Clear」が表示されて、スタンバイ状態に戻ります。

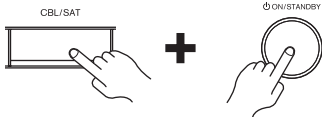

初期設定に戻すと、ユーザー設定が消去されます。

リモコンを出荷時の初期設定に戻すには



レシーバー RECEIVER ボタンを押しながら、ホーム リモートインジケータが点灯するまで HOME ボタンを3秒以上押します。30秒以内に RECEIVER ボタンをもう一度押してください。

操作画面は、本機と アウト HDMI 接続 (メイン HDMI OUT MAIN) しているテレビのみに表示されます。本機とテレビを他の映像出力端子で接続している場合は、本体表示部を見ながら操作してください。

電源

■ 電源が入らない

電源プラグがコンセントから抜けていないか確認してください。

一度電源プラグをコンセントから抜き、5秒以上待ってから、再度コンセントに差し込んでください。

■ 本機の電源が切れる場合

自動スタンバイが作動すると、自動的にスタンバイ状態になります。 68

■ 電源が切れ、再度電源を入れてもまた切れる

保護回路が動作しています。すぐにコンセントから電源コードを抜いてください。すべてのスピーカーコードと入力ソースの接続を確認して異常がなければ、電源コードを抜いた状態で1時間待ちます。そのあと、電源コードを差し込んで、本機の電源を入れてください。それでもなお電源が切れる場合は、電源コードを抜いて、お買い上げ店またはオンキヨー修理窓口にご連絡ください。ご注意：表示部に「CHECK SP WIRE」が表示された場合は、スピーカーコードがショートしている可能性があります。 15

⚠ 警告

煙が出ている、変なおいがある、異様な音があるなど、少しでも異常を感じたら、すぐに電源プラグをコンセントから抜き、お買い上げ店またはオンキヨー修理窓口にご連絡ください。

音声

■ 音声が出力されない/小さい

適切なデジタル入力ソースが選ばれていることを確認してください。 **54**

接続ケーブルのプラグは奥まで差し込んでください。 **17**

接続した機器の入力端子/出力端子に間違いがないか確認してください。 **18-20**

スピーカーコードの⊕/⊖は正しく接続されているか、むき出しの芯線部分がスピーカー端子の金属部分と接触していないか確認してください。 **15**

入力が正しく選択できているか確認してください。 **25**

スピーカーコードがショートしていないことを確認してください。 **15**

ボリューム位置を確認してください。本機は基本的にMin、1…99、Max (100) まで調整できます。一般のご家庭で60前後までボリュームを上げていても、正常な範囲です。

表示部のミュートMUTING表示が点滅している場合、リモコンのMUTINGボタンを押してミュートを解除してください。

ヘッドフォンをPHONES端子に接続しているときは、スピーカーから音は出ません。 **47**

HDMI IN端子に接続したDVDプレーヤーから音が出ない場合は、DVDプレーヤーの出力設定を確認し、対応している音声フォーマットを選んでください。

接続した機器でのデジタル音声出力の設定を確認してください。DVD対応のゲーム機など、機器によっては初期設定がOFFになっていることがあります。

一部のDVD-Videoディスクでは、メニューから音声出力形式を選ぶ必要があります。

MCカートリッジタイプのレコードプレーヤーをお使いの場合は、昇圧トランスまたはMCヘッドアンプとフォノイコライザが必要です。

接続ケーブルが、折れ曲がったり、ねじれたり、破損したりしていないことを確認してください。

リスニングモードによっては、音声が出力されないスピーカーがあります。 **38**

自動スピーカー設定をもう一度行うか、スピーカーの「有/無」と「クロスオーバー周波数」、「距離」、「音量」設定を手動で行ってください。 **55~56**

測定用マイクを接続したままになっていないことを確認してください。

入力信号フォーマットが「PCM」または「DTS」に設定されている場合は、「オフ」に設定してください。 **64**

■ フロントスピーカーからしか音が出ない

ステレオ Stereoまたはモノ Monoのリスニングモードを選んでいる場合は、フロントスピーカーとサブウーファーからしか音が出ません。

「出力スピーカー」設定で「左/右」を選んでいる場合、Monoリスニングモードではフロントスピーカーからしか音が出ません。

スピーカーの設定が正しく行われていることを確認してください。 **55**

■ センタースピーカーからしか音が出ない

テレビやAM放送などモノラル音源を再生するときに、リスニングモードをドルビー Pro Logic IIまたはドルビー Pro Logic IIxにすると、センタースピーカーに音が集中します。

「出力スピーカー」設定で「センター」を選んでいる場合、Monoリスニングモードではセンタースピーカーからしか音が出ません。

スピーカーの設定が正しく行われていることを確認してください。 **55**

■ サラウンドスピーカーから音が出ない

リスニングモードがStereoやMono、T-Dシアター (Theater-Dimensional) のときは、サラウンドスピーカーから音が出ません。

入力信号やリスニングモードによっては、音が出にくい場合があります。ほかのリスニングモードを選んでみてください。

スピーカーの設定が正しく行われていることを確認してください。 **55**

■ センタースピーカーから音が出ない

リスニングモードがStereo、Monoのときは、センタースピーカーから音が出ません。

「出力スピーカー」設定で「左/右」を選んでいる場合、Monoリスニングモードではセンタースピーカーから音が出ません。

スピーカーの設定が正しく行われていることを確認してください。 **55**

■ フロントハイスピーカーやサラウンドバックスピーカーから音が出ない

入力信号やリスニングモードによっては、音が出にくい場合があります。ほかのリスニングモードを選んでみてください。

スピーカーの設定が正しく行われていることを確認してください。 **55**

■ サブウーファーから音が出ない

入力信号にサブウーファー音声要素 (LFE) が入っていない場合、サブウーファーから音が出ないことがあります。

スピーカーの設定が正しく行われていることを確認してください。 **55**

■ 希望する信号フォーマットで聴くことができない
ドルビー デジタル
 (Dolby Digital、DTSやAACのフォーマットにならない)

Dolby Digital、DTSやAACの音声を聴くためには、デジタル接続が必要です。

デジタル入力端子の設定の確認を行ってください。54
 初期設定と違う接続をした場合には、設定し直す必要があります。

接続した機器でのデジタル出力の設定を確認してください。DVD対応のゲーム機など、機器によっては初期設定でデジタル出力がOFFになっていることがあります。

■ Pure Audio リスニングモードが選べない
ピュア オーディオ

ゾーン2/ゾーン3がオンの場合、Pure Audioリスニングモードは選べません。

■ 希望するリスニングモードが選べない

スピーカーの接続状況によっては選択できないリスニングモードがあります。「リスニングモード」でご確認ください。

■ 6.1/7.1再生ができない

サラウンドバックスピーカー、フロントハイスピーカーが接続されていない場合、6.1/7.1再生はできません。

接続されているスピーカーの数によっては、37～44
 全てのリスニングモードを選ぶことはできません。

■ 音量に関する設定が希望通りにならない

付属の測定用マイクで自動スピーカー設定をした場合や、「スピーカー音量レベル」、「最大ボリューム値」の設定を変更した場合は、最大音量値が変わる場合があります。57、65

■ ノイズが聴こえる

コード留めを使ってオーディオ用ピンケーブル、電源コード、スピーカーコードなどを束ねると音質が劣化するおそれがあります。コードを束ねないようにしてください。

オーディオケーブルが雑音を拾っている可能性があります。ケーブルの位置を変えてみてください。

■ レイトナイト機能が働かない

再生ソースがドルビーデジタル、ドルビーデジタルプラス、ドルビー TrueHDのいずれかになっているか確認してください。50

「TrueHD Loudness Management」を「オフ」に設定している場合、ドルビー TrueHD再生時のレイトナイト機能は効果がありません。59

■ DTS信号について

DTS信号を再生しているときは、本機のdts表示が点灯します。プレーヤー側での一時停止やスキップ操作時に発生するノイズを防ぐため、再生が終了してもdts表示が点灯したままになります。このため、DTS信号から急にPCM信号に切り換わるタイプのソフトは、PCMがすぐに再生されない場合があります。このときはプレーヤー側で再生を約3秒以上中断し、再び再生を行うと正常に再生されます。

一部のCDまたはLDプレーヤーでは、本機とデジタル接続をしても正しくDTS再生ができない場合があります。出力されているDTS信号に何らかの処理（出力レベル調整、サンプリング周波数変換、周波数特性変換など）が行われていると、本機が正しいDTS信号とみなすことができず、ノイズを発生することがあります。

DTS対応ディスクを再生しているときにプレーヤー側で一時停止やスキップなどの操作をすると、ごく短時間ノイズが発生する場合がありますが、これは故障ではありません。

■ HDMIに入力した音声の冒頭部分が聴こえない

HDMI信号は、ほかの音声信号に比べて認識するのに時間がかかるため、音声が出力されない場合があります。

映像

■ 映像が出ない/乱れる

すべての接続ケーブルのプラグがしっかり差し込まれていることを確認してください。17

各映像機器が正しく接続されていることを確認してください。18、19

テレビを本機のHDMI出力端子に接続しているときは「モニター出力設定」を出力端子に合わせて「主」または「サブ」に設定してください。再生ソースがビデオ（コンポジット）、コンポーネントの場合、HDMI出力端子から出力してテレビで映すには「HDMI入力」設定を「----」にしてください。

映像機器をコンポーネントビデオ入力端子に接続している場合は、入力切換にその入力に割り当て、COMPONENT VIDEO OUT端子またはHDMI出力端子にテレビを接続してください。19、53

映像機器をコンポジットビデオ入力端子に接続している場合は、MONITOR OUT V端子またはHDMI出力端子にテレビを接続してください。19

映像機器をHDMI入力端子に接続している場合は、入力切換にその入力を設定し、HDMI出力端子にテレビを接続してください。18、53

リスニングモードがPure AudioになっているとHDMI入力端子から入力された映像以外の映像は出ません。

テレビなど、モニター側での入力画面の切り換えを確認してください。

コンポジットビデオ入力端子から入力された映像が出ない場合は、選んでいる入力切換にコンポーネントビデオ入力端子が設定されていないか確認してください。設定されていると、その入力切換ではコンポジットビデオ入力端子から入力された映像は出力されません。コンポジットビデオ入力端子接続のみお使用の場合は、コンポーネントビデオ入力端子の設定を「- - - -」にしてください。

コンポジットビデオ入力端子に接続した機器の映像を、**COMPONENT VIDEO OUT** 端子に接続したテレビなどのモニターへ変換して出力することはできません。

■ HDMI入力端子に接続した機器の映像が出ない

HDMI-DVIアダプターを使っている場合は、正常な動作は保証されません。また、PCから出力される映像信号についても保証されません。

HDMI入力端子から入力した映像が出ないと、本機の表示部に「Resolution Error」と表示されていませんか？この場合テレビが、プレーヤーから入力した映像の解像度に対応していません。プレーヤー側で設定を変更してください。

■ 設定画面表示が出ない/操作内容が画面に表示されない

ご使用のテレビなど、モニター側の設定を確認してください。

「OSD設定」で「オンスクリーンディスプレイ」を「オン」にしてください。

操作画面は**HDMI OUT MAIN**端子に接続しているテレビまたはモニターのみに表示されます。

AM/FM放送に関して

■ 放送に雑音が入る/FMステレオ放送の時、サーというノイズが多い

FM放送で「FM STEREO」表示が完全に点灯しない

アンテナの接続をもう一度確認してください。 21

アンテナをスピーカーコードや電源コードから離してください。

テレビやコンピューターから離してください。

近くに自動車が走っていたり飛行機が飛んでいると雑音が入ることがあります。

電波がコンクリートの壁等で遮断されていると放送が受信しにくくなります。

モノラル受信に変更してみてください。 34

AM受信時リモコンを操作すると雑音が入る場合があります。

それでも受信状態が悪い時は市販の屋外アンテナをお薦めします。

リモコン

■ リモコン操作ができない

リモコンで本機を操作する場合は、必ず**RECEIVER**ボタンを押してください。

電池の極性を間違えて挿入していないか確認してください。 7

新しい電池を入れてください。種類が異なる電池、新しい電池と古い電池を一緒に使用しないでください。 7

リモコンと本機が離れ過ぎていないこと、リモコンと本機のリモコン受光部の間に障害物がないことを確認してください。 7

本体の受光部が直射日光やインバータータイプの蛍光灯の光に当たらないようにしてください。必要に応じて位置を変えてください。

本体を色付きのガラス扉が付いたラックやキャビネットに設置していると、扉が閉じているとリモコンが正常に機能しないことがあります。

適切なリモートモードが選ばれていることを確認してください。 13、76

リモコンを使って他社製のAV機器を操作する場合は、一部のボタンが正しく動作しないことがあります。

適切なリモコンコードが入力されていることを確認してください。 74

本体とリモコンに同じリモートIDを設定してください。 69

■ RI専用リモコンコードを使ったオンキヨー製他機器の操作ができない

オンキヨー製他機器とRIケーブルが正しく接続されているか確認してください。RIケーブルを接続している場合、オーディオ用ピンケーブルも接続してください(RIケーブルだけでは正しく連動しません)。 20

適切なリモートモードが選ばれていることを確認してください。 13、76

入力表示が正しく設定されているか確認してください(例: TV/CD端子にカセットテープデッキを接続した場合や、GAME端子にRIドックを接続した場合)。 46

もう一度、RI専用リモコンコードを入力し直してください。 75

RI専用リモコンコードを入力したときは、リモコンを本機のリモコン受光部に向けてください。 74

■ オンキヨー製機器(RI連動なし)や他メーカー機器の操作ができない

他機器との接続が正しいか確認してください。

もう一度リモコンコードを入力してください。複数のコードがある場合は、他のコードも試してください。 74

リモコンのモード切り換えが正しく選択されているか確認してください。 **13、76～80**

リモコンをそれぞれの機器の受光部に向けて操作してください。

製品によっては動作しない場合もあります。

RI ドック

■音が出ない

iPod/iPhoneが再生していることをご確認ください。

iPod/iPhoneがドックに正しく接続されているか確認してください。

本機の電源が入っているか、適切な入力を選ばれているか、音量が小さくなっていないか確認してください。

接続コードやケーブルのプラグは奥まで差し込んでください。

一度iPod/iPhoneをリセットしてみてください。

■映像が出ない

iPod/iPhoneのテレビ出力設定が有効に設定されているか確認してください。

本機またはテレビで適切な入力を選ばれているか確認してください。

iPod/iPhoneの機種・世代によっては、映像は出力されません。

■iPod/iPhoneが本機のリモコンで操作できない

iPod/iPhoneがドックにしっかり接続されているか確認してください。iPod/iPhoneをケースなどに入れている場合は、完全に接続できないことがありますので、必ずケースをはずして接続してください。

iPod/iPhoneの表示部にAppleロゴが表示されている間は操作できません。

適切なリモートモードが選ばれていることを確認してください。

本機のリモコンで操作する場合、リモコンは本機に向けて操作してください。

リモコン操作をする前に、iPod/iPhone本体で再生させてセレクトを認識させる必要がある場合があります。

一度iPod/iPhoneをリセットしてみてください。

iPod/iPhoneの機種・世代によっては、特定のボタンが意図したとおりに機能しない場合もあります。

■本機の入力が勝手に切り換わる

iPod/iPhoneの再生を一時停止しておいてください。iPod/iPhone再生検出機能により、再生曲が切り換わったときなどに、本機の入力が切り換わってしまいます。

■iPod/iPhoneが正しく動作しない

一度iPod/iPhoneをドックから抜き、再度接続してみてください。

ゾーン2/ゾーン3

■音が出ない

ゾーン2/ゾーン3はアナログ入力の場合のみ音が出ます。再生機器がアナログ入力されていることを確認してください。

NET/USB機能

■ネットワークサーバーが使用できない

NET表示が点滅している場合、本機がホームネットワークに正しく接続できていません。

ネットワークサーバーが起動しているか確認してください。

ネットワークサーバーがホームネットワークに正しく接続されているか確認してください。

ネットワークサーバーが正しく設定されているか確認してください。

ルータのLAN側ポートと本機が正しく接続されているか確認してください。

本機の「ネットワーク」設定で正しいIPアドレスが割り当てられているか確認してください。 **68**

■ネットワークサーバーで音楽ファイルを再生しているときに音が途切れる

ネットワークサーバーが動作に必要な条件を満たしているか確認してください。 **97、99**

パソコンをネットワークサーバーにしている場合、サーバーソフトウェア（Windows Media Player 11など）以外のアプリケーションソフトを終了させてみてください。

パソコンで大きな容量のファイルをダウンロードしたりコピーしている場合は再生音が途切れる場合があります。

■インターネットラジオが聴けない

特定のラジオ局だけが聴けない場合は、登録したURLが正しいか、またラジオ局から配信されているフォーマットが本機の対応しているものか確認してください。

NET表示が点滅している場合、本機がホームネットワークに正しく接続できていません。

モデムとルータが正しく接続され、電源が入っているか確認してください。

他の機器からインターネットに接続できるか確認してください。できない場合、ネットワークに接続されているすべての機器の電源をオフにし、しばらくしてからオンにしてみてください。

ルータのLAN側ポートと本機が正しく接続されているか確認してください。

本機の「ネットワーク」設定で正しいIPアドレスが割り当てられているか確認してください。 **68**

ISPによってはプロキシサーバーを設定する必要があります。

お使いのISPがサポートしているルータやモデムを使用しているか確認してください。

■ **インターネットブラウザで本機の情報を表示できない**

インターネットブラウザに本機のIPアドレスが正しく入力されているか確認してください。

IPアドレスの割り当てにDHCPを使用している場合、本機のIPアドレスが変わっている可能性があります。

本機とパソコンの両方が正しくネットワークに接続されているか確認してください。

■ **USBストレージが表示されない**

USBメモリーやUSBケーブルが本機のUSB端子にしっかりと差し込まれているか確認してください。

USBストレージをいったん本機から外し、再度接続してみてください。

本機のUSB端子から電源供給を受けるタイプのハードディスクの動作は保証できません。

セキュリティ機能付きのUSBメモリーの動作は保証できません。

■ **その他**

■ **待機時消費電力について**

次の場合は、待機時消費電力が最大8.3Wになる場合があります。 **66、68**

- 「ネットワーク」設定の「ネットワークスタンバイ」設定が「オン」の時
- 「HDMIコントロール(RIHD)」の設定が「オン」の時（ただし、テレビの状態により通常の待機時消費電力モードになります）
- 「HDMIスルー」設定を「オフ」以外に設定している時

AUX（フロント）入力端子に接続しているモバイル、ハイディフィニションリンク MHL（Mobile High-definition Link）対応の携帯端末を充電している場合、スタンバイ状態での消費電力が増加します。

■ **ヘッドホンを接続すると音が変わる**

Direct、Pure Audio、Mono以外のリスニングモードを選択している場合は、ヘッドホンを接続すると自動的にStereoになります。 **47**

■ **表示部に表示が出ない**

リスニングモードがPure Audioになっていると表示が消えます。

■ **多重音声の言語を切り換えたい**

「多重音声」の「入力チャンネル」設定で「主/副」を選択します。 **58**

■ **RI連動機能が働かない**

RIケーブルの接続だけではシステムとして動きません。オーディオ用ピンケーブルも正しく接続してください。 **20**

ゾーン2/ゾーン3を選んでいる場合、連動機能は動きません。 **20**

■ **RI接続している機器でシステムオン、オートパワーオン、ダイレクトチェンジの機能が働かない**

ゾーン2/ゾーン3への出力をオンにしている場合、連動機能は動きません。 **20**

■ **自動スピーカー設定中に「騒音が大きすぎます。」というメッセージが出る**

お使いのスピーカーに異常があることも考えられます。スピーカーの出力などを点検してみてください。

■ **スピーカーの距離設定が希望通りにならない**

設定する数値がホームシアターに適した数値に矯正されることがあります。

■ **本体表示部が暗い**

Dimmer機能が働いていませんか？ DIMMERボタンを押して、表示部の明るさを変えてください。 **46**

■ **コンボジットビデオ入力に関する設定**

設定する入力切替ボタンを押しながら、表示部に「Video ATT : On」が表示されるまでSETUPボタンを押します。設定を再開するには、上記の手順で表示部に「Video ATT : Off」が表示されるまでボタンを押してください。

● **Video Attenuation**

この設定ができる入力切替ボタンはBD/DVD、CBL/SAT、STB/DVR、GAME、USBです。ゲーム機などを本機の映像入力端子に接続してテレビやプロジェクターに出力しているとき、映像が鮮明でない場合は以下の設定を変更することで画質が改善されることがあります。
Video ATT : Off : (お買い上げ時の設定)
Video ATT : On : (信号を減衰します)

■ HDMI出力端子に接続しているテレビ/モニターの

ディープカラー

映像が安定しない場合、DeepColorの機能をオフに切り換えてみてください

DeepColor機能をオフにするには、**STB/DVR**ボタン

と**ON/STANDBY**ボタンを同時に押してください。

STB/DVRボタンを押しながら、表示部に「Deep Color:Off」が表示されるまで**ON/STANDBY**ボタンをくり返し押してください。DeepColor機能をオンするには、上記の手順で「Deep Color:On」が表示されるまでボタンを押してください。

本機はマイクロコンピュータにより高度な機能を実現していますが、ごくまれに外部からの雑音や妨害ノイズ、また静電気の影響によって誤動作する場合があります。そのようなときは、電源プラグを抜いて、約5秒後にあらためて電源プラグを差し込んでください。

製品の故障により正常に録音・録画できなかったことによって生じた損害（CDレンタル料等）については保証対象になりません。大事な録音をするときは、あらかじめ正しく録音・録画できることを確認の上、録音・録画を行ってください。

本機の電源コードをコンセントから抜くときは、本機をスタンバイ状態にしてから抜いてください。

映像機器をお楽しみいただく際のご注意

本機では、コンポジットビデオ端子やコンポーネントビデオ端子に接続した機器の映像を変換して、HDMI出力端子で接続したテレビなどのモニターに出力することができます。

ただし、ビデオデッキなどの映像機器の信号に乱れが多い場合は、テレビで映像が乱れたり、映像を表示しなくなったりする場合があります。

次の方法をお試しください：

■ 本機と映像機器をコンポジットビデオ端子で接続

したときは、本機とテレビも**MONITOR OUT V**端子で接続する

本機と映像機器をコンポジットビデオ端子で接続している場合、「1.入力/出力端子の割り当て」の「コンポーネント映像入力」設定で映像機器を接続している入力の設定を「----」にする。

■ 本機と映像機器をコンポーネントビデオ端子で接

続したときは、本機とテレビも**COMPONENT VIDEO OUT**端子で接続する

本機と映像機器を**COMPONENT VIDEO IN**端子で接続している場合、「1.入力/出力端子の割り当て」の「コンポーネント映像入力」設定で映像機器を接続している入力の設定を「IN1」にする。

ヒント

- 映像変換機能を切るには「ピクチャーモード」を「ダイレクト」に設定してください（→ P.63）。

ファームウェアの更新について

ファームウェアの更新には、次のような方法があります：ネットワーク経由で更新する、USB経由で更新する。お客様の環境に応じて、いずれかの方法で更新してください。操作を始める前に、更新手順をよくお読みください。

■ ネットワーク経由で更新する

インターネット接続が必要です。

■ USB経由で更新する (→ P.89)

USBメモリーなどのUSBストレージをご用意ください。32MB以上の容量が必要です。

ご注意

- アップデートの前に、ネットワークの接続を確認してください。
- アップデート中は絶対に本機に接続されているケーブルや機器に触らないでください。
- アップデート中は絶対に本機の接続を外したり電源を落としたりしないでください。
- アップデート中はPCから本機にアクセスしようとししないでください。
- USBカードリーダーに挿入したメディアは、この機能で使えないことがあります。
- USBストレージがパーティションで区切られている場合、本機では複数のUSBストレージとして認識されません。
- USBストレージやその内容によっては、読み込みに時間がかかる場合があります。
- USBストレージによっては、正しく内容を読み込めなかったり、電源が正しく供給されなかったりする場合があります。
- USBストレージの使用に際して、データの損失や変更、ストレージの故障などが発生しても弊社は一切責任を負いかねますので、あらかじめご了承ください。
- USBストレージにACアダプターが付属している場合は、ACアダプターをつないで家庭用電源でお使いください。

- 本機は、ハブおよびハブ機能付きUSB機器に対応していません。これらの機器を本機に接続しないでください。
- 本機は、セキュリティ機能付きUSBメモリーに対応していません。

免責事項

本プログラムおよび付随するオンラインドキュメンテーションは、お客様の責任においてご使用いただくために提供されます。弊社は、法理に関わらず、また不法行為や契約から生じるかを問わず、本プログラムまたは付随するオンラインドキュメンテーションの使用に際して生じたいかなる損害および請求に対して責任を負うものではなく、賠償することはありません。

弊社は、いかなる場合においても、補償、弁済、損失利益または逸失利益、データの損失その他の理由により生じた損害を含む（ただしこれらに限定されない）、特別損害、間接的損害、付随的又は派生的損害について、お客様または第三者に対して一切の責任を負いません。

最新の更新情報につきましては、弊社ウェブサイトをご覧ください。

ネットワーク経由でのファームウェア更新手順

後面パネルのネットワーク接続を利用してファームウェアをアップデートできます。

* 実際の表示と異なる場合がありますが、操作や機能は変わりません。

ご注意

- 本機とテレビの電源が入っていることと、Ethernetケーブルが本機の後面パネルに接続されていることを確認してください。
- アップデート中は絶対に本機の接続を外したり電源を落としたりしないでください。
- アップデート中は絶対にHDMIケーブルやEthernetケーブルを抜き差ししないでください。
- アップデート中はPCから本機にアクセスしようとししないでください。
- アップデート完了まで約60分程度かかります。

- アップデート完了後も、お客様が行った諸設定は保持されます。

ファームウェアの更新を始める前に

- 「HDMI コントロール (RIHD)」設定を「オフ」に設定してください (→ P.66)。
- イーサネットネットワークに接続されたコントロール機器の電源をオフにしてください。
- 別室 (ゾーン) をオフにしてください。
- 再生中のインターネットラジオ、iPod/iPhone、USB、または、サーバーなどを止めてください。

更新手順

- 1 リモコンの^{レシーバー}RECEIVER ボタンを押して、^{ホーム}HOME ボタンを押す
ホームメニューがテレビ画面に表示されます。以降の操作は、本体のカーソル、^{エンター}ENTER ボタンで操作することもできます。
- 2 「ファームウェアアップデート」を選び、ENTER ボタンを押す
本メニューがグレー表示されて選択できない場合は、しばらくお待ちください。
- 3 「ネットワーク経由のアップデート」を選び、ENTER ボタンを押す
アップデートが可能なファームウェアが存在しない場合は、選択項目が表示されない為、選択できません。
- 4 「アップデート」を選び、ENTER ボタンを押す
本機はアップデートを開始します。アップデートが進むと、書き換えるプログラムによっては途中でテレビ画面が消える場合があります。その場合、アップデートの進行状況は本体表示部で確認できます。書き込みが完了して再度電源を入れるまで、テレビ画面には何も表示されません。
- 5 アップデートが完了すると「Completed!」というメッセージが本機の表示部に表示される

6 前面パネルの^{オン}ON/^{スタンバイ}STANDBY ボタンを押し、
本機の電源を切る

このときリモコンの^{レシーバー}RECEIVER ボタンは使用し
ないでください。

本機の電源が再度自動的に入ります。

これでアップデートは完了です。本機は最新のファーム
ウェアに更新されました。

トラブルシューティング

ケース1：

エラー時は、本機の表示部で「^{エラー}Error!! *.*」と表示されま
す。(アスタリスクは表示される英数字を表しています。)
以下の説明を参照し、確認してください。

■ **エラーコード**

(ネットワーク経由のアップデート中)

エラーコード	エラー内容および対処方法
-10、-20	LANケーブルが認識できません。 LANケーブルを正しく接続してください。 接続方法については、「ネットワーク機器 の接続」をご覧ください (→ P.97)。

エラーコード	エラー内容および対処方法
-11、-13、*-21、*-28	インターネットに接続できません。 下記の項目を確認してください。 <ul style="list-style-type: none"> IPアドレス、サブネットマスク、ゲート ウェイアドレス、DNSサーバーが正しく 設定されているか確認してください。 ルーターの電源が入っているか確認して ください。 本機とルーターがLANケーブルでつな がっているか確認してください。 ルーターの設定を確認してください。設 定については、ルーターの取扱説明書 をご覧ください。 ネットワーク接続環境によっては、プロ キシサーバーを設定する必要があります。 設定については、ご利用の回線業者やプ ロバイダの資料をご確認ください。 それでもインターネットにつながらない 時は、DNSサーバーまたはプロキシサー バーが停止している可能性があります。 サーバーの稼働状況をプロバイダにご確 認ください。
その他	もう一度最初からやり直してください。 何度か同じエラーが出るようでしたら、エ ラーコードを巻末に記載のオンキヨーオ ディオコールセンターまでご連絡くださ い。

ケース2：

アップデート中にエラーが発生した場合、一度電源プラグ
を抜き、再度コンセントに差し込み、もう一度アップデー
トを行ってください。

ケース3：

ネットワーク環境がない場合は、巻末に記載のオンキヨー
オーディオコールセンターへご連絡ください。

USB経由でのファームウェア更新手順

USB端子を利用してファームウェアをアップデートできま
す。

ご注意

- アップデート中は絶対に本機の接続を外したり電源を落
としてしないでください。
- アップデート中は絶対にHDMIケーブルやUSBストレ
ージを抜き差ししないでください。
- アップデート中はPCから本機にアクセスしようとしな
いください。
- アップデート完了まで約60分程度かかります。
- アップデート完了後も、お客様が行った諸設定は保持さ
れます。

ファームウェアの更新を始める前に

- 「HDMI コントロール(RIHD)」設定を「オフ」に設定し
てください (→ P.66)。
- イーサネットネットワークに接続されたコントロール機
器の電源をオフにしてください。
- 別室 (ゾーン) をオフにしてください。
- 再生中のインターネットラジオ、iPad/iPhone、USB、
または、サーバーなどを止めてください。
- USBストレージ内にデータがある場合は消去してくだ
さい。

更新手順

- 1 お使いのパソコンにUSBストレージを接続し、USBストレージ内にデータがある場合は消去する
- 2 弊社ホームページからパソコンにファームウェア・ファイルをダウンロードする
ファームウェアには、以下のようなファイル名がついています。
ONKAVR****_*****.zip
パソコン上でこのファイルを解凍してください。下記の3つのファイルができます。
ONKAVR****_*****.of1
ONKAVR****_*****.of2
ONKAVR****_*****.of3
- 3 解凍したファイルをUSBストレージにコピーする
解凍する前のファイルはコピーしないでください。
- 4 上記のUSBストレージを本機のUSB端子に接続する
- 5 本機とテレビの電源が入っていることを確認する
本機がスタンバイ状態のときは、オン スタンバイ **ON/STANDBY** ボタンを押して本機の表示部を点灯させます。
- 6 入力ソースをUSBにする
表示部に「Now Initializing...」と表示されたのちUSBストレージ名が表示されます。
USBストレージを認識するのに20～30秒かかります。
- 7 リモコンのレシーバー **RECEIVER** ボタンを押してから、ホーム **HOME** ボタンを押す
ホームメニューがテレビ画面に表示されます。以降の操作は、本体のカーソル、エンター **ENTER** ボタンで操作することもできます。
- 8 「ファームウェアアップデート」を選び、**ENTER** ボタンを押す

- 9 「USB経由のアップデート」を選び、**ENTER** ボタンを押す
アップデートが可能なファームウェアが存在しない場合は、選択項目が表示されない為、選択できません。
- 10 「アップデート」を選び、**ENTER** ボタンを押す
本機はアップデートを開始します。
アップデートが進むと、書き換えるプログラムによっては途中でテレビ画面が消える場合があります。その場合、アップデートの進行状況は本体表示部で確認できます。書き込みが完了して再度電源を入れるまで、テレビ画面には何も表示されません。
アップデート中は電源を切ったり、USBストレージを外したりしないでください。
- 11 アップデートが完了すると「Completed!」というメッセージが本機の表示部に表示される表示がでたら、USBストレージを抜く
コンプリート
- 12 前面パネルのオン スタンバイ **ON/STANDBY** ボタンを押して本機の電源を切る
このときリモコンの**RECEIVER** ボタンは使用しないでください。
本機の電源が再度自動的に入ります。
これでアップデートは完了です。本機は最新のファームウェアに更新されました。

トラブルシューティング

ケース1：

エラー時は、本機の表示部で「Error!! *-*」と表示されます。（アスタリスクは表示される英数字を表しています。）
エラーコードを参照し、確認してください。

■エラーコード（USB経由のアップデート中）

エラーコード	エラー内容および対処方法
-10、-20	USBストレージが認識できません。USBメモリーやUSBケーブルが、本機のUSB端子にしっかりと差し込まれているか確認してください。USBストレージで外部電源を供給できる製品は、外部電源をご使用ください。
*-14	USBストレージのルートフォルダにファームウェアファイルが存在しない、お使いの機種と異なるファームウェアファイルが使用されている、などが考えられます。サポートページの案内に従って、もう一度ファームウェアファイルのダウンロードからやり直してください。何度か同じエラーが出るようでしたら、エラーコードを巻末に記載のオンキヨーオーディオコールセンターまでご連絡ください。
その他	もう一度最初からやり直してください。何度か同じエラーが出るようでしたら、エラーコードを巻末に記載のオンキヨーオーディオコールセンターまでご連絡ください。

ケース2：

アップデート中にエラーが発生した場合、一度電源プラグを抜き、再度コンセントに差し込み、もう一度アップデートを行ってください。

接続のヒント・映像信号の流れ

本機はさまざまな接続形式に対応しており、各種AV機器を接続できます。どの接続形式を選ぶかは、お使いの機器によって異なります。以下を参考に接続をしてください。

操作画面は、本機とHDMI接続（HDMI OUT MAIN）しているテレビのみに表示されます。本機とテレビを他の映像出力端子で接続している場合は、本体表示部を見ながら操作してください。

映像接続のしくみ

映像関連機器は、ビデオ（コンポジット）、コンポーネント、HDMIの3種類の映像入出力端子に接続できます。一番画質のよい接続形式はHDMIになります。

本機内の映像入力信号の流れは図のとおりです。ビデオ（コンポジット）とコンポーネントから入力された映像信号は、変換されてHDMIから出力されます。

ビデオ（コンポジット）とコンポーネントから入力された映像信号は、変換されずに、それぞれに対応する端子からも出力されます。

HDMI、またはコンポーネント入力端子に機器を接続したときは、各入力割り当ての設定を行ってください（→ P.53）。

ヒント

- THXは、より良い映像をお楽しみいただくために、同じ入出力の信号は、変換せずにご使用いただくことをおすすめします。（例えば、コンポーネント入力はコンポーネント出力からの信号に設定してください。）
- 映像変換機能を切るには「ピクチャーモード」を「ダイレクト」に設定してください（→ P.63）。

- モニター出力設定（Monitor Out）を「主」または「サブ」に設定した場合（→ P.53）
「モニター出力設定」を「主」または「サブ」に設定した場合、入力した映像信号の流れは下図のようになります。

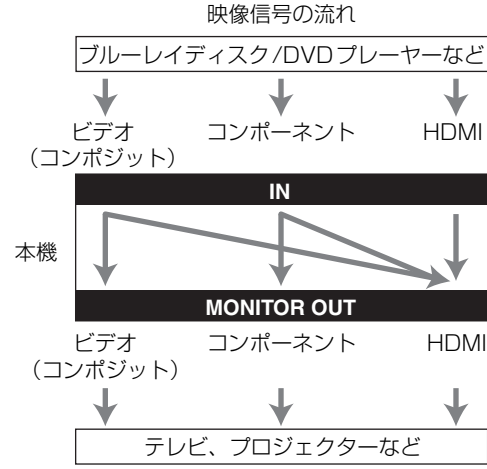

本機のHDMI OUT MAIN端子にテレビを接続している場合は「主」に、HDMI OUT SUB端子にテレビを接続している場合は「サブ」に設定してください。ビデオ、コンポーネントビデオに入力された映像信号は変換されてHDMI出力端子から出力されます。ビデオ、コンポーネントビデオに入力された各映像信号は、そのままそれぞれの出力端子からも出力されます。

ご注意

- 「モニター出力設定」が「サブ」に設定されている場合、解像度が480iのコンポジットおよびコンポーネント信号のみ、そのままの解像度で出力されます。解像度に対応していないテレビでは映像は表示されません。

- モニター出力設定（Monitor Out）を「両方」に設定した場合（→ P.53）
「モニター出力設定」を「両方」に設定した場合、入力した映像信号の流れは下図のようになります。

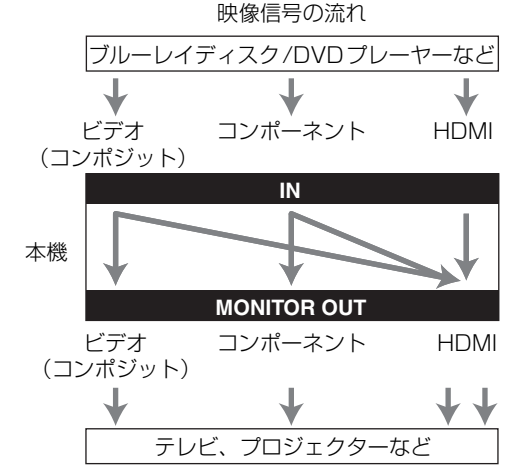

本機のHDMI OUT MAIN端子とHDMI OUT SUB端子にそれぞれテレビを接続している場合は「両方」に設定してください。

ビデオ、コンポーネントに入力された映像信号は変換されてHDMI出力端子から出力されます。ビデオ、コンポーネントビデオに入力された各映像信号は、そのままそれぞれの出力端子からも出力されます。

ご注意

- 映像信号は両方のHDMI出力端子から、両方のテレビで対応している解像度で出力されます。「解像度」の設定は変更できません。

■ 映像信号の自動選択について

1つの入力系統に、複数の映像信号が入力されている場合は、HDMI、コンポーネント、ビデオ（コンポジット）の順で優先出力されます。

ただし、コンポーネントの場合、信号が入力されてなくても、割り当てを行ってれば、優先されます。また、入力を割り当ててない場合は、信号が入力されていないこととなります。

図のように、HDMIとビデオ（コンポジット）から映像信号が入力された場合、変換されたビデオ（コンポジット）からの映像信号は出力されず、HDMIからの映像信号が自動的に選ばれて、HDMIから出力されます。

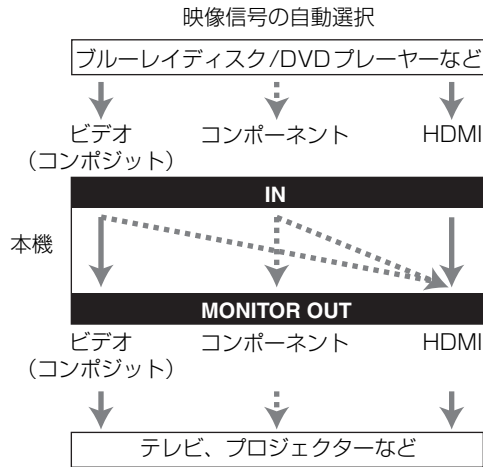

音声接続のしくみ

音声関連機器は、アナログ、デジタル（光、同軸）、HDMIの音声入出力端子に接続できます。

本機は、デジタル入力信号を変換して、アナログ出力することはできません（またその逆も行いません）。

1つの入力系統に複数の音声信号が入力されている場合は、HDMI、デジタル（光、同軸）、アナログの順で優先出力されます。

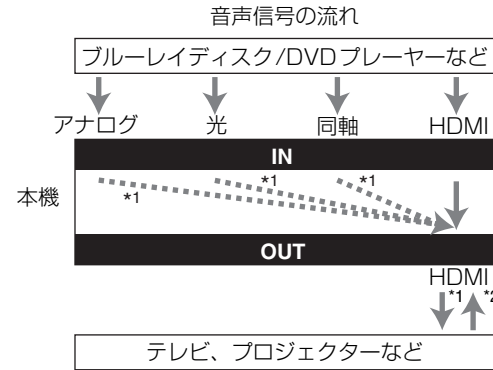

*1 「テレビオーディオ出力」の設定によって異なります（→ P.67）。

*2 ARC機能対応テレビで、「オーディオリターンチャンネル」を「自動」に設定すると（→ P.67）、テレビの音声が本機に入力されます。「TV/CD」入力切替を選び、ARC機能対応テレビである必要があります。

ヒント

- HDMI入力からの音声を出力している場合は、表示部のHDMI表示が点灯します。OPTICAL入力またはコアキシャルCOAXIAL入力からの音声を出力している場合は、表示部のDIGITAL表示が点灯します。アナログ入力からの音声を出力している場合は、HDMI表示とDIGITAL表示のどちらも点灯しません。

映像解像度表

入力信号の種類や解像度に対して、本機が出力する映像信号の種類や解像度を調べるときは、下記映像解像度表をご覧ください。

✓：出力できます

出力		HDMI							コンポーネント					コンボジット
		4k ^{*1}	1080p/24	1080p	1080i	720p	480p	480i	1080p	1080i	720p	480p	480i	480i
HDMI	1080p/24	✓	✓ ^{*2}											
	1080p	✓	✓	✓ ^{*2}										
	1080i	✓	✓	✓	✓ ^{*2}	✓								
	720p	✓	✓	✓	✓	✓ ^{*2}								
	480p	✓	✓	✓	✓	✓	✓ ^{*2}							
	480i	✓	✓	✓	✓	✓	✓	✓ ^{*2}						
コンポーネント	1080p								✓					
	1080i									✓				
	720p										✓			
	480p											✓		
	480i	✓	✓	✓	✓	✓	✓	✓ ^{*2}					✓	
コンボジット	480i	✓	✓	✓	✓	✓	✓	✓ ^{*2}						✓

*1 対応解像度：[3840 × 2160 24/25/30 Hz]、[4096 × 2160 24 Hz]

*2 アウト サブ HDMI OUT SUB端子の対応解像度

RIHDと互換性のあるテレビやプレーヤー/レコーダーをご使用になるには

RIHDはオンキヨー製品の連動機能の名称です。本機ではHDMI規格で定められているCEC (Consumer Electronics Control) コンシューマーエレクトロニクス コントロールを使用した連動を行うことができます。CECに対応したいろいろな機器と連動することができますが、RIHD対応機器と推奨製品以外での動作は保証いたしません。

RIHD連動機能を使用するには、オーディオリターンチャンネル (ARC) を使用するか (→ P.67)、光デジタルケーブルでの接続が必要です。

RIHDと互換性のある機器について

下記の製品がRIHDと互換性があります (2012年1月現在)。最新の情報は、オンキヨーホームページでご確認ください。

■ テレビ【順不同】

- パナソニック製のビエラリンク対応テレビ
- 東芝製のレグザリンク対応テレビ
- 日立製のWoooリンク対応テレビ
- ソニー製のブラビアリンク対応テレビ*1
- シャープ製のテレビ

*1 当社が独自の調査で動作確認した結果です。

■ プレーヤー、レコーダー【順不同】

- オンキヨー製、インテグラ製のRIHD対応プレーヤー
- パナソニック製のビエラリンク対応プレーヤー、レコーダー (パナソニック製のビエラリンク対応テレビと合わせてお使いの場合のみ)
- 東芝製のレグザリンク対応プレーヤー、レコーダー (東芝製のレグザリンク対応テレビと合わせてお使いの場合のみ)
- シャープ製のプレーヤー、レコーダー (シャープ製のテレビと合わせてお使いの場合のみ)

* 上記以外の機器でもHDMI規格のCECに対応していれば連動する可能性があります。動作は保証されません。

⚡ 注意

- 連動機能が適切に動くように、HDMI端子には以下の台数より多くのRIHD対応機器を接続しないでください。
- ブルーレイディスク/DVDプレーヤー：最大3台
- ブルーレイディスク/DVDレコーダー：最大3台
- ケーブルテレビチューナー、地上デジタルチューナー、衛星放送チューナー：最大4台
- 本機にHDMIを介して他のAVセンターを接続しないでください。
- RIHD対応機器が上記より多く接続されている場合には、連動機能は保証いたしません。

RIHD接続をすることでできる操作

■ RIHDと互換性のあるテレビの場合

本機をRIHDと互換性のあるテレビに接続してお使いになると、下記のリンク操作ができます。

- テレビの電源をスタンバイ状態にすると本機もスタンバイ状態に切り換わります。
- テレビのメニュー画面で、音声を本機に接続したスピーカーから音を出すか、あるいはテレビのスピーカーから音を出すかを設定できます。
- テレビのアンテナや外部入力の映像・音声も本機に接続したスピーカーから音を出すことができます。(HDMIケーブル以外に光デジタルケーブル等の接続が必要です。)
- テレビのリモコンで本機の入力を選択できます (東芝製のテレビのみ)。
- テレビのリモコンで本機の音量調整やその他の操作ができます。

■ RIHDと互換性のあるプレーヤー/レコーダーの場合

本機をRIHDと互換性のあるプレーヤー/レコーダーに接続してお使いになると、下記のリンク操作ができます。

- プレーヤー/レコーダーの再生を開始すると、本機の入力がその機器の接続されているHDMI入力に切り換わります。
- 本機に付属のリモコンでプレーヤー/レコーダーの操作ができます。

* お使いの機器によっては、すべての機能が動くわけではありません。

■ 接続と設定のしかた

1 接続と設定を確認する

1. 本機の**HDMI OUT MAIN**端子にテレビのHDMI入力を接続する。

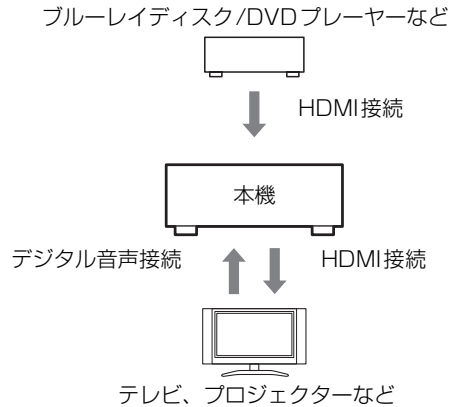

2. テレビからの音声出力を、光デジタルケーブルで本機の**OPTICAL IN 2**端子に接続する。

ご注意

- オーディオリターンチャンネル (ARC) に対応したテレビを使用して、オーディオリターンチャンネル (ARC) 機能を利用するときは、この接続は必要ありません (→ P.67)。
- 3. ブルーレイディスク/DVDプレーヤー (レコーダー) のHDMI出力を本機の**HDMI IN 1**端子に接続する。

ご注意

- ブルーレイディスク/DVDプレーヤー (レコーダー) を他の端子に接続する場合はHDMI入力の割り当てをする必要があります (→ P.53)。このとき、**HDMI IN**端子に接続された機器を「TV/CD」入りに割り当てないでください。適切な**RIHD**連動操作の保証ができなくなります。

2 「HDMI」メニューの各項目を下記の設定にする

- HDMI コントロール (RIHD) : オン
- オーディオリターンチャンネル (ARC) : 自動

各設定の詳細説明は (→ P.67) をご覧ください。

ヒント

- 本体の**RIHD**ボタンを押して、RIHDをオンすることもできます。最初にオンにしたときは自動的に他の設定も上記のようになります。

3 設定の確認をする

1. すべての接続機器の電源を入れます。
2. テレビの電源を切り、リンク動作によって接続機器の電源が自動で切れることを確認します。
3. ブルーレイディスク/DVDプレーヤー/レコーダーの電源を入れます。
4. ブルーレイディスク/DVDプレーヤー/レコーダーを再生して、以下のことを確認します。
 - 本機の電源が自動で入り、ブルーレイディスク/DVDプレーヤー/レコーダーを接続している入力を選択される。
 - テレビの電源が自動で入り、本機を接続している入力を選択される。
5. お使いのテレビの取扱説明書をご覧になりながら、テレビのメニュー画面から「テレビのスピーカーの使用」を選び、テレビのスピーカーから音が出て本機に接続したスピーカーから音が出ないことを確認します。
6. テレビのメニュー画面から、「本機に接続したスピーカーの使用」を選び、本機に接続したスピーカーから音が出てテレビのスピーカーから音が出ないことを確認します。

ご注意

- 初めてお使いになるときや、各機器の設定を変えたとき、各機器の主電源をオフにしたとき、コンセントから電源コードを抜いたり、停電したりしたときも上記の操作を行ってください。

4 リモコンで操作する

操作できるボタンについては「その他の機器を操作する」をご覧ください (→ P.76)。

ご注意

- DVDオーディオ、スーパーオーディオCDの音声はテレビのスピーカーから音が出ないことがあります。DVDプレーヤーの音声出力設定を2ch PCMに設定すれば、テレビのスピーカーから音を出ることができるようになります。(プレーヤーによっては、できないことがあります。)
- テレビのスピーカーから音を出す操作をしても、本機の音量調整や入力の切り換え操作をすると、本機に接続したスピーカーから音が出るようになります。テレビから音を出したいときは、もう一度テレビの操作をやり直してください。
- RIやRI EX対応機器と接続してご使用の場合で動作がうまく行かないときは、RIケーブルを外して操作してみてください。
- テレビの入力を、本機が接続されたHDMI端子以外を選ぶと、本機の入力は「TV/CD」に切り換わりません。
- 本機は、必要と判断したとき、連動して自動的にパワーオンします。**RIHD**対応テレビやプレーヤー・レコーダーと接続してお使いの場合でも、必要ないときは本機はパワーオンしません。テレビ側の設定で、音声をテレビから出力するように設定していると、連動してパワーオンしないことがあります。
- 組み合わせる機器により、本機との連動動作が動かない場合があります。この場合は、本機を直接操作してください。
- 本機のリモコンで、**RIHD**を利用してプレーヤー/レコーダーの操作ができないときは、その機器が**RIHD**やCECのリモコン操作に対応していないことが考えられます。リモコンにその機器のメーカーのリモコンコードを登録してご使用ください。

HDMIについて

放送のデジタル化に対応することを目的としたHDMI

ハイ ディフィニション マルチメディア インターフェース
 (High-Definition Multimedia Interface) は、テレビ、プロジェクター、ブルーレイディスク/DVDプレーヤー、デジタルチューナーなどの映像機器の接続に対応した新しいデジタルインターフェイス規格です。これまで、映像機器を接続するには、さまざまな映像・音声コードが個別に必要でした。HDMIでは、1本のコードで、制御信号、デジタル映像、最大8チャンネルのデジタル音声(2チャンネルPCM、マルチチャンネルデジタル音声、マルチチャンネルPCM)を伝送できます。

HDMIのビデオストリーム(映像信号)は、DVI デジタル ビジュアル Visual Interface) *1規格と互換性があるため、HDMI-DVI変換アダプターを使って、DVI入力を備えたテレビやモニターを接続できます。(テレビやモニターによってはこの機能が働かず、映像が出ない場合もあります。)

本機はHDCP ハイ バンドウィドゥス デジタル コンテンツ (High-bandwidth Digital Contents Protection) *2に対応しているため、HDCPに対応した映像機器のみ映像を表示できます。

本機のHDMIインターフェイスは以下の規格に基づいています：

オーディオリターンチャンネル、3D、x.v.Color、カラー
ディープ リップ シンク マスター オーディオ
 DeepColor、Lip Sync、DTS-HD Master Audio、
ハイ レゾリューション オーディオ ドルビー トゥール
 DTS-HD High Resolution Audio、Dolby TrueHD、
デジタル プラス
 Dolby Digital Plus、DSD、マルチチャンネルPCM

対応音声フォーマット

- 2チャンネルリニアPCM (32～192kHz、16/20/24bit)
 - マルチチャンネルリニアPCM (最大7.1チャンネル、32～192kHz、16/20/24bit)
 - ビットストリーム (DSD、Dolby Digital、Dolby Digital Plus、Dolby TrueHD、DTS、DTS-HD High Resolution Audio、DTS-HD Master Audio)
- お使いのブルーレイディスク/DVDプレーヤーも上記の音声フォーマットのHDMI出力に対応している必要があります。

著作権の保護について

本機は、デジタル映像信号の著作権保護技術であるHDCP ハイ バンドウィドゥス デジタル コンテンツ プロテクション (High-bandwidth Digital Contents Protection) *2に対応しています。本機と接続する機器もHDCPに対応している必要があります。

- *1 DVI (Digital Visual Interface) : DDWG*3が、1999年に策定したデジタルディスプレイ・インターフェース規格。
- *2 HDCP (High-bandwidth Digital Content Protection) : Intelが開発したHDMI/DVI用の映像向けの暗号化処理方式。映像コンテンツ保護を目的としており、暗号化された信号を受信するには、HDCP準拠のHDMI/DVIレシーバーが必要です。
- *3 DDWG (Digital Display Working Group) : Intel、デジタル ディスプレイ ワーキング グループ インテル Silicon Image、Compaq Computer、富士通、シリコン イメージ コンパック コンピュータ Hewlett-Packardなどが中心となって運営する、ヒューレット パックカード デジタルインターフェースの標準化を推進する団体。

ご注意

- HDMIのビデオストリーム(映像信号)は、DVI デジタル ビジュアル (Digital Visual Interface) と互換性があるため、HDMI-DVI変換アダプターを使って、DVI入力を備えたテレビやモニターを接続できます。(DVI接続では映像信号しか伝送されないため、別途音声接続を行う必要があります。)しかし、このようなアダプターを利用した場合の正常な動作は保証されていません。また、PCから出力される映像信号についても保証されません。
- HDMIの音声信号(サンプリングレート、ビット長など)は、接続した機器によって制限を受ける場合があります。HDMI接続した機器の映像の品質がよくない場合や音が出ない場合は、機器側の設定を確認してください。詳細については、接続機器の取扱説明書をご覧ください。

ネットワーク/USBについて

ネットワーク機器の接続

ネットワーク機器がそろったら、以下のように接続して、ホームネットワーク（LAN）を構築します。

インターネットラジオ

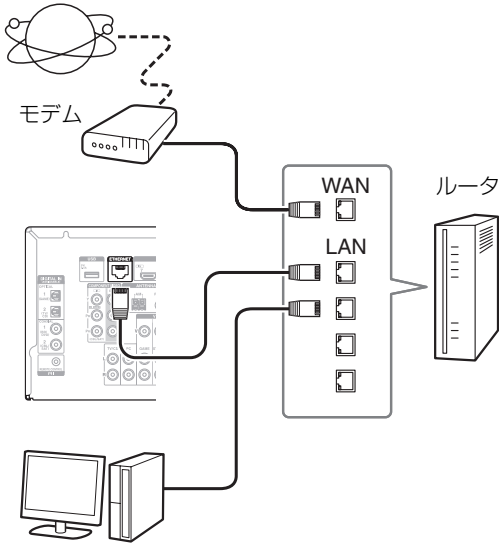

パソコンまたはネットワークサーバー

ヒント

- 各ネットワーク機器やインターネットへの接続には、個々の機器の設定が必要になります。これらの設定については、各機器の取扱説明書やメーカー/ISP（インターネットサービスプロバイダ）にご確認ください。

ホームネットワーク（LAN）について

複数の機器をケーブルなどで接続し、お互いに通信できるようにしたものをネットワークといいます。

家庭ではパソコンやゲーム機をインターネットに接続したり、複数のパソコンで相互にデータをやりとりしたりするために、ネットワークを作る（一般的に構築するといわれます）ケースが多いようです。

このように家庭内など比較的狭い範囲に構築されるネットワークはLAN（Local Area Network）と呼ばれます。この取扱説明書では、このLANのことをもう少し身近に感じられるようにホームネットワーク（家庭のネットワーク）と書いています。

本機はパソコンなどのネットワークサーバーと接続することでネットワークサーバー内（パソコン内）の音楽ファイルを再生したり、インターネットと接続することでインターネットラジオを聴いたりすることができます。このとき、本機とパソコンやインターネットを直接接続するわけではありません。パソコンやインターネットと接続するためにいくつかの機器（ネットワーク機器）が必要になります。

ホームネットワーク（LAN）構築に必要な機器

本機のNET機能を使用するためのホームネットワーク（LAN）に必要な機器は以下の通りです。

■ ルータ

本機とパソコンや、本機とインターネットの間に入って情報（データ）の流れをコントロールするのが、このルータという機器です。

ネットワークでは情報（データ）の流れをトラフィック（日本語では「交通」の意）といいます。ルータは各機器の中でトラフィックコントロールつまり情報の交通整理をする役割を担っています。

- 本機では100Base-TXスイッチ内蔵のブロードバンドルータの使用を推奨します。
- また、DHCP機能搭載のルータであれば、ネットワークの設定を簡単にすることができます。
- ISP（インターネットサービスプロバイダ）と契約している場合（後述モデムの項参照）には、契約するISP業者が推奨するルータをご使用ください。

これらのルータについてはお買い求めの販売店または契約されているISPにご相談ください。

■ イーサネットケーブル（CAT-5）

ネットワークを構成する機器同士を実際につなぎ合わせるのが、このイーサネットケーブルです。イーサネットケーブルにはストレートケーブルとクロスケーブルがあります。

- 本機ではCAT-5に適合したイーサネットストレートケーブルを使用します。イーサネットケーブルについてはお買い求めの販売店にご相談ください。

■ ネットワークサーバー

(パソコンなど/ネットワークサーバー使用時)

音楽ファイルを入れておいて、再生時に本機に曲を提供する機器です。

- 本機で使用する際に必要な条件は、ネットワークサーバーとして使用する機器によって異なります。
- 本機で音楽ファイルを快適に再生するための条件は、使用するネットワークサーバー（パソコンの性能）に依存します。それぞれの機器使用については、各取扱説明書をご覧ください。

■ モデム（インターネットラジオ使用時）

ホームネットワーク（LAN）とインターネットを接続する機器です。

モデムにはインターネットと接続する形式によってさまざまな種類があります。

また、インターネットに接続するにはISP（インターネットサービスプロバイダ）というインターネットへの接続サービスを提供する会社と契約する必要があります。

インターネット接続には、契約する **ISP業者が推奨するモデム** をご使用ください。

1台でルータとモデムの機能を併せ持つ機器もあります。

以上のネットワーク機器のうち、NET機能「ネットワークサーバー」を使用するには、ルータ、イーサネットケーブル、ネットワークサーバーが必要になります。NET機能「インターネットラジオ」を使用するには、ルータ、イーサネットケーブル、モデム（およびISPとの契約）が必要になります。

サーバーについて

■ ネットワークサーバー内の音楽ファイルを再生する

本機は以下のネットワークサーバーに対応しています：

- Windows Media Player 11
- Windows Media Player 12
- Windows Media Connect 2.0
- DLNA 準拠サーバー

Windows Vista^{ビスタ}®ではWindows Media Player 11が標準でインストールされています。

Windows Media® Player 11 for Windows XPはマイクロソフト株式会社のウェブサイトから無料でダウンロードできます。

ネットワークサーバーは本機と同じネットワークに接続していなければなりません。

1フォルダにつき20000曲まで、フォルダは16階層まで対応しています。

ご注意

- メディアサーバー種類によっては、本機から認識できなかったり、サーバーに保存された音楽ファイルを再生できない場合があります。

■ リモート再生する

リモート再生とは、ホームネットワーク内のDLNA準拠のコントローラー機器やPCを操作することによりそれぞれの機器に保存された音楽ファイルを本機で再生する機能です。

- Windows Media Player 12
- DLNA 1.5準拠のネットワークサーバー、コントローラー機器

※設定方法は使用するネットワークサーバーやコントローラー機器によって異なります。お使いの機器の取扱説明書をご覧ください。

Windows 7では、Windows Media Player 12が標準でインストールされています。詳しくは、マイクロソフト社のホームページをご覧ください。

USBデバイスについて

- 本機ではUSB Mass Storage Class規格に対応しているUSBストレージを使用できます。
- USBストレージのフォーマットは、FAT16、FAT32に対応しています。
- USBストレージがパーティションで区切られている場合、本機では複数のUSBストレージとして認識されます。
- 1フォルダにつき20000曲まで、フォルダは16階層まで対応しています。
- 本機はハブおよびハブ機能付きUSB機器に対応していません。これらの機器を本機に接続しないでください。

ご注意

- 接続したメディアが対応していない場合、本機の表示部に「**No Storage**」というメッセージが表示されます。
- 著作権保護された音声ファイルは本機では再生できません。
- USB対応オーディオプレーヤーと本機を接続した場合、オーディオプレーヤーの画面と本機の画面が異なる場合があります。またオーディオプレーヤーに依存する管理機能（音楽ファイルの分類、ソート、付加情報など）は本機では使用できません。
- 本機の**USB**端子にパソコンを接続しないでください。本機の**USB**端子にはパソコンから音声を入力できません。
- USBカードリーダーに挿したメディアは、この機能で使えないことがあります。
- USBストレージやその内容によっては、読み込みに時間がかかる場合があります。
- USBストレージによっては、正しく内容を読み込めなかったり、電源が正しく供給されなかったりする場合があります。
- USBストレージの使用に際して、データの損失や変更、ストレージの故障などが発生しても弊社は一切責任を負いかねますので、あらかじめご了承ください。USBストレージに保存されているデータは、本機でのご使用前にバックアップを取っておくことをおすすめします。
- 本機の**USB**端子から電源供給を受けるタイプのハードディスクの動作は保証できません。
- USBストレージにACアダプターが付属している場合は、ACアダプターをつないで家庭用電源でお使いください。

- 電池で動作するオーディオプレーヤーを使う場合は、電池の残量が充分にあることを確認してください。
- 本機はセキュリティ機能付きUSBメモリーに対応していません。

対応音声フォーマット

- 本機で再生できる音楽ファイルのフォーマットは次の通りです。
- 下記のフォーマットであっても再生できる音楽ファイルは、ネットワークサーバーに依存します。たとえば、ウィンドウズ メディア プレーヤー Windows Media® Player 11をお使いの場合、パソコンに入っているすべての音楽ファイルが再生できるわけではなく、Windows Media® Player 11のライブラリに登録されている音楽ファイルのみが再生できます。
- VBR（可変ビットレート）で記録されたファイルを再生した場合、再生時間が正しく表示されないことがあります。

ご注意

- リモート再生では、本機は次のフォーマットには対応していません：FLAC、Ogg Vorbis

■ MP3 (.mp3または.MP3)

- 対応フォーマット：MPEG-1/MPEG-2 Audio レイヤー Layer-3
- 対応サンプリングレート：8 kHz、11.025 kHz、12 kHz、16 kHz、22.05 kHz、24 kHz、32 kHz、44.1 kHz、48 kHz
- 対応ビットレート：8～320 kbpsおよびVBR

■ WMA (.wmaまたは.WMA)

- 著作権保護されたファイルは、再生できないことがあります。
- 対応サンプリングレート：8 kHz、11.025 kHz、12 kHz、16 kHz、22.05 kHz、24 kHz、32 kHz、44.1 kHz、48 kHz
- 対応ビットレート：5～320 kbpsおよびVBR
- WMA プロ ボイス Pro/Voice非対応

■ WMA Lossless (.wmaまたは.WMA)

- 対応サンプリングレート：44.1 kHz、48 kHz、88.2 kHz、96 kHz
- 量子化ビット：16 bit、24 bit

■ WAV (.wavまたは.WAV)

WAVファイルは非圧縮のPCMデジタルオーディオを含みます。

- 対応サンプリングレート：8 キロヘルツ kHz、11.025 kHz、12 kHz、16 kHz、22.05 kHz、24 kHz、32 kHz、44.1 kHz、48 kHz、64 kHz、88.2 kHz、96 kHz、176.4 kHz、192 kHz
- 量子化ビット：8 bit、16 bit、24 bit

■ AAC

(.aac/.m4a/.mp4/.3gp/.3g2/.AAC/.M4A/.MP4/.3GPまたは.3G2)

- 対応フォーマット：MPEG-2/MPEG-4 Audio
- 対応サンプリングレート：8 kHz、11.025 kHz、12 kHz、16 kHz、22.05 kHz、24 kHz、32 kHz、44.1 kHz、48 kHz、64 kHz、88.2 kHz、96 kHz
- 対応ビットレート：8～320 kbpsおよびVBR

■ FLAC (.flacまたは.FLAC)

- 対応サンプリングレート：8 kHz、11.025 kHz、12 kHz、16 kHz、22.05 kHz、24 kHz、32 kHz、44.1 kHz、48 kHz、64 kHz、88.2 kHz、96 kHz、176.4 kHz、192 kHz
- 量子化ビット：8 bit、16 bit、24 bit

■ Ogg Vorbis (.oggまたは.OGG)

- 対応サンプリングレート：8 kHz、11.025 kHz、12 kHz、16 kHz、22.05 kHz、24 kHz、32 kHz、44.1 kHz、48 kHz
- 対応ビットレート：48～500 kbpsおよびVBR
- 互換性のないファイルは再生できません。

■ LPCM (Linear PCM)

- 対応サンプリングレート：8 kHz、11.025 kHz、12 kHz、16 kHz、22.05 kHz、24 kHz、32 kHz、44.1 kHz、48 kHz、64 kHz、88.2 kHz、96 kHz、176.4 kHz、192 kHz
- 量子化ビット：8 bit、16 bit、24 bit
- * ネットワーク経由での再生のみに対応しています。

DLNAについて

DLNAとは、Digital Living Network Allianceの略称で、ホームネットワーク（LAN）によってパソコンやゲーム機、デジタル家電を相互に接続し、音楽や画像、動画などのデータをやりとりするための標準化を進めている団体の名称です。本機は、DLNAガイドラインV1.5に準拠しています。

ライセンスと商標について

x.v.Colorは、ソニー株式会社の商標です。



米国特許 : 5,956,674; 5,974,380; 6,226,616; 6,487,535; 7,212,872; 7,333,929; 7,392,195; 7,272,567 およびその他の国における特許 (出願中含む) に基づき製造されています。
DTSとそのシンボルはDTS社の登録商標です。また、DTS-HD、DTS-HD Master AudioおよびDTSロゴはDTS社の商標です。製品にはソフトウェアを含みます。
© DTS, Inc. All Rights Reserved.



ドルビーラボラトリーズからの実施権に基づき製造されています。
Dolby、Pro Logic、Surround EXおよびダブルD記号は、ドルビーラボラトリーズの商標です。
Music Optimizer™は、オンキヨー株式会社の商標です。



HDMI、HDMIロゴおよびHigh-Definition Multimedia Interfaceは、HDMI Licensing LLCの商標または登録商標です。



InstaPrevueおよびInstaPrevueロゴは、Silicon Image, Inc. の商標または登録商標です。



THXおよびSelect2は、THX社の商標または登録商標です。Surround EXはドルビーラボラトリーズの登録商標です。

THX Select2 Plus

THX Select2 Plusの認証を取得したホーム・シアター・コンポーネントは、いずれも一連の厳しい品質/性能試験に合格しています。
このような製品にのみ付与されているTHX Select2 Plusのロゴは、ご購入いただいたホーム・シアター製品が、長期間にわたって卓越した性能を発揮することを保証するものです。
THX Select2 Plusの要件には、パワーアンプ性能、プリアンプ性能、デジタル/アナログ空間での動作などをはじめとする、何百ものパラメータが定義されています。またTHX Select2 Plusレシーバーは、劇場用映画のサウンドトラックを正確にホーム・シアターで再現するための特許技術である、THX技術 (THXモード) を備えています。



iPhone、iPod、iPod classic、iPod nano、iPod shuffle、iPod touchは、米国および他の国々で登録されたApple Inc.の商標です。
[Made for iPod]、[Made for iPhone]とは、それぞれiPod、iPhone専用接続に設計され、アップルが定める性能基準を満たしているとデベロッパによって認定された電子アクセサリであることを示します。アップルは、本製品の機能および安全および規格への適合について一切の責任を負いません。
この製品とiPod、iPhoneを使用する際、ワイヤレス機能に影響する場合があります。



Audyssey Laboratories™からの実施権に基づき製造されています。米国および他の国々の特許申請中。
Audyssey 2EQ®、Audyssey Dynamic EQ®、Audyssey Dynamic Volume®およびAudyssey DSX®はAudyssey Laboratoriesの登録商標および商標です。

DLNA、DLNA CERTIFIEDは、Digital Living Network Allianceの商標または登録商標です。

Microsoft、Windows、Windows Mobile、Windows Media、ActiveSync、DirectXおよびInternet Explorerは米国Microsoft Corporationの米国およびその他の国における登録商標または商標です。Microsoft Corporationのガイドラインに従って画面写真を使用しています。

Qdeo、QuietVideoはMarvell社の商標です。



Theater-Dimensionalは、オンキヨー株式会社の商標です。

AACロゴは、ドルビーラボラトリーズの商標です。

Re-Equalization、Re-EQロゴはTHX社の商標です。



VLSCは、オンキヨー株式会社の登録商標です。



MHL、MHLロゴおよびMobile High-Definition Linkは、MHL LLCの商標または登録商標です。

主な仕様

アンプ（音声）部

定格出力	全チャンネル 130W (6Ω、全高調波歪率0.08%以下、1ch 駆動時、20Hz～20kHz、JEITA)
実用最大出力	全チャンネル 190W (6Ω、1kHz、1ch 駆動時、JEITA)
ダイナミックパワー*	240W (3Ω、Front) 210W (4Ω、Front) 120W (8Ω、Front)
総合ひずみ率	0.08% (20Hz～20kHzハーフパワー)
ダンピングファクター	60 (Front、1kHz、8Ω)
入力感度/インピーダンス	LINE : 200mV/47kΩ
RCA 定格出力電圧/インピーダンス	LINE OUT : 200mV/2.2kΩ
RCA 最大出力電圧/インピーダンス	LINE OUT : 2V/2.2kΩ
周波数特性	5Hz～100kHz/+1dB、-3dB (DSP bypass)
トーンコントロール最大変化量	Bass : ±10dB (30Hz時) Treble : ±10dB (20kHz時)
SN比	106dB (LINE、IHF-A)
スピーカー適応インピーダンス	4Ω～16Ω

映像部

入力感度・出力電圧/インピーダンス	1.0Vp-p/75Ω (コンポーネントY) 0.7Vp-p/75Ω (コンポーネントPb/Cb、Pr/Cr) 1.0Vp-p/75Ω (コンボジット)
コンポーネント映像周波数特性	5Hz～100MHz/+0dB、-3dB

AM/FMチューナー部

FM受信範囲	76.0MHz～90.0MHz
AM受信範囲	522kHz～1629kHz
プリセットチャンネル数	40

総合

電源・電圧	AC100V・50/60Hz
消費電力	500W
無音時消費電力	90W
待機時電力	0.1W
最大外形寸法	435 (幅) × 173.5 (高さ) × 328 (奥行) mm
質量	11.0kg

■ HDMI

入力	IN 1、IN 2、IN 3、IN 4、IN 5、IN 6、IN 7、AUX
出力	OUT MAIN、OUT SUB
映像解像度	1080p
音声形式	Dolby TrueHD、DTS-HD Master Audio、DVD-Audio、DSD
対応	3D、オーディオリターンチャンネル、DeepColor、x.v.Color、LipSync、CEC (RIHD)

■ 映像入力

コンポーネント	IN 1
コンボジット	BD/DVD、CBL/SAT、STB/DVR、GAME、USB

■ 映像出力

コンポーネント	OUT
コンボジット	MONITOR OUT

■ 音声入力

デジタル	OPTICAL : 2 COAXIAL : 2
アナログ	BD/DVD、CBL/SAT、STB/DVR、GAME、PC、TV/CD

■ 音声出力

アナログ	ZONE2 LINE OUT、ZONE3 LINE OUT
マルチチャンネルプリ	7
サブウーファープリ	2
スピーカー	左右フロント、センター、左右サラウンド、左右サラウンドバック/左右フロントハイ
ヘッドフォン	1 (6.3φ)

■ その他

セットアップマイク	1
イーサネット	1
USB	1 (前面)、1 (後面)
RI	1

※仕様および外観は予告なく変更することがあります。

ONKYO

オンキヨー ご相談窓口・修理窓口のご案内

※販売店の長期保証制度にご加入いただいた製品の保証期間内の修理は、お買い求めの販売店へご依頼いただくようお願いいたします。

■「送付」による修理をご希望の場合は

下記のオーディオリペアセンターへご送付ください。

〒682-0925 鳥取県倉吉市秋喜243番地

オンキヨー 鳥取オーディオリペアセンター 修理受付窓口宛 050-3161-9555

(詳しくは) <http://www.jp.onkyo.com/support/servicebase.htm>

(ONKYOホームページの「サポート」→「オーディオ製品のサポート」→「修理のお手続き」で閲覧可能)

■ お近くの修理拠点へ「持込み」をご希望の場合は

下記のURLにて全国の修理拠点のご案内がございます。お持込みの際には営業日を確認のうえでご訪問いただくようお願いいたします。

(詳しくは) <http://www.jp.onkyo.com/support/servicebase.htm>

(ONKYOホームページの「サポート」→「オーディオ製品のサポート」→「修理のお手続き」で閲覧可能)

■「出張修理」をご希望の場合、その他ご不明な点は

下記のオンキヨー オーディオコールセンターへご相談ください。

オーディオコールセンター 050-3161-9555 (IP電話)

(受付時間：10:00～18:00 土・日・祝日及び弊社で定める休業日を除きます)

※出張修理の際は、修理費用以外に出張費用が別途かかります。また、地域によっては、出張修理のできないエリアがございます。あらかじめご了承ください。

2012年1月現在 住所、電話番号、受付時間などは変更になる場合がございます。

修理について

■保証書

この製品には保証書を別途添付していますので、お買い上げの際にお受け取りください。

所定事項の記入および記載内容をご確認いただき、大切に保管してください。

保証期間は、お買い上げ日より1年間です。

■調子が悪いときは

意外な操作ミスが故障と思われる場合があります。

この取扱説明書をもう一度よくお読みいただき、お調べください。本機以外の原因も考えられます。ご使用の他のオーディオ製品もあわせてお調べください。それでもなお異常のあるときは、電源プラグを抜いて修理を依頼してください。

修理を依頼されるときは、下の事項をお買い上げの販売店、または付属の「オンキヨーご相談窓口・修理窓口のご案内」記載のオンキヨー修理窓口までお知らせください。

▶ お名前

▶ お電話番号

▶ ご住所

▶ 製品名 TX-NR616

▶ できるだけ詳しい故障状況

■オンキヨー修理窓口について

詳細は付属の「オンキヨーご相談窓口・修理窓口のご案内」をご覧ください。

■保証期間中の修理は

万一、故障や異常が生じたときは、商品と保証書をご持参ご提示のうえ、お買い上げの販売店またはオンキヨー修理窓口へご相談ください。詳細は保証書をご覧ください。

■保証期間経過後の修理は

お買い上げ店、またはオンキヨー修理窓口へご相談ください。修理によって機能が維持できる場合はお客様のご要望により有料修理致します。

■補修用性能部品の保有期間について

本機の補修用性能部品は、製造打ち切り後8年間保有しています。性能部品とは、その製品の機能を維持するために必要な部品です。保有期間経過後でも、故障箇所によっては修理可能な場合がありますのでお買い上げ店、またはオンキヨー修理窓口へご相談ください。

ご購入されたときにご記入ください。
修理を依頼されるときなどに、お役に立ちます。

ご購入年月日： _____ 年 月 日

ご購入店名： _____

Tel. () _____

メモ：

ONKYO

オンキヨーサウンド&ビジョン株式会社

〒572-8540 大阪府寝屋川市日新町2-1

製品のご使用方法についてのお問い合わせ先：

オンキヨーオーディオコールセンター

☎ 050-3161-9555 (受付時間 10:00~18:00)

(土・日・祝日・弊社の定める休業日を除きます)

サービスとサポートのご案内：<http://www.jp.onkyo.com/support/>

SN 29401034

(C) Copyright 2012 ONKYO SOUND & VISION CORPORATION Japan. All rights reserved.

Y1202-1



* 2 9 4 0 1 0 3 4 *